



LWR732C96Q

DA	Brugsanvisning   <b>Vaske-tørremaskine</b>	2
FI	Käyttöohje   <b>Kuivaava pesukone</b>	71
IS	Notendaleiðbeiningar   <b>Þvottavél með þurrkara</b>	142
NO	Bruksanvisning   <b>Kombinert vask-tørk</b>	211
SV	Bruksanvisning   <b>Tvätt-torkmaskin</b>	279



## Velkommen til AEG! Tak, fordi du valgte vores produkt.



I vores bestræbelser på at være bæredygtige reducerer vi papirforbruget og tilbyder komplette brugervejledninger på nettet. Få adgang til hele brugervejledningen på [aeg.com/manuals](http://aeg.com/manuals)



Få råd om brug, brochurer, fejlfinding, service- og reparationsinformation på [aeg.com/support](http://aeg.com/support)



Køb tilbehør, forbrugsvarer og originale reservedele til dit produkt på [aeg.com/shop](http://aeg.com/shop)

Ret til ændringer uden varsel forbeholdes.

## INDHOLDSFORTEGNELSE

1. SIKKERHEDSOPLYSNINGER.....	2
2. SIKKERHEDSANVISNINGER.....	6
3. PRODUKTBEKRIVELSE.....	7
4. TEKNISKE DATA.....	9
5. INSTALLATION.....	9
6. BETJENINGSPANEL.....	14
7. DREJEKNAP OG KNAPPER.....	17
8. INDSTILLINGER.....	22
9. FØR FØRSTE ANVENDELSE.....	22
10. AUTODOSE-TEKNOLOGIEN (AUTOMATISK DOSERING).....	23
11. PROGRAMMER.....	30
12.  OPSÆTNING AF WIFI-FORBINDELSE.....	37
13. DAGLIG BRUG.....	39
14. DAGLIG BRUG - VASK OG TØRRING.....	44
15. DAGLIG BRUG - KUN TØRRING.....	45
16. FNUG I STOFFET.....	46
17. RÅD OG TIP.....	47
18. VEDLIGEHOVELDELSE OG RENGØRING.....	49
19. FEJLFINDING.....	57
20. FORBRUGSVÆRDIER.....	61
21. QUICK GUIDE.....	64
22. FEJLFINDING.....	68
23. MILJØHENSYN.....	70

## 1. SIKKERHEDSOPLYSNINGER



Læs de medfølgende anvisninger grundigt, inden produktet installeres og tages i brug.

Producenten påtager sig intet ansvar for eventuelle skader, der skyldes forkert installation eller brug. Opbevar altid

brugsanvisningen på et sikkert og tilgængeligt sted til senere opslag.

## 1.1 Sikkerhed for børn og sårbare personer

### ADVARSEL!

Risiko for kvælning, personskade eller varig invaliditet.

- Apparatet må kun bruges af børn fra 8 år og opefter samt af personer med nedsat fysisk, sensorisk eller psykisk funktionsevne, eller som mangler den nødvendige erfaring eller viden, hvis de er under opsyn eller er blevet instrueret i at bruge apparatet på en sikker måde samt forstår de farer, det indebærer.
- Børn på mellem 3 og 8 år og personer med omfattende og komplekst handicap skal holdes på afstand af apparatet, medmindre de overvåges konstant.
- Børn på under 3 år skal holdes på afstand af apparatet, medmindre de overvåges konstant.
- Børn skal holdes under opsyn for at sikre, at de ikke leger med apparatet.
- Opbevar al emballage utilgængeligt for børn, og bortskaf det korrekt.
- Opbevar rengøringsmidler utilgængeligt for børn.
- Lad ikke børn og husdyr komme tæt på apparatet, mens lågen er åben.
- Hvis apparatet har en børnesikring, skal den aktiveres.
- Børn må ikke udføre rengøring og vedligeholdelse på produktet uden opsyn.

## 1.2 Generel sikkerhed

- Dette apparat er kun til vask og tørring af maskinvaskbart og tørrebart tøj.
- Brug ikke tørretumblerfunktionen, hvis vasketøjet er blevet beskidt med industrielle kemikalier.
- Dette produkt er beregnet til brug i en enkelt husstand i et indendørs miljø.

- Dette produkt kan bruges på kontorer, hotelværelser, bed & breakfast værelser, stue- og gæstehuse og anden lignende indkvartering, hvor en sådan brug ikke overstiger (gennemsnitlig) brugsniveauer i hjemmet.
- Produktets specifikationer må ikke ændres.
- Produktet skal installeres som et fritstående produkt eller under køkkenbordet, hvis pladsen tillader det.
- Installér ikke produktet bag en dør, der kan låses, en skydedør eller en dør med et hængsel på den modsatte side, der ville forhindre produktets låge i at åbne helt.
- Sæt først netstikket i stikkontakten ved installationens afslutning. Sørg for, at der er adgang til stikkontakten efter installationen.
- Ventilationsåbningen i bunden må ikke tildækkes af et gulvtæppe, måtte eller anden gulvbelægning.
- ADVARSEL: Produktet må ikke forsynes gennem en ekstern kontaktnordning, som f.eks. en timer, eller være sluttet til et kredsløb, der regelmæssigt tændes og slukkes af et forsyningsværk.
- Sørg for god ventilation i rummet, hvor produktet er installeret, så der ikke kan dannes gasser i rummet fra andre produktet, der bruger gas, eller andre brændstoffer, herunder åbne ildsteder.
- Udblæsningsluften må ikke udledes i et aftræksrør, der bruges til udblæsningsgasser fra produkter, der bruger gas eller andre brændstoffer.
- Vandtrykket ved indgangsstedet fra afløbsstudsens skal være mellem 0,5 bar (0,05 MPa) og 10 bar (1,0 MPa).
- Apparatus maksimale fyldning er 9.0 kg. Overskrid ikke den maksimale fyldning for hvert program (se kapitlet "Programmer").
- Produktet skal tilsluttes vandforsyningen med det medfølgende slangesæt eller andre slangesæt, der er leveret af et autoriseret servicecenter.
- Gamle slangesæt må ikke genbruges.

- Hvis strømledningen er beskadiget, skal den af sikkerheds grunde udskiftes af producenten, et autoriseret servicecenter eller en tekniker med tilsvarende kvalifikationer.
- Fjern fnug eller rester fra emballage, der har ophobet sig omkring produktet.
- Hvis tøjet er tilsmudset med substanser, f.eks. vegetabilsk olie eller mineralisk olie, acetone, alkohol, benzin, petroleum, pletfjerner, terpentiner, voks og voks fjerner, skal det vaskes separat i varmt vand tilsat ekstra vaskemiddel, før det tørres i vaske-/tørremaskinen.
- Brug ikke produktet, hvis genstande har været tilsmudset med industrikemikalier.
- Tør ikke uvasket tøj i tørretumbleren.
- Genstande som skumgummi (latexgummi), badehætter, vandtætte tekstiler, ting med gummibagside og tøj eller puder forsynet med skumgummiindlæg må ikke tørres i vaske-/tørremaskinen.
- Skyllemidler eller lignende produkter må kun bruges som angivet i vejledningen fra produktets producent.
- Fjern alle genstande fra tøjet, som kunne være en kilde til antændelse, f.eks. lightere eller tændstikker.
- **ADVARSEL:** Stands aldrig vaske-/tørremaskinen, før tørreprogrammet er helt slut, medmindre alt tøjet hurtigt tages ud og adskilles, så restvarmen kan forsvinde.
- Den sidste del af et tørreprogram foregår uden varme (nedkølingstrin) for at sikre, at tøjet får en temperatur, der ikke kan skade tøjet.
- Brug ikke højtryks vand spray og/eller damp til at rengøre produktet.
- Rengør produktet med en fugtig klud. Brug kun neutralt rengøringsmiddel. Brug ikke slibende midler, skuresvampe, opløsningsmidler eller metalgenstande.
- Sluk for maskinen, og tag stikket ud af kontakten inden vedligeholdelse.

## 2. SIKKERHEDSANVISNINGER

### 2.1 Installation



Installationen skal overholde de relevante nationale bestemmelser.

- Følg installationsvejledningen, der følger med apparatet.
- Undlad at installere eller bruge apparatet, hvor temperaturen kan komme under 0 °C, eller steder, hvor det udsættes for vejrlig.
- Hold altid apparatet lodret, når det flyttes.
- Sørg for, at der er luftcirkulation mellem apparatet og gulvet.
- Fjern al emballagen og transportboltene.
- Gulvarealet, hvorpå apparatet skal installeres, skal være fladt, stabilt, varmebestandigt og rent.
- Opbevar transportboltene på et sikkert sted. Hvis apparatet senere skal flyttes, skal de monteres igen for at låse tromlen, så en indvendig skade undgås.
- Vær altid forsigtig, når du flytter apparatet, da det er tungt. Brug altid sikkerhedshandsker og lukket fodtøj.
- Undlad at installere eller bruge et beskadiget apparat.
- Installér ikke apparatet på et sted, hvor apparatets luge ikke kan åbnes helt.
- Justér benene for at få det nødvendige mellemrum mellem apparatet og gulvet.
- Når apparatet står i den endelige position, kontrolleres det, at det er korrekt i vater. Skru benene op og ned i overensstemmelse hermed.

### 2.2 El-forbindelse



#### ADVARSEL!

Risiko for brand og elektrisk stød.

- **ADVARSEL:** Dette apparat er designet til at blive installeret/forbundet til en jordforbindelse i bygningen.
- Brug altid en korrekt monteret lovlig stikkontakt.
- Brug ikke multistikadaptere og forlængerledninger.

- Undgå at slukke for apparatet ved at trække i netledningen. Tag altid selve netstikket ud af kontakten.
- Undgå at berøre netledningen eller netstikket, hvis du har våde hænder.

### 2.3 Tilslutning, vand

- Tilløbsvandet må ikke overstige 25°C.
- Beskadig ikke vandslangerne.
- Før du tilslutter til nye rør, rør, der ikke har været brugt i lang tid, hvor der er udført reparationsarbejde eller monteret nye enheder (vandmålere osv.), skal du lade vandet løbe, indtil det er klart og rent.
- Sørg for, at der ikke er synlige vandlækager under og efter første brug af apparatet.
- Brug ikke en forlængerlange, hvis tilløbsslangen er for kort. Kontakt det autoriserede servicecenter for at få tilløbsslangen udskiftet.
- Når apparatet pakkes ud, er det muligt at se vand løbe ud af afløbsslangen. Det skyldes afprøvningen af apparatet med brugen af vand på fabrikken.
- Du kan forlænge afløbsslangen til højst 400 cm. Kontakt det autoriserede servicecenter for en anden afløbsslange og forlængelse.
- Sørg for, at der er adgang til vandhanen efter installationen.

### 2.4 Brug



#### ADVARSEL!

Risiko for personskade, elektrisk stød, brand, forbrændinger eller skade på apparatet.

- Læg ikke brændbare produkter eller genstande, der er våde med brændbare produkter i nærheden af eller på apparatet.
- Rør ikke ved lugeglasset, mens et program er i gang. Glasset kan blive varmt.
- Tør ikke beskadigede (itrevne, trevlede) genstande, som indeholder polstring eller fyld.

- Hvis vasketøjet er blevet vasket med pletfjerner, foretages et ekstra skylleprogram, før tørreprogrammet startes.
- Sørg for, at alle metalgenstande er fjernet fra vasketøjet.
- Tør kun stoffer, som er egnet til tørring i apparatet. Følg vaskevejledningen på symbolerne på tøjet.
- Undgå at sidde eller stå på apparatets åbne låge.
- Tør ikke dryppende vådt tøj i apparatet.
- Lad ikke varme genstande røre apparatets plastdele.
- Fjern en vaskebold (hvis en sådan blev brugt), inden du starter et tørreprogram.
- Brug ikke en vaskebold, hvis et non-stop program vælges.

## 2.5 Service

- Kontakt det autoriserede servicecenter for at få repareret produktet. Brug kun originale reservedele.
- Bemærk, at hvis man selv reparerer produktet, eller får det repareret af en ikke-fagperson, kan det have sikkerhedsmæssige konsekvenser og vil muligvis gøre garantien ugyldig.
- Følgende reservedele er tilgængelige i mindst 10 år efter, at modellen er udgået: motor og motorkul, rem, pumper, støddæmpere og fjedre, komplet tromle, varmelegeme, herunder varmepumpe, rørsystemer og tilhørende udstyr, herunder slanger, ventiler, filtre og

aquastop, printkort, elektronisk display, trykafbrydere, termostater og sensorer, nulstillingssoftware, dør, dørhængsel og -tætninger, andre tætninger, dørlås, vaskemiddelbeholder. Perioden kan være længere i dit land. For yderligere oplysninger bedes du besøge vores hjemmeside.

- Bemærk, at nogle af disse reservedele kun er tilgængelige for fagudlærte reparatører, og at ikke alle reservedele er relevante for alle modeller.
- Vedrørende lampe(rne) i dette produkt og reservedelslamper, der sælges separat: Disse lamper er beregnet til at modstå ekstreme fysiske forhold i husholdningsapparater, såsom temperatur, vibration, fugt, eller er beregnet til at signalere information om apparatets driftsstatus. De er ikke beregnet til at blive brugt i andre apparater, og de er ikke velegnede til belysning af rum.

## 2.6 Bortskaffelse

- Tag stikket ud af kontakten, og kobl produktet fra vandforsyningen.
- Klip kablet af tæt på produktet, og bortskaf det.
- Fjern lågelåsen for at forhindre, at børn eller kæledyr bliver fanget i tromlen.
- Bortskaf produktet i overensstemmelse med lokale krav til bortskaffelse af affald af elektrisk og elektronisk udstyr (WEEE).

# 3. PRODUKTBEKRIVELSE

## 3.1 Særlige funktioner

Din nye vaske-/tørremaskine opfylder alle moderne krav til effektiv behandling af vasketøj med lavt forbrug af vand, energi og vaskemiddel samt korrekt pleje af stoffet.

- **WiFi tilslutning og fjernbetjent start** giver dig mulighed for at starte et program, interagere med din vaskemaskine og kontrollere din vaskeprogramstatus med fjernbetjening.
- **ProSense-teknologien** registrerer vasketøjets mængde og definerer programvarigheden på 30 sekunder.

Vaskeprogrammet er skræddersyet til vasketøjsmængden og stoftypen uden at bruge mere tid, energi og vand end nødvendigt.

- Damp-tilstanden er en hurtig og nem måde at opfriske tøjet på. Den blide dampfase fjerner lugt og reducerer folder i tørre tekstiler, så der kun er brug for en let strygning. Dampen afslapper fibre og reducerer foldninger i stoffet. Strygning vil blive lettere!
- **AutoDose-teknologien** afgiver automatisk den rette mængde

vaskemiddel til tøjet. Skuffen har to indbyggede beholdere (vaskemiddel + skyllemiddel eller anden type vaskemiddel) og to yderligere rum til manuel ifyldning af vaskemiddel og additiver. Den giver den højeste brugsfleksibilitet.

- Takket være dampfunktionen er **AEG Steam Fragrance** den perfekte løsning til

at opfriske selv det mest sarte tøj uden at vaske det. Brug den delikate duft eksklusivt udviklet af **AEG** for at tilføje en behagelig følelse af "nyvasket" tøj til fjernelsen af lugte og folder.

## 3.2 Oversigt over produktet

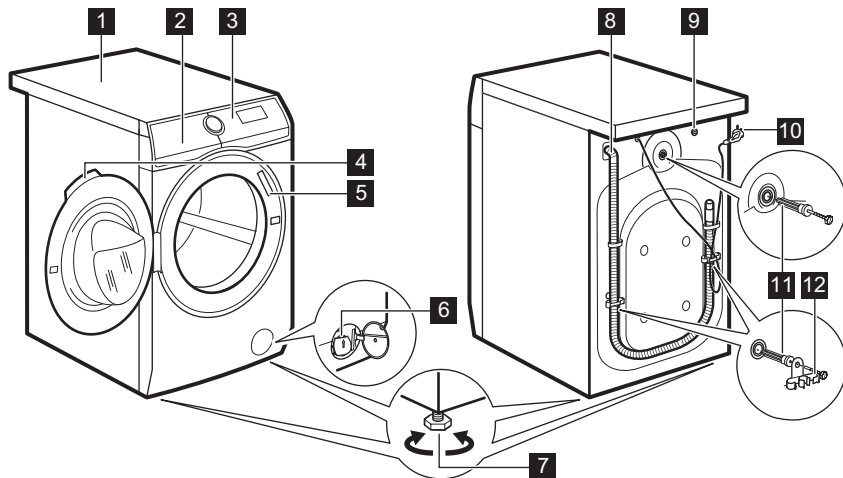

- 1** Bordplade
- 2** Vaskemiddeldispenser med AutoDose-beholdere og manuelle rum
- 3** Kontrolpanel
- 4** Lugehåndtag
- 5** Typeskiltet
- 6** Filter til afløbspumpe

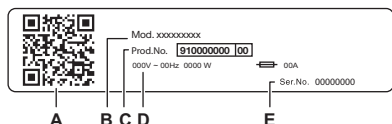

- 7** Fødder til nivellering af apparatet
- 8** Afløbsslange
- 9** Tilslutning af tilløbsslange
- 10** Netkabel
- 11** Transportbolte
- 12** Slangestøtte



### Typeskiltet viser:

- A. QR-kode
- B. Modelnavn
- C. Produktnummer
- D. Elektriske klassificeringer
- E. Serienummer

Scan **QR-koden** med kameraet for at downloade vores app fra App Store på din smartenhed, og følg de nødvendige trin. Registrer dit produkt, og få mest muligt ud af det.

-  Få adgang til oplysninger om dit produkt, dokumentation og artikler om, hvordan du bruger de bedste funktioner (brugervejledningen fås også på [aeg.com/manuals](http://aeg.com/manuals) )
-  Få råd om brug, fejlfinding, service og reparationsoplysninger (fås også på [aeg.com/support](http://aeg.com/support) )
-  Køb tilbehør, forbrugsvarer og originale reservedele til dit produkt (fås også på [aeg.com/shop](http://aeg.com/shop) )

## 4. TEKNISKE DATA

Mål	Bredde / Højde / Samlet dybde	59.7 cm /84.7 cm /66.0 cm
El-forbindelse	Spænding	230 V
	Overordnet effekt	2100 W
	Sikring	10 A
	Frekvens	50 Hz
Niveau af beskyttelse mod indtrængen af faste partikler og fugt sikres af beskyttelsesdækslet, undtagen hvor lavspændingsudstyret ikke har beskyttelse mod fugt		IPX4
Vandtilførsel <sup>1)</sup>		Koldt vand
Vandforsyningstryk	Minimum	0,5 bar (0,05 MPa)
	Maksimum	10 bar (1,0 MPa)
Maks. fyldning til vask	Cotton (Bomuld)	9.0 kg
Maks. fyldning til tørring	Cotton (Bomuld)	6.0 kg
	Syntetisk	4.0 kg

<sup>1)</sup> Forbind tilløbsslangen til en vandhane med et 3/4" gevind.

## 5. INSTALLATION

### **ADVARSEL!**

Se kapitlerne om sikkerhed.

### 5.1 Udpakning

#### **ADVARSEL!**

Fjern al emballagen og alle transportboltene, før du installerer produktet.

#### **ADVARSEL!**

Læs alle installationsinstruktionerne, før du fortsætter.

#### **ADVARSEL!**

Brug handsker.

1. Fjern den udvendige film. Om nødvendigt anvendes en kniv.

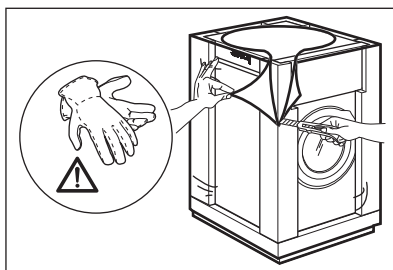

2. Fjern paptoppen og de øvrige emballagematerialer.

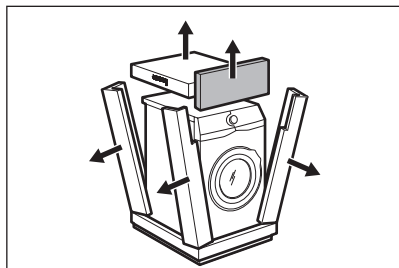

3. Fjern den indvendige film.

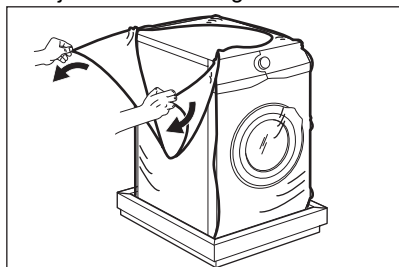

4. Åbn lugen, fjern stykket fra lugens pakning og alle genstandene fra tromlen.

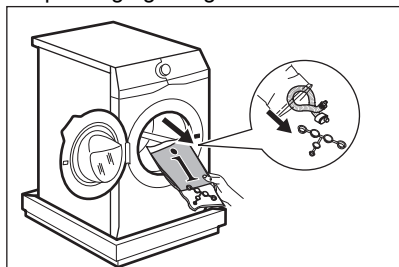

5. Læg forsigtigt produktet ned på bagsiden.  
6. Læg den forreste emballagedel på gulvet under produktet.



Sørg for ikke at beskadige slangerne.

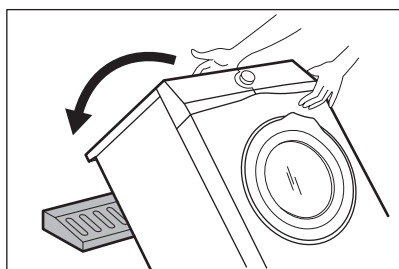

7. Fjern beskyttelsen fra bunden.

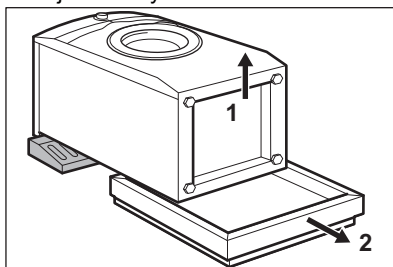

8. Træk produktet op i lodret position.

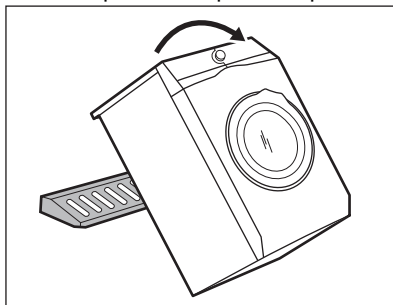

9. Tag strømforsyningskablet og afløbsslangen ud af slangeholderne.



Det er muligt, at man kan se vand løbe ud af afløbsslangen. Det skyldes afprøvning af produktet med vand på fabrikken.

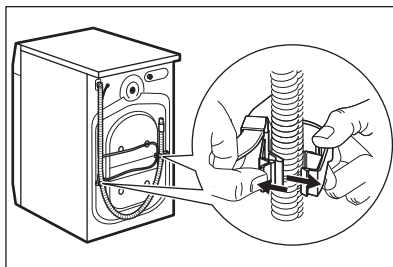

10. Fjern de tre bolte.

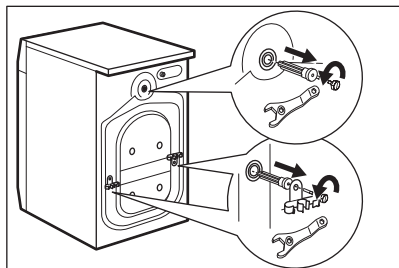

11. Træk plastikafstandsstykkerne ud.
12. Sæt plastikhæfterne, som ligger i posen med brugervejledningen, i hullerne.

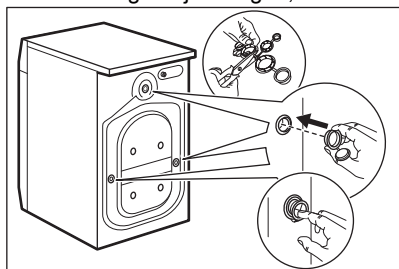

Vi anbefaler, at du gemmer emballagen og transportboltene, hvis du skal flytte produktet.



Tilbehør leveret med produktet kan variere afhængigt af modellen.

## 5.2 Opstilling og justering

1. Installér maskinen på et plant, hårdt gulv.



Sørg for, at tæpper ikke forhindrer luftcirkulationen under maskinen.  
Sørg for, at maskinen ikke rører væggen eller andre enheder.

2. Løsn eller stram fødderne for at justere maskinen i vatter.



### ADVARSEL!

Læg ikke pap, træ eller lignende materialer under maskinens fødder for at justere balancen.

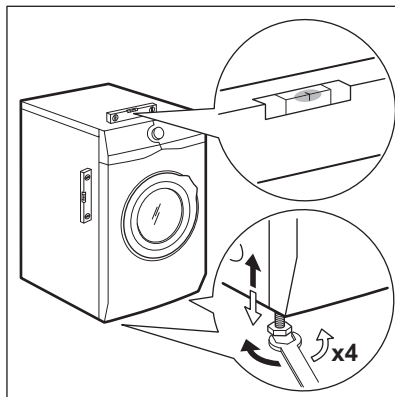

Maskinen skal stå plant og stabilt.



Korrekt justering af maskinen forhindrer vibration, støj og at den bevæger sig, når den er i brug.

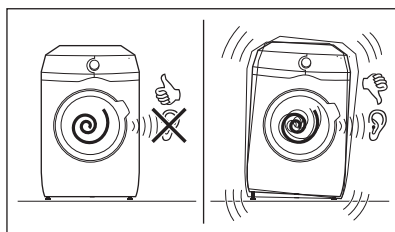

## 5.3 Installation på trægulv

Hvis du installerer produktet på et trægulv, skal du sørge for at bruge fastgørelsesplader til at fastgøre produktets fødder.

Læs omhyggeligt de anvisninger, der følger med tilbehøret.

## 5.4 Tilløbsslangen

1. Tilslut tilløbsslangen på bagsiden af produktet, hvis det er nødvendigt. Normalt er den allerede installeret fra

fabrikken.

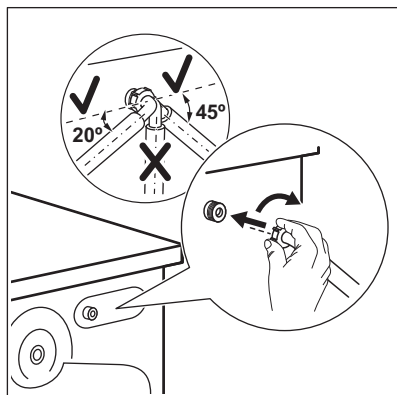

2. Placer den mod venstre eller højre afhængigt af hanens position. Kontrollér, at tilløbsslangen ikke er i lodret position.
3. Løsn om nødvendigt ringmøtrikken for at sætte den i den korrekte position
4. Forbind tilløbsslangen til koldvandshanen med et 3/4"-gevind.

Nogle modeller har tilløbsslange med vandstopanordning. Den forhindrer enhver utæthed i slangen som skyldes naturlige ældning. Sektoren i vinduet viser denne fejl A. Hvis dette sker, skal du lukke vandhanen og kontakte et autoriseret servicecenter for at få oplysninger om udskiftning af slangen.

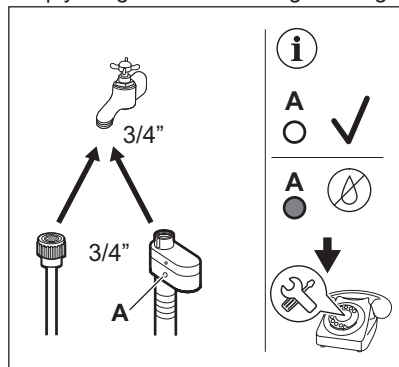

### ⚠ ADVARSEL!

Tilløbsvandet må ikke overstige 25°C.

### ⚠ FORSIGTIG!

Sørg for, at der ikke er lækager fra samlingerne.



Brug ikke en forlængerslange, hvis tilløbsslangen er for kort. Kontakt servicecenteret for at få oplysninger om udskiftning af tilløbsslangen.

## 5.5 Overløbssikring

Tilløbsslangen har en overløbssikring. Denne anordning forhindrer lækager, hvis slangen skulle blive utæt.

Det røde felt i vinduet «A» viser denne fejl.

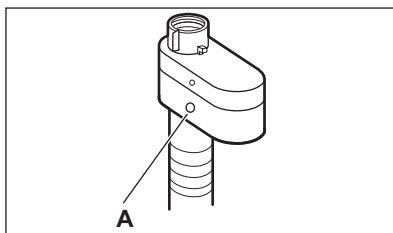

Hvis dette sker, skal du lukke for vandhanen og kontakte det autoriserede servicecenter for at udskifte slangen.

## 5.6 Tømning af vand

Afløbsslangen bør placeres i en højde på mindst 60 cm og højst 100 cm fra gulvet.



Du kan forlænge afløbsslangen til højst 400 cm. Kontakt det autoriserede servicecenter for at købe en ekstra afløbsslange og forlængelse.

Afløbsslangen kan tilsluttes på forskellige måder:

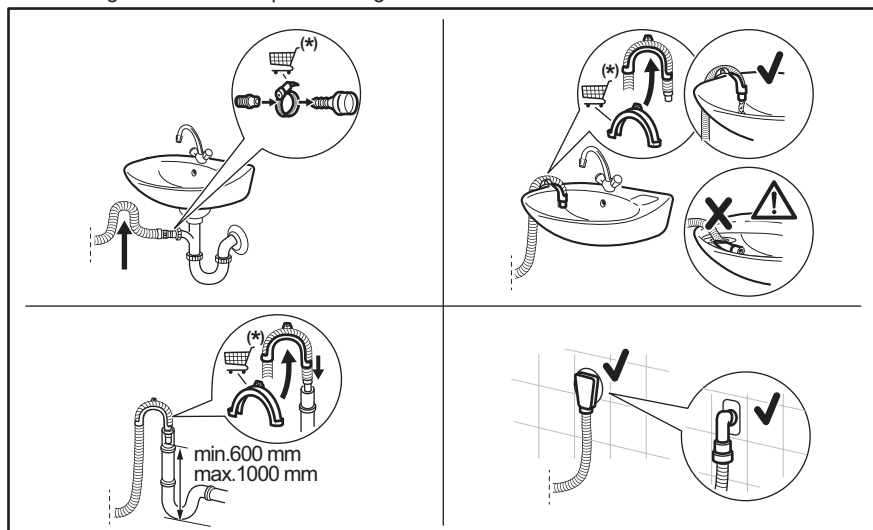

(\*) Kan ændres uden varsel.

- Tilslut afløbsslangen til låsen og spænd den fast med en klemme.
- Placer slangen direkte på et indbygget afløbsrør i rummets væg, og spænd den med en klemme.
- Uden plastikføringen, til en vandlås - sæt afløbsslangen i muffen og spænd den fast med en klemme.
- Til et standrør med ventilationsshul - sæt afløbsslangen direkte i et afløbsrør eller standrør.
- Afløbsslangen kan bøjes i en U-form og sættes rundt om plastikføringen. På kanten af en vask - fastgør slangeføringen til vandhanen eller til væggen.



Sørg for, at afløbsslangen har en bøjning, der forhindrer partikler i at komme ind i maskinen fra håndvasken.



Sørg for, at slangeføringen ikke kan bevæge sig, når maskinen tømmes, og afløbsslangens ende ikke er nedsænket i vandet. Der kan komme snavset vand tilbage i produktet. Køb tilbehør hos en autoriseret leverandør.



Afløbsslangens endestykke skal altid være ventileret, dvs. afløbsrørets indvendige diameter (min. 38 mm - min. 1,5") skal være større end afløbsslangens udvendige diameter.

## 5.7 El-tilslutning

Sæt først strømstikket i stikkontakten, når installationen er færdig.

Typeskiltet og kapitlet 'Tekniske data' angiver de nødvendige elektriske klassificeringer. Sørg for, at de er kompatible med strømforsyningen.

Kontrollér, at boligens elektriske installationer kan klare den maksimale belastning, og tag

højde for andre produkter, der også kan være i brug.

### Tilslut produktet til en stikkontakt med jordforbindelse.

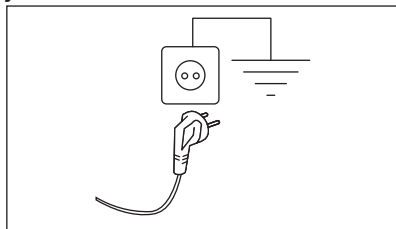

Sørg for, at strømforsyningskablet er let tilgængeligt efter installationen af produktet.

Kontakt vores autoriserede servicecenter hvis der er behov for elektrisk arbejde i forbindelse med installation af dette produkt.

Producenten fralægger sig ethvert ansvar for skader på personer eller ting, der skyldes manglende overholdelse af disse sikkerhedsregler.

## 6. BETJENINGSPANEL

### 6.1 Beskrivelse af betjeningspanel

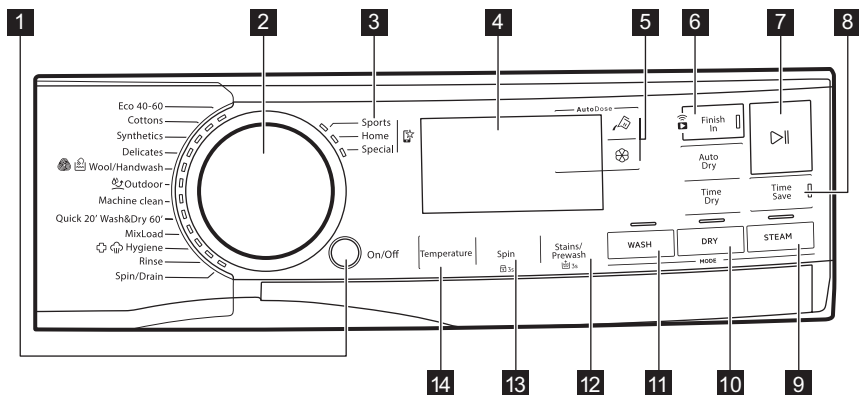

Funktionerne kan ikke vælges med alle vaskeprogrammer. Kontrollér kompatibiliteten mellem tilvalg og vaskeprogrammer under afsnittet "Tilvalgsanvendelse med programmer" i kapitlet "Programmer". En funktion kan udelukke en anden, og i så fald lader maskinen dig ikke indstille de uforenelige funktioner sammen. Sørg for, at skærmen og knapperne altid er rene og tørre.

- 1** On/Off-knap
- 2** Programvælger
- 3** Favoritprogrammer
- 4** Display
- 5** Knapper til AutoDose flydende vaskemiddel og skyllemiddel

- 6** Færdig-knappen og Remote start-knappen
- 7** Start/Pause-knap
- 8** Spar tid-berøringsknop
- 9** Damp-tilstandsknappen

**10** Tørring-tilstand , Tørretid og Auto dry-knappen

**11** Vask-tilstandsknappen









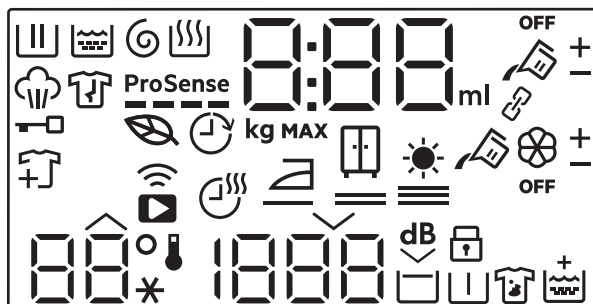



**12** Pletter/forvask-knap og funktionen permanent Ekstra Skyl  3s

**13** Centrifugering-knap og funktionen permanent børnesikring  3s

**14** Temperatur-berøringsknap

## 6.2 Display



	Kontrollampe for vaskefase. Den blinker under forvask- og vaskefasen.
	Kontrollampe for skyllefasen. Den blinker under skyllefasen.
	Kontrollampe for centrifugerings- og tømningssfasen. Blinker under centrifugering og tømning.
	Kontrollampe for tørrefase.
	Kontrollampe for dampfase.
	Kontrollampe for Antikrølfase (kun tilgængelig via app).
	Kontrollampe for låst låge.
	Kontrollampe for tilføjelse af tøj: Den lyser, når programmet starter, og brugeren kan stadig sætte maskinen på pause og tilføje mere vasketøj.
	Kontrollampe for Økoprogram: Lyser, når det valgte program og tilvalgene har en økoprofil.
	Færdig-kontrollampe
<b>ProSense</b> 	ProSense-kontrollampe
	Kontrollampe for fjernforbindelse. Kontrollampe for WiFi forbindelse.

0:00

Den digitale kontrollampe kan vise:

- Programvarighed (f.eks. 2:40, vask og/eller tørring).



Den tid, der vises, når programmet er indstillet, svarer ikke til den effektive varighed og ændres efter ProSense fase.

- Maksimal fyldning.
- Færdig om (f.eks. 30' eller 2h).
- Programslut (□).
- Advarselskode (f.eks. E20).
- Kontrollampe for mængde af flydende vaskemidler og skyllemiddel: 88<sup>ml</sup>. Se kapitlet "AutoDose-teknologi (Automatisk dosering)".
- Ved brug af appen: APP, AP (adgangspunkt), UPd (opdatering). Se kapitlet "Opsætning af WiFi forbindelse".

888

Kontrollampe for maksimal fyldning. Værdien vises i tre sekunder efter programvalg, og skifter i forhold til programvarighed.

**MAX**

Kontrollampe for maksimal vasketøjsmængde. Den blinker, hvis mængden af vasketøj overskrider maks. fyldning.



AutoDose kontrollampe for beholder til flydende vaskemiddel. Når den lyser, doserer maskinen automatisk vaskemiddel.



Disse kontrollamper vises ved siden af  og  når du øger eller mindsker doseringen af den automatiske dosering af vaskemiddel eller skyllemiddel.

**OFF**

AutoDose-kontrollampe for status. Den lyser, når AutoDose-funktionen for plejemidler er deaktiveret.



Disse kontrollamper vises, når den automatiske dosering af vaskemiddel eller skyllemiddel indstilles. (se kapitlet "AutoDose-teknologi (Automatisk dosering)")

**Kontrollamper for funktioner kan kun hentes via appen**



Kontrollampe for tørretid.

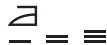











Kontrollampe for strygetørt.



Kontrollampe for skabstøt.



Kontrollampe for ekstra tørt.

	Kontrollampe for forbundet tilstand. Den lyser, når begge AutoDose-beholdere er forbundet og fyldt med det samme vaskemiddel. AutoDose-funktion til skyllemiddel er deaktiveret: kontrollampen  forsvinder, og displayet viser to kontrollamper for flydende vaskemiddelbeholdere  .
+ -	Disse kontrollamper vises ved siden af  og  når du øger eller mindsker dosering af den automatiske dosering af vaskemiddel eller skyllemiddel.
88° --*	Temperaturområdet: Kontrollampe for temperatur Kontrollampe for koldt vand
1888 - - -	Centrifugeringsområdet: Kontrollampe for centrifugeringshastighed Kontrollampe for ingen centrifugering. Centrifugeringsfasen er slået fra.
dB ↓	Kontrollampe for ekstra stille.
	Kontrollampe for skyllestop.
	Kontrollampe for børnesikring.
	Kontrollampe for forvask.
	Kontrollampe for pletter.
	Ekstra skylning-kontrollampe

## 7. DREJEKNAP OG KNAPPER

### 7.1 On/Off

Hvis der trykkes på denne knap i nogle få sekunder, kan apparatet blive tændt eller slukket. Der udsendes to forskellige toner, når produktet tændes eller slukkes.

Da standbyfunktionen automatisk slukker for produktet for at reducere energiforbruget, kan det i nogle tilfælde være nødvendigt at tænde igen.



**Det valgte standardprogram, når produktet tændes, er altid Eco 40-60 programmet, også efter at være vågnet fra standby.**

Se afsnittet "Standby" i kapitlet "Daglig brug" for yderligere detaljer.

### 7.2 Programvælger

Det ønskede program kan vælges ved at dreje programvælgeren.

### 7.3 Favoritprogrammer

Disse programvælgerpositioner er tilgængelige, når apparatet er tilsluttet Wi-Fi.

Favoritprogrammerne kan kun indstilles og gemmes via App ved at vælge mellem de tilgængelige programmer, som er opdelt i de tre kategorier angivet på betjeningspanelet.

Når du har indstillet dine favoritprogrammer, kan du vælge en af dem via appen eller ved at dreje programvælgeren til den relevante position: Den relevante kontrollampe tændes, og oplysningerne på displayet opdateres i overensstemmelse hermed.



Favoritprogrammerne kan annulleres via den relaterede app-kommando eller ved at trykke på fabriksstandard-tastekombinationen.



## 7.4 Indledning



Tilvalgene/funktionerne kan ikke vælges med alle vaskeprogrammer. Kontrollér kompatibiliteten mellem tilvalg/funktioner og vaskeprogrammer i "Programtabel". Et tilvalg/en funktion kan udelukke en anden, og i så fald lader apparatet dig ikke indstille de inkompatible tilvalg/funktioner sammen. Sørg for, at skærmen og touch-knapperne altid er rene og tørre.

## 7.5 AutoDose Flydende vaskemiddel og skyllemiddel

Ved hjælp af disse knapper kan du:

- : aktivere og deaktivere den automatiske vaskemiddeltilførsel.
- : aktivere og deaktivere den automatiske skyllemiddeltilførsel.



Se kapitlet "AutoDose-teknologi (Automatisk dosering)" for yderligere detaljer.

## 7.6 Færdig



Indstil denne funktion som den sidste efter valg af program og andre indstillinger, ellers kan den blive annulleret, hvis du ændrer nogle indstillinger.



Denne funktion gør det muligt at vælge den tid, inden for hvilken et program skal afsluttes. Programmets sluttid kan udskydes med 1 time for hvert tryk på knappen, helt op til 24 timer.

Displayet viser skiftevis programmets normale varighed og dets indstillede sluttid (udtrykt i timer 0t). Den minimale tid, der kan vælges, svarer til programmets maksimale varighed rundet op til nærmeste time (hvis programmet f.eks. varer 3:15 timer, er den minimale tid 4 timer).

Lågen er låst, når programmet er startet, og maskinen starter fasen ProSense. Når beregningen af fyldning er færdig, blinker ikonet for den igangværende fase på displayet, og cifrene, der viser tiden, tæller ned i trin på én time og i trin på 1 minut i den sidste time.

## Fjernbetjent start



Sådan aktiveres den:

1. Tryk på Færdig . Kontrollampe for fjernbetjent start  begynder at blinke.
2. Tryk på knappen Start/Pause  inden for 3 sekunder for at bekræfte det. Det relaterede ikon  vises på displayet, og lågen er låst.



Hvis du indstiller et program via appen, og det ikke passer med knappens positionen, vises APP-teksten skiftevis med programmets varighed.

Fjernbetjent start kan deaktiveres på forskellige måder:



- **før** programmet er startet: Tryk på denne knap, og tryk derefter på knap Start/Pause  inden for 3 sekunder: lågen låses op;
- **efter** programmet er startet: Tryk på knappen Start/Pause : lågen låses op; og tryk så på denne knap;
- Sluk for maskinen, og tænd igen;
- ved programmets afslutning, når lågen låses op.

## 7.7 Fjernbetjent start

Et hurtigt tryk på denne knap aktiverer funktionen til fjernbetjent start, som giver dig mulighed for at fjernbetjene start, stop og pause på apparatet.

Den relaterede kontrollampe tændes, og det relaterede ikon vises på displayet.



Hvis du indstiller et program via appen, og det ikke passer med knappositionen, vises skiftevis teksten   og programmets varighed.

Tryk og hold denne knap inde i længere tid for at få adgang til to andre funktioner:

- hold den inde i tre sekunder, så længe der lyder et klik: Wi-Fi tændes og slukkes.
- hold den inde i ti sekunder, så længe der lyder et dobbelt bip, og displayet viser  : for at nulstille netværksoplysningerne.

## 7.8 Start/Pause

Tryk på Start/Pause -knappen for at starte, sætte maskinen på pause eller afbryde et igangværende program.

## 7.9 Spar tid

Med denne funktion kan du reducere programmets varighed.

- Hvis dit vasketøj er moderat eller let snavset, kan det være en god idé at forkorte vaskeprogrammet. Tryk **én gang** på denne knap for at reducere varigheden.
- I tilfælde af en mindre fyldning skal du trykke **to gange** på denne knap for at indstille et ekstra hurtigt program. I dette tilfælde kan temperaturen 95°C ikke vælges.

Knappens LED lyser, og displayet viser den indstillede programvarighed.



Denne funktion kan også anvendes til at forkorte damptilstandens varighed.

## 7.10 Temperatur

Når du vælger et vaskeprogram, foreslår apparatet automatisk en standardtemperatur.

Tryk gentagne gange på denne knap, indtil den ønskede temperaturværdi vises på displayet.

Når displayet viser lamperne  og , opvarmer apparatet ikke vandet.

## 7.11 Centrifugering

Når du indstiller et program, vælger apparatet automatisk standardcentrifugeringshastigheden.

Tryk på denne knap gentagne gange for at:

- **Skifte centrifugeringshastighed.**



Displayet viser kun de centrifugeringshastigheder, som er tilgængelige for det indstillede program.

- **Aktivere tilvalget Skyllestop.**  
Vandet tømmes ikke ud af maskinen efter sidste skylning for at undgå, at tøj et krøller. Vaskeprogrammet slutter med vand i tromlen, og den afsluttende centrifugeringsfase udføres ikke.

Displayet viser indikatoren .

Tromlen drejer regelmæssigt for at mindske folder i tøj.

Lågen forbliver låst. Tromlen drejer regelmæssigt for at mindske folder i tøj. Du skal tømme vandet ud for at låse lugen op.

Tryk på Start/Pause på knappen . Apparatet udfører centrifugeringsfasen og tømmer vandet ud.

- **Aktivér tilvalget Ekstra stille.**  
Alle centrifugeringsfaser (mellem- og slutcentrifugering) udelades, og programmet slutter med vand i tromlen. Dette hjælper med at mindske folder. Da programmet er meget stille, er det velegnet til brug om natten, hvor der er mulighed for billigere elektricitet. I visse programmer foregår skylningerne med mere vand.

Displayet viser indikatoren .

Lågen forbliver låst. Tromlen drejer regelmæssigt for at mindske folder i tøj. Du skal tømme vandet ud for at låse lugen op.

Tryk på knappen Start/Pause: apparatet udfører kun udtømningsfasen.

- **Ingen centrifugering** .

Foretag denne indstilling for at deaktivere alle centrifugeringsfaser. Displayet viser lampen . Apparatet udfører den eneste tømningsskylfase for det valgte vaskeprogram. Indstil dette tilvalg til meget sarte stoffer. Skyllefasen bruger mere vand til visse vaskeprogrammer



Apparatet tømmer automatisk vandet ud efter ca. 18 timer.

## 7.12 Pletter/forvask

Tryk gentagne gange på denne knap for at aktivere en af de to funktioner eller begge.

Den relevante kontrollampe tændes i displayet.

### • Pletter

Ved at indstille denne funktion lyser kontrollampe tæt på

vaskemiddelsymbolet , og maskinen doserer automatisk en ekstra mængde vaskemiddel, når den automatiske vaskemiddelbeholder er aktiveret.

Hvis den automatiske vaskemiddelbeholder er deaktiveret, er det muligt at køre denne funktion som i en traditionel maskine ved at fylde vaskemiddel eller plejemiddel i det manuelle rum.



Hvis du trykker på vaskemiddelbeholderknappen, mens funktionen Pletter er aktiv, bliver AutoDose-funktionen slået fra, men funktionen Pletter forbliver stadigvæk aktiv i manuel tilstand.

### • Forvask

Brug denne funktion til at tilføje en forvaskfase ved 30°C inden vaskefasen. Denne funktion anbefales til meget beskidt vasketøj, især hvis det indeholder sand, støv, mudder og andre faste partikler.



Når du vælger en forvaskfase, og AutoDose er aktiv, doserer maskinen automatisk vaskemidlet. Når AutoDose er slået fra, skal vaskemidlet/plejemidlet hældes i en doseringskugle i tromlen.



Denne funktion kan øge programmets varighed.

## 7.13 Vask-tilstand

Når maskinen er tændt, lyser kontrollampen for denne knap for at angive, at et vaskeprogram vil blive udført.



Hvis du trykker på denne knap, når tørre- eller damptilstanden er aktiv, vender programmet tilbage til tilstanden Kun vask. På den måde kan du annullere tørre- og damptilstanden under opsætningen eller tørretilstanden, hvis du sætter programmet på pause, før tørrefasen starter.

## 7.14 Tørring-tilstand

Tryk **én gang** på denne knap for at tilføje en tørrefase i slutningen af vaskefasen. Både Vask og Tørring LED lys tændes.

Tryk **to gange** på denne knap for kun at udføre en tørrefase. Kun Tørring er tændt.



For at vende tilbage til tilstanden Kun vask skal du trykke på Vask under opsætningen, eller når du sætter programmet på pause, før tørrefasen starter.

## 7.15 Tørretid

I det program, hvor funktionen kan vælges, skal du trykke på knappen for at vælge den tid, der passer til det tøj, du skal tørre (se tabellen "Tørring med fast varighed"). Displayet viser den indstillede værdi.

Tørretilstanden skal allerede være indstillet.

Hver gang, der trykkes på denne knap, øges tidsværdien med 5 minutter.





Du kan ikke indstille alle tidsværdier for forskellige stoftyper.

## 7.16 Auto dry

Aktivér først tørretilstanden ved hjælp af den relevante knap, og tryk derefter på denne knap for at indstille en af de 3 automatiske tørhedsgrader, der foreslås af maskinen.

På displayet tændes den relevante kontrollampe for tørhedsgrad:

-  = **Strygetørt**: vasketøj, der skal stryges.
-  = **Skabstørt**: vasketøj, der skal lægges væk.
-  = **Ekstra tørt**: vasketøj, der skal tørres helt.



Du kan ikke vælge alle automatiske niveauer for hver slags stof.

## 7.17 Damp-tilstand

Tilstanden Damp kan bruges til at reducere folder og lugte på tøj (som f.eks. bomuld, syntetisk, blandet tøj, herunder sart tøj og uldstof), som bare skal friskes op, på blot 25 eller 30 minutter (afhængigt af programmet) uden at skulle vaskes.

Stoffibrene bliver bløde, og strygningen bliver efterfølgende nemmere. Når programmet er færdigt, skal tøjet hurtigt tages ud af tromlen. Den anbefalede maksimale fyldning er 1 kg.

Kontrollampen  blinker på displayet under dampfasen.

Programmets varighed kan reduceres til 15 minutter ved hjælp af Spar tid funktionen.

**Indstil IKKE** denne tilstand med følgende typer tøj:

- Tøj, der ikke er velegnet til tørretumbling.
- Tøj med mærket "Må kun renses".



Brug ikke vaskemiddel.

Tilstanden Damp fjerner ikke intens lugt og udfører ikke noget hygiejnisk program. Efter dampbehandlingen kan vasketøjet være fugtigt. Hæng tøjet op i nogle få minutter.

## Duft ( AEG Steam Fragrance)

AEG Steam Fragrance giver dig mulighed for at genopfriske selv dit sarte tøj, fjerne folder og tilføje friskhed med en mild duft udviklet eksklusivt af **AEG**. Ved at friske dit tøj op med damp i stedet for at køre et fuldt vaskeprogram vil dit tøj se ud og føles som nyt i længere tid. Du kan endda trygt bruge duften sammen med kashmir- og dampprogrammer, hvis de er tilgængelige - til sart tøj som kashmir og uld. Ved behandling af en mindre mængde vasketøj reduceres duftdoseringen og programvarigheden. På kun femten minutter vil dit tøj genvinde den "nyvaskede" følelse.

Læs omhyggeligt de anvisninger, der følger med duften.

### UNDGÅ AT:

- Tørretumble tøj, der er behandlet med duft. Det vil få fordelene til at fordampe.
- Bruge duften til et andet formål end de heri beskrevne.
- Bruge duften på nyt tøj. Nyt tøj kan indeholde behandlingsrester, som ikke er kompatible med duften.



Duften kan fås i **AEG** webshop eller hos en autoriseret forhandler.

## 8. INDSTILLINGER

### 8.1 Introduktion



Når du trykker på en tastekombination, **må du ikke vippe** dine fingre nedad. Sensorerne under knapperne er følsomme og kan muligvis forstyrre dit valg.

### 8.2 Lydsignaler

Dette apparat har forskellige lydsignaler, der går i gang, når:

- Du tænder for apparatet (speciel kort tone).
- Du slukker for apparatet (speciel kort tone).
- Du rører ved knapperne (kliklyd).
- Du laver et forkert valg (3 korte lyde).
- Programmet er afsluttet (lydsekvens i ca. 2 minutter).
- Apparatet har en funktionsfejl (sekvens af korte lyde i ca. 5 minutter).
- Når der registreres en vasketøjsoverfyldning under fasen ProSense (en dobbelt lyd, der afspilles én gang).

For at **aktivere/deaktivere** dette tilvalg skal du holde knappen Tørring nede, indtil der lyder et bip eller et dobbelt bip.



Hvis du deaktiverer denne funktion, stopper lydsignalerne kun ved afslutning af programmet.

### 8.3 Børnesikring

Med dette tilvalg kan du forhindre, at børn leger med betjeningspanelet.

For at **aktivere/deaktivere** dette tilvalg skal du holde knappen Centrifugering nede, indtil **tændes/slukkes** på displayet.

Apparatet stilles automatisk på dette tilvalg, efter du slukker det.

### 8.4 Permanent ekstra skylning 3s

Med dette tilvalg får du permanent en ekstra skylning, når du indstiller et nyt program.

For at **aktivere/deaktivere** dette tilvalg skal du trykke på knappen Pletter/forvaskog holde den nede i 3 sekunder **tænder/slukker** på displayet.

Når den er tændt, står apparatet som standard på dette tilvalg, efter du slukker den eller ændrer/nulstiller programmet.



Dette tilvalg øger programmets varighed.

## 9. FØR FØRSTE ANVENDELSE



Under installation eller inden først anvendelse ser du muligvis noget vand i apparatet. Dette er restvand, der er tilbage i apparatet efter en fuld funktionstest på fabrikken for at sikre, at apparatet leveres til kunder i perfekt stand, og det er ikke noget problem.

1. Sørg for, at alle transportbolte er blevet fjernet fra apparatet.
2. Sørg for, at strømmen er tilgængelig, og at vandhanen er åben.
3. Sørg for at fylde AutoDose-beholderne med flydende vaskemiddel og skyllemiddel . Se afsnittet "Grundlæggende indstilling af AutoDose" i kapitlet "AutoDose-teknologien".

4. Hæld 2 liter vand i tromlen.  
Denne handling aktiverer afløbssystemet.
5. Indstil og start et program til bomuld ved den højeste temperatur uden vasketøj i tromlen.

Dette fjerner alt eventuelt snavs fra tromle og kar.

## 10. AUTODOSE-TEKNOLOGIEN (AUTOMATISK DOSERING)



Læs dette kapitel grundigt igennem.

### 10.1 Introduktion

Den rette dosering af vaskemiddel og blødgøringsmiddel passer bedre på vasketøjet og sikrer gode vaskeresultater.

For meget vaskemiddel beskadiger dit tøj, og for lidt sikrer ikke gode vaskeresultater.

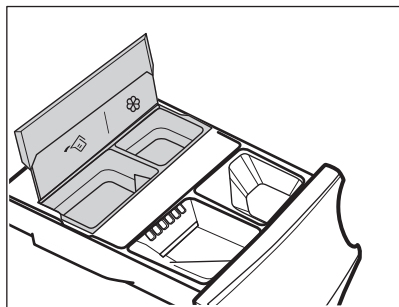

Dette apparat er udstyret med et automatisk doseringssystem, der automatisk kan levere den rette dosering af vaskemiddel og blødgøringsmiddel til at bevare stoffets integritet og farvestyrken.





 AutoDose beholder til flydende vaskemiddel.

 AutoDose skyllemiddelbeholder.

**Apparatet er forudindstillet på fabrikken til at passe de fleste brugerevaner.**

Når programmet er startet, frigiver apparatet automatisk den rigtige mængde vaskemiddel og skyllemiddel i henhold til den reelle stofmængde, hvis AutoDose er aktiveret, og kontrollamperne  og/eller  er synlige på displayet.



I nogle programmer deaktiveres AutoDose (kontrollamperne  og/eller vises , fordi der er tøj, der kræver specielle vaskemidler eller behandlinger. Hvis dette er tilfældet, hældes vaskemidlet og andre behandlinger i det korrekte manuelle påfyldningsrum. Se "AutoDose og tilvalgsfunktioner med programmer" i kapitlet "Programmer".



Yderligere forklaringer af AutoDose og aktivering af avancerede indstillinger er tilgængelige ved at downloade appen.

### 10.2 Vaskemiddeldispenser med AutoDose beholdere og manuelle rum





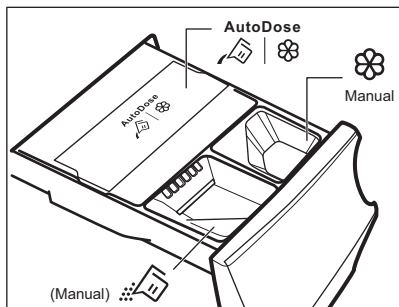

Når der bruges vaskemiddel og andre behandlinger, skal du altid følge de instruktioner, du finder på vaskemiddelprodukternes emballage. Vi anbefaler, at man ikke overskrider det maksimale angivne niveau i hver beholder (**MAX**).

**Hvis begge AutoDose beholdere aktiveres** i det indstillede program, påfyldes automatisk vaskemiddel og skyllemiddel.

**Hvis en af AutoDose beholderne eller begge er deaktiveret (OFF)** i det indstillede program, skal du fortsætte med manuelt at fylde i det rette rum.



-   AutoDose beholdere til flydende vaskemiddel  og skyllemiddel .

### ADVARSEL!

Hæld ikke pulvervaskemiddel i AutoDose rummet.

-  Manuelt rum til vaskefasen: **pulver eller flydende vaskemiddel.**



Når du bruger flydende vaskemiddel, skal du sørge for, at den **specielle beholder til flydende vaskemiddel** er isat. Se afsnittet "Manuel påfyldning af vaske- og skyllemidler" i dette kapitel. Beholderen til flydende vaskemiddel findes inde i tromlen.

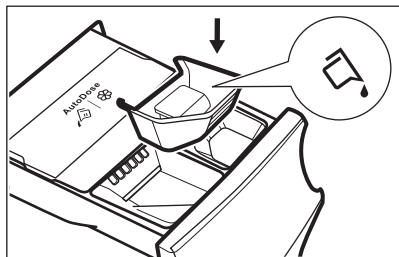

-  Manuelt rum til **flydende** tilsætningsmidler (skyllemiddel, stivelse).
- **MAX** Maks. niveau af vaskemiddel/ mængde plejemidler.

## 10.3 AutoDose Grundindstillinger

De fabriksindstillede doser for en stor mængde er 90 ml til vaskemiddelbeholder og 25 ml til skyllemiddelbeholder: den optimale konfiguration til at opfylde størstedelen af brugskrævne.

Produktet bruger disse indstillinger til at beregne den præcise dosering for hver vask baseret på fyldningens størrelse.

Under ekstreme forhold (meget blødt eller meget hårdt vand) og en særlig type vaskemiddel (såsom super kompakt) anbefaler vi dog at justere den forudindstillede dosering ved at følge anvisningerne på beholderen til vaskemiddel og skyllemiddel: f.eks. ved brug af super kompakt vaskemiddel kan det være nødvendigt at reducere den forudindstillede dosering betydeligt.

Hvis vaskeresultaterne ikke er tilfredsstillende, eller der er for meget skum under vask, kan det være nødvendigt at ændre fabriksindstillingen. Læs i afsnittet 'AutoDose-konfigurationstilstand', hvordan grundindstillingerne ændres, men gør dette først:

### 1. Identificer vandets hårdhedsgrad.

Kontrollér vandets hårdhedsgrad i dit område. Niveauerne angives generelt som: blød, medium og hård.

Kontakt om nødvendigt det lokale vandværk angående det lokale vands hårdhedsgrad.

### 2. Identificer den tilpassede vaskemiddeldosering.

Kontrollér mærkaten i beholderen til vaskemiddel/skyllemiddel, og identificer den mængde, der skal bruges. For vaskemiddel er den foreslåede mængde vaskemiddel en kombination af tre forskellige faktorer:

- Vandets hårdhedsgrad (se den følgende tabel);
- Normalt snavsniveau;
- Produktets nominelle kapacitet (f.eks. maksimal fyldningskapacitet 9.0 kg). Hvis den nominelle kapacitet på vaskemiddelbeholderens etiket henviser til produkter med lavere kapacitet, skal den tilpassede dosering øges med 20% i forhold til den foreslåede dosering.



For eksempel for en maskine med en nominel kapacitet på 8 kg, medium vand, normalt snavsniveau, hvor doseringen genkendes ved krydset i doseringen på vaskemiddel-etiketten.

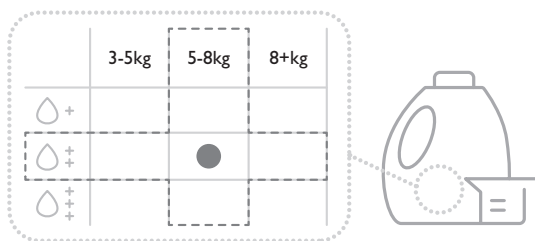

## Vandets hårdhedsgrader

Niveauer	Vandets hårdhedsinterval				
	°f <sup>1)</sup>	°d <sup>2)</sup>	°e <sup>3)</sup>	mmol/l	ppm
Blødt	<15	<8	<10	<1.4	<140
Medium <sup>4)</sup>	15 - 25	8 - 14	0 - 17	1.5 - 2.5	150 - 250
Hård	>25	>14	>17	>2.5	>250

- 1) Franske grader
- 2) Tyske grader
- 3) Engelske grader
- 4) Fabriksindstilling kan opfylde de fleste brugskrav.

## 10.4 AutoDose konfigurationstilstand



Åbn AutoDose-konfigurationstilstanden, inden du fortsætter med en programindstilling. Konfigurationstilstanden kan annullere midlertidige indstillinger.

1. Tryk på On/Off -knappen i nogle få sekunder for at aktivere maskinen.
2. Vent ca. 10 sekunder på apparatets interne kontrol.
3. For at åbne konfigurationstilstanden skal du holde knapperne Temperatur og Centrifugering inde samtidigt i nogle få sekunder, indtil **SEt** og de blinkende lamper for vaskemiddelbeholderen og skyllemiddelbeholderen vises i displayet. Efter 10 sekunder uden interaktion med betjeningspanelet

afslutter apparatet konfigurationstilstanden.

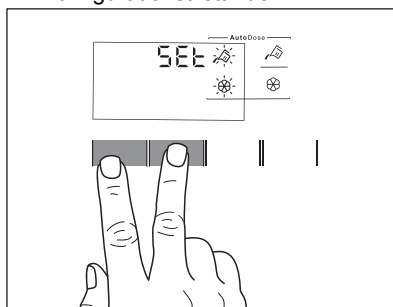

4. Tryk på relaterede beholderknapper for at slå funktion fra og til. Displayet viser OFF, når en beholder bliver deaktiveret, eller viser beholderlampe, når den bliver aktiveret.

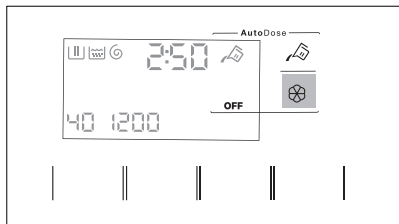

5. For at indstille den grundlæggende dosering skal du trykke på de relaterede beholderknapper, indtil der vises standarddoseringsvasketøjsprodukt og to pile nederst på displayet. Tryk gentagne gange på knappen Temperatur for at reducere doseringen, og på knappen Centrifugering for at øge den: Det mindste trin er 1 ml (hvert enkelt trin) eller 10 ml (når knappen holdes inde).

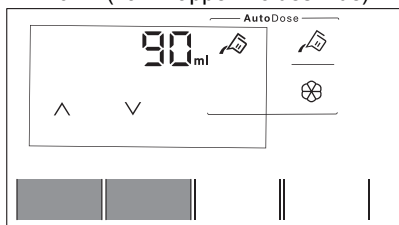

6. Efter ca. 10 sekunder vender displayet tilbage til programinformationsskærmen, eller hold knapperne Temperatur og Centrifugering inde igen for at gå ud med det samme.

## 10.5 Påfyldning af vaske- og skyllemiddel i AutoDose-systemet



Læs "Vaskemidler og andre behandlinger" i kapitlet "Råd og tips".



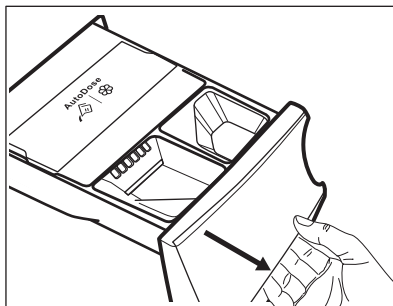

Vi anbefaler, at du ikke overskrider det maksimalt angivne niveau (**MAX**).

1. Åbn vaskemiddelbeholderen.

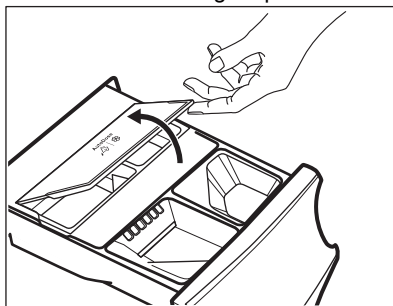

2. Løft AutoDose-låget op.



3. Hæld forsigtigt kun flydende vaskemiddel i AutoDose vaskemiddelbeholderen . Fyld op til det maksimalt angivne niveau **MAX**.

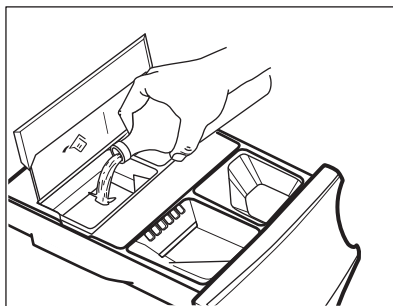

4. Hæld forsigtigt kun flydende skyllemiddel i AutoDose skyllemiddelbeholderen . Fyld op til det maksimalt angivne niveau **MAX**.

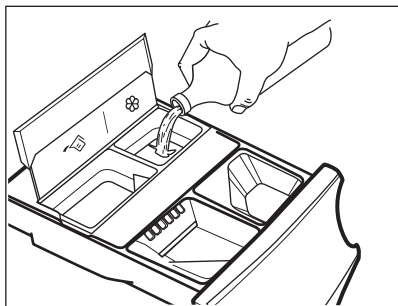

5. Sænk AutoDose-låget.

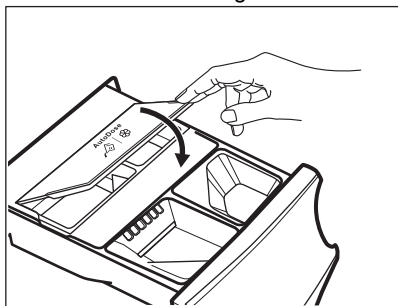

6. Luk forsigtigt vaskemiddelbeholderen, til den klikker fast.

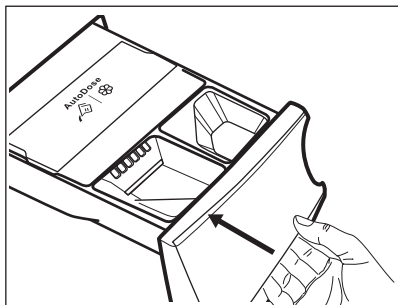

## 10.6 AutoDoseKontrollampe for lavt niveau



Efterfyld ikke AutoDose-beholdere, med mindre produkterne viser, at en eller begge beholdere er tomme.

Når den aktiverede beholder når et lavt niveau af vaskemiddel, blinker den tilhørende kontrollampe langsomt og kontinuerligt på displayet.

Den stopper med at blinke, når beholderen fyldes igen.

Hvis beholderen ikke genopfyldes, holder kontrollampen op med at blinke og lyser konstant, når et program startes. Når programmet er færdigt, starter den at blinke igen.

Med mindre AutoDose er slået FRA, vil den indstillede dosering for et rum, der har nået et lavt niveau, blive vist i displayet i nogle få sekunder, hver gang skuffen åbnes, for at minde om at det er nødvendigt med en efterfyldning.

Hvis vaskemiddelniveauet er lavt i begge beholdere, blinker begge kontrollamper, men kun den indstillede dosering for vaskemiddel vil blive vist.



Hvis beholderne fyldes, før produktet tændes første gang, vil AutoDose kontrollampen ikke blinke.



### **FORSIGTIG!**

Beholderne skal genopfyldes med samme mærke og type vaskemiddel/skyllemiddel/tilsætningsmiddel, som blev brugt før, ellers skal de rengøres før efterfyldning.

## 10.7 Skift fra AutoDose til manuel dosering

Det er muligt at deaktivere AutoDose-funktionen for en eller begge beholdere ved at trykke på det tilhørende knapsymbol.

Eksempel:

- For at slå skyllemiddelbeholderen fra skal du trykke på -knappen til skyllemiddel, indtil displayet viser **OFF**.

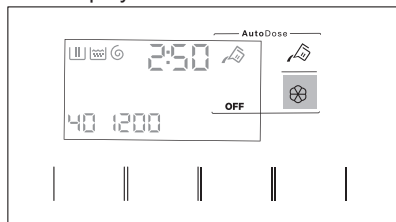

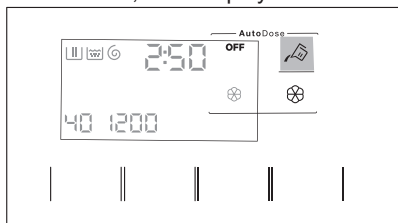

- Hvis du skal bruge et andet vaskemiddel end det, der er i AutoDose-beholderen, kan du slukke for vaskemiddelbeholderen ved at trykke på -knappen til vaskemiddel, indtil displayet viser **OFF**.



## 10.8 Deaktivering af AutoDose

Hvis du KUN vil bruge maskinen manuelt, kan du deaktivere funktionen Autodose. Når du er gået ind i AutoDose konfigurationstilstanden med et langt tryk på Temperatur og Centrifugering-knapperne:

1. Tryk på -knappen for vaskemiddel eller -knappen for skyllemiddel, indtil displayet viser **OFF**: AutoDose er helt udelukket for den pågældende beholder eller begge.

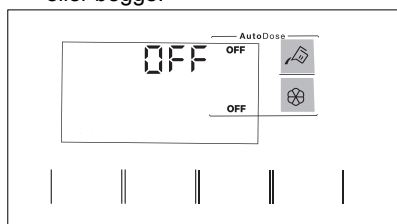

2. Efter ca. 10 sekunder vender displayet tilbage til programinformationsskærmen.

## 10.9 Manuel påfyldning af vaske- og plejemidler

Det kan være nødvendigt at bruge et andet vaskemiddel eller skyllemiddel end det, der anvendes i AutoDose-beholderne. Sørg først for, at AutoDose-beholderne er deaktiveret, og hæld derefter vaskemiddel og/eller andre plejemidler i de manuelle rum.



Overstig ikke det maksimalt indikerede niveau (**MAX**).

1. Åbn vaskemiddelbeholderen.

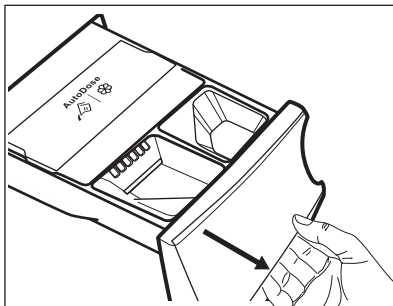

2. Kom pulvervaskemidlet i -rummet. Ved brug af flydende vaskemiddel henvises til "Manuel påfyldning af flydende vaskemiddel".

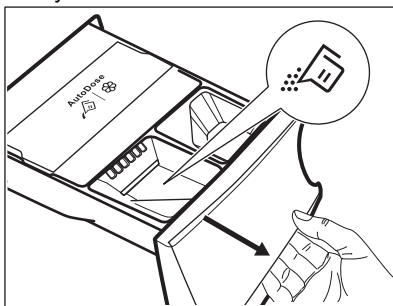

3. Hæld om ønsket skyllemiddel i  beholderen **Manual**.

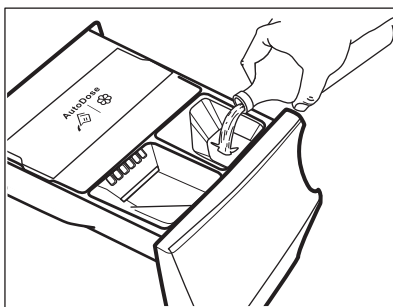

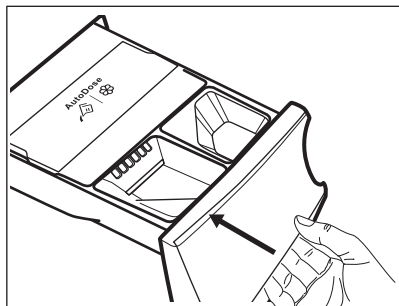

4. Luk forsigtigt vaskemiddelbeholderen, til den klikker fast.

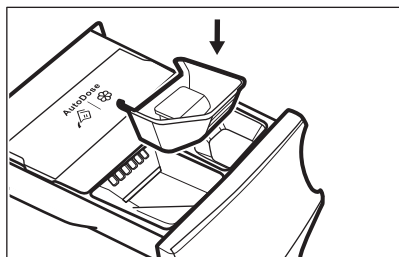

## Manuel påfyldning af flydende vaskemiddel

1. Indsæt beholderen til flydende vaskemiddel.



2. Hæld det flydende vaskemiddel i beholderen .

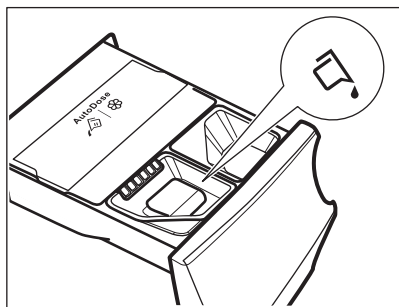

3. Luk forsigtigt vaskemiddelbeholderen, til den klikker fast.

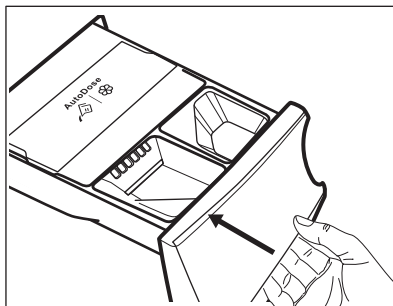

Indi maskinen ikke har været brugt i mere end 4 uger med fyldte beholdere, kan vaskemiddel/skyllemiddel blive tykflydende eller tørre ud. Det er nødvendigt at rengøre skuffen, som angivet i kapitlet 'Vedligeholdelse og rengøring'.

## 10.10 Indikation af åben skuffe

Når et program kører, skal vaskemiddelskuffen altid være lukket.

En sensor i skuffen detekterer, om skuffen er åben (eller ikke lukket korrekt), mens programmet kører. I så fald vil apparatet blive sat på pause med det samme.

Hvis du trykker på knappen Start/Pause , genereres der en fejllyd, og alt på displayet slukkes, bortset fra AutoDose-lamperne, der forbliver tændt i nogle få sekunder. Displayet vender tilbage til den tidligere pausede tilstand.

Dette sker, selv hvis brugeren har slået AutoDose fra.

For at genstarte programmet skal du sørge for, at skuffen er korrekt lukket, og trykke på knappen Start/Pause .

## 11. PROGRAMMER

### 11.1 App app og yderligere skjulte programmer

App app'en giver dig **et bredt udvalg af yderligere skjulte programmer**. Tilslut apparatet til App, og du vil kunne vælge det program, der passer bedst til dine behov.

Du kan også lagre de skjulte programmer i positionerne i dit favoritprogram . For at vælge programmet direkte fra apparatet henvises der til afsnittet "Favoritprogrammer" i kapitlet "Opkald og knapper".





Programnavne kan ændres afhængigt af markedets krav uden varsel. I appen kan du finde en komplet beskrivelse af hvert program.

Sportstøj Træningstøj Vælg manuelt cyklusvarighed. Fodbold Skidstyr Løbesko	Sengetøj Vattæpper Håndklæder Dyrehår	Babytøj Denim Linned Business-skjorter Damp Kashmir	Strygelet Anti-Allergy Hurtigvask max 0,5 kg
--	--	---	--

### 11.2 Programoversigt

Program Standardtemperatur Temperaturområde	Referencecentrifugeringshastighed Centrifugeringsinterval	Maksimal fyldning	Programbeskrivelse
Eco 40-60 (Kun vasketilstand) _1) 2)	1600 o/m 1600 o/m -400 o/m	9.0 kg	
Eco 40-60 + Skabstørt niveau (vaske- og tørretilstand) _3) 2)	1600 o/m 1600 o/m -400 o/m	6.0 kg	Hvid og farveægte bomuld. Normalt snavset tøj.
Eco 40-60 + skabstørt niveau (kun tørretilstand)	-	6.0 kg	Hvid og farveægte bomuld.
Bomuld 40°C 95°C – koldt	1600 o/m 1600 o/m -400 o/m	9.0 kg	Hvid og kulørt bomuld. Normalt, meget og let snavset tøj.

Program Standardtemperatur Temperaturområde	Referencen- trifugerings- hastighed Centrifuge- ringsinterval	Maksimal fyldning	Programbeskrivelse
Syntetisk 30°C 60°C – koldt	1200 o/m 1200 o/m - 400 o/m	4.0 kg	<b>Syntetiske eller blandede stoffer.</b> Normalt snavset tøj.
Finvask 30°C 40°C – koldt	1200 o/m 1200 o/m - 400 o/m	2.0 kg	<b>Sarte tekstiler såsom akryl, viskose og blandede tekstiler, der kræver en mere skånsom vask.</b> Normalt og let snavset tøj.
 Uld/Håndvask 40°C 40°C – koldt	1200 o/m 1200 o/m - 400 o/m	1.5 kg	<b>Uld, der kan vaskes i maskinen, og uld, der kan vaskes i hånden, og andre stoffer med "håndvask"-skånesymbol<sup>4)</sup>.</b>
 Outdoor 30°C 40°C – koldt			<div style="border: 1px solid black; padding: 5px; margin-bottom: 10px;"> <p><b>i</b> Anvend ikke skyllemiddel, og sørg for, at der ikke er rester af skyllemiddel i vaskemiddelskuffen.</p> </div> <p>Udendørstøj, tekniske sportstekstiler, vandtætte og åndbare jakker, skaljakker med aftagelig fleece eller indvendig isolering.</p> <div style="border: 1px solid black; padding: 5px;"> <p><b>i</b> Ved at fuldføre et kombineret vaske- og tørreprogram fungerer tørrefasen også som vandafvisende genopretning. Kontrollér, at tøjets vaskemærke tillader tørretumbling.</p> </div>
Maskinrens 60°C	1200 o/m 1200 o/m - 400 o/m	-	Vedligeholdelsesprogram med varmt vand til rengøring og opfriskning af tromlen og til at fjerne rester, der kan skabe lugte. Tag alt tøj ud af tromlen, inden du kører dette program. Hæld en kop klorblegemiddel eller et rengøringsmiddel til vaskemaskiner i vaskemiddeldispenserens vaskefaserum. Brug IKKE begge samtidig <sup>5)</sup> . Hvis du vælger tilstanden Tørring med dette program, kører produktet et program, der fjerner fnug i tromlen.
Kvik 20' - Vask&Tør 60' 30 °C 40-30°C	1200 o/m	1.0 kg	Program på kun 20 minutter til vask af op til 1 kg <b>blandede syntetiske skjorter</b> . Tilføj en tørrefase for at få en komplet vask og tørring på 60 minutter.

Program Standardtemperatur Temperaturområde	Referencen- trifugerings- hastighed Centrifuge- ringsinterval	Maksimal fyldning	Programbeskrivelse
MixLoad 30°C 60-30°C	1600 o/m 1600 o/m - 400 o/m	5.0 kg	Bomuld og blandede syntetiske stoffer. Ideelt til at vaske dit daglige vasketøj på kort tid for at få bedre tøjpleje og god vask allerede ved 30°C.
 Hygiene 60°C	1600 o/m 1600 o/m o/m - 400 o/m	9.0 kg	Hvid bomuld. Dette højtydende vaskeprogram kombineret med damp, fjerner mere end 99,99% af bakterier og vira <sup>6)</sup> sikrer en temperatur over 60°C gennem hele vaskefasen; med ekstra behandling af fibre takket være dampfase, en forbedret skyllefase sikrer korrekt fjernelse af rester af detergent og mikroorganismer. Dette program sikrer også en korrekt reduktion af pollen/allergener.
Skyl	1600 o/m 1600 o/m o/m - 400 o/m	9.0 kg	Til skylning og centrifugering af vasketøjet. <b>Alle stoffer, bortset fra uld og meget sarte stoffer.</b> Reducér centrifugeringshastigheden efter typen af vasketøj.
Centrifugering/ Tømning	1600 o/m 1600 o/m o/m - 400 o/m	9.0 kg	For at centrifugere vasketøjet og tømme vandet ud af tromlen. Alle tekstiler undtagen uldne og sarte tekstiler.

1) I henhold til Kommissionens Forordning EU 2019/2023. Dette program ved standardtemperatur og centrifugeringshastighed, kun i vasketilstand, med nominal kapacitet på 9.0 kg, er i stand til at vaske normalt snavset bomuldstøj, der angives vaskbart ved 40°C eller 60°C, sammen i det samme program.



Se kapitlet "Forbrugsværdier" for den opnåede temperatur i vasketøjet, programvarigheden og andre data. De mest effektive programmer med hensyn til energiforbrug er generelt dem, der vasker ved lavere temperaturer og længere varighed.

2) Temperaturen for dette program er ikke synlig på displayet, og den indstilles automatisk.











3) I henhold til Kommissionens Forordning EU 2019/2023. Dette program ved standardtemperatur og -centrifugeringshastighed, i vaske- og tørretilstand, med nominal kapacitet på 6.0 kg og med skabstørt niveau, udfører vaske- og tørreprogrammet, der er i stand til at vaske normalt snavset bomuldstøj, der er angivet vaskbart ved 40°C eller 60°C, sammen i det samme program, og efter tørrefasen kan vasketøjet med det samme lægges i et skab.



4) Under denne cyklus roterer tromlen langsomt for at sikre en mild vask. Det kan virke som om, tromlen ikke roterer eller ikke roterer ordentligt, men dette er normalt for dette program.

5) Efter rengøringen af tromlen skal du køre et ekstra skylleprogram med en tom tromle, og uden vaskemiddel for at fjerne evt. rester af blegemiddel.

6) Testet for Staphylococcus aureus, Enterococcus faecium, Candida albicans, Pseudomonas aeruginosa og MS2 bakteriefag i eksternt test udført af Swisstest Testmaterialien AG i 2021 (Testrapport nr. 202120117).

## Kombination af programvalgmuligheder

Program	Eco 40-60	Bomuld	Syntetisk	Finvask	Uld/Håndvask	Outdoor	Maskinrens	Kvik 20' - Vask&Tør 60'	MixLoad	Hygiene	Skyl	Centrifugering/Tømning
Tilvalgsfunktioner												
<b>AutoDose</b>												
 AutoDose Vaske-middel	■	■	■	■		■				■		
 AutoDose Skylle-middel	■	■	■	■	■				■	■	■	
<b>Andet</b>												
Centrifugering (Reduceret centri-fugering)	■	■	■	■	■	■	■		■	■	■	■
 Skyllestop	■	■	■	■	■	■			■	■	■	
 Ekstra stille		■	■	■								
--- Ingen centrifuge-ring												■ <sup>1)</sup>
 Pletter <sup>2)</sup>		■	■							■		
 Forvask		■	■									
 Ekstra skylning		■	■	■		■			■	■	■	
Auto dry	■ <sup>3)</sup>	■	▲	▲	▲	▲	▲	▲	▲	■		
Tørretid	■	■	■	■	■	■			■	■		
Spar tid <sup>4)</sup>		■	■	■								
Damp <sup>5)</sup>		■	■	■	■			■	■			

Program	Eco 40-60	Bomuld	Syntetisk	Finvask	Uld/Håndvask	Outdoor	Maskinrens	Kvik 20' - Vask&Tør 60'	MixLoad	Hygiene	Skyl	Centrifugering/Tømning
Tilvalgsfunktioner												
Færdig	■	■	■	■	■	■	■	■	■	■	■	■

- 1) Hvis du vælger valgmuligheden "Ingen centrifugering", tømmes produktet kun.
- 2) Denne tilvalgsfunktion er ikke tilgængelig med en temperatur på under 40°C.
- 3) Kan ikke anvendes med Strygetørt.
- 4) Hvis du indstiller den korteste varighed, anbefaler vi, at du mindsker mængden af vasketøj. Det er muligt at fylde apparatet helt op, men vaskeresultaterne kan dog blive mindre tilfredsstillende.
- 5) Varigheden af dampfasen kan reduceres med knappen Spar tid .

▲ = Kun Skabstørt er tilgængeligt.

### Velegnede vaskemidler til hvert program

Program	Universalpulver <sup>1)</sup>	Flydende universal	Flydende til farvet	Finvask uld	Speciel
Eco 40-60	▲	▲	▲	--	--
Bomuld	▲	▲	▲	--	--
Syntetisk	▲	▲	▲	--	--
Finvask	--	--	--	▲	▲
Uld/Håndvask	--	--	--	▲	▲
Outdoor	--	--	--	▲	▲
Kvik 20' - Vask&Tør 60'	--	▲	▲	--	--
MixLoad	--	▲	▲	--	--
Hygiene	▲	▲	--	--	▲

<sup>1)</sup> Ved temperaturer over 60°C anbefales det at bruge vaskepulver.

▲ = Anbefales

-- = Anbefales ikke

### 11.3 Woolmark Wool Care - Blå



- Uldvaskeprogrammet i denne maskine er godkendt af virksomheden Woolmark til vask af uldtøj, der er mærket som "håndvask", såfremt produkterne



vaskes i henhold til anvisningerne på tøjmærket og dem, der udstedes fra producenten af denne vaskemaskine. M1230.

- Denne tørretumblers tørreprogram for uld er blevet testet og godkendt af virksomheden Woolmark. Programmet er velegnet til strikket uldtøj, der er mærket med "håndvask", hvis tøjet vaskes i et Woolmark-godkendt program til håndvask og tørretumbles i overensstemmelse med producentens anvisninger. M1224. Woolmark-symbolet er et certificeringsmærke i mange lande.

### 11.4 Automatisk tørring



De indledende programtider for programmer med Auto dry-funktionen er kun et skøn. Den faktiske tørretid kan afvige en smule fra den viste tid.

Tørhedsgrad	Stofstype	Fyldning
 — = ≡ <b>Ekstra Tørt</b> Til frottéstoffer	<b>Bomuld og hør</b> (badekåber, badehåndklæder osv.)	op til 6.0 kg
 — = ≡ <b>Skabstørt</b> Til tøj, der skal lægges væk	<b>Bomuld og hør</b> (badekåber, badehåndklæder osv.)	op til 6.0 kg
	<b>Syntetiske stoffer og blandingsfibre</b> (trøjer, bluser, undertøj, duge og sengetøj)	op til 4.0 kg
	<b>Sarte stoffer</b> (akryl, viskose og sarte blandede stoffer)	op til 2.0 kg
	<b>Uldtøj</b> (uldne trøjer)	op til 1.0 kg
	<b>Udendørs sportstøj</b> (udendørstøj, teknisk, sportstekstiler, vandtætte og åndbare jakker, overtræksjakker)	op til 2.0 kg

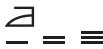
Tørhedsgrad	Stoftype	Fyldning
 <b>Strygetørt</b> Egnet til stryging	<b>Bomuld og hør</b> (lagner, duge, skjorter osv.)	op til 6.0 kg

## 11.5 Tørring med fast varighed

Tørhedsgrad	Stoftype	Fyldning (kg) Centrifuge- ringshastig- hed (o/m)	Anbefalet va- righed (min)
<b>Ekstra Tørt</b> Til frottéstoffer	<b>Bomuld og hør</b> (badekåber, badehåndklæder osv.)	6.0 1600	245 - 265
		4.0 1600	165 - 185
		2.0 1600	125 - 135
<b>Skabstørt</b> Til tøj, der skal læg- ges væk	<b>Bomuld og hør</b> (badekåber, badehåndklæder osv.)	6.0 1600	235 - 255
		4.0 1600	155 - 175
		2.0 1600	115 - 125
	<b>Syntetiske stoffer og blandingsfibre</b> (trøjer, bluser, undertøj, duge og sengetøj)	4.0 1200	135 - 145
		1.0 1200	40 - 50
	<b>Finvask</b> (akryl, viskose og sarte blandede stoffer)	2.0 1200	140 - 160
		1.0 1200	70 - 80
	<b>Uld</b> (uldne trøjer)	1.0 1200	110 - 130
	<b>Udendørs sportstøj</b> (udendørstøj, teknisk, sportstekstiler, vandtætte og åndbare jakker, overtræksjakker)	2.0 1200	140 - 160
		1.0 1200	70 - 80
<b>Strygetørt</b> Egnet til stryging	<b>Bomuld og hør</b> (lagner, duge, skjorter osv.)	6.0 1600	170 - 190
		4.0 1600	105 - 125

Tørhedsgrad	Stoftype	Fyldning (kg) Centrifuge- ringshastig- hed (o/m)	Anbefalet va- righed (min)
		2,0 1600	75 - 85

## 12. 📶 OPSÆTNING AF WIFI-FORBINDELSE

I dette kapitel beskrives det, hvordan produktet tilsluttes WiFi netværket, og hvordan du tilslutter til mobilenheder.

Med denne funktion kan du modtage beskeder, overvåge og kontrollere dit produkt fra dine mobilenheder.

WiFi funktionen er slået fra som fabriksstandardindstilling.

Tilslut produktet og få glæde af alle de funktioner og serviceydelser, du har brug for:

- Trådløst netværk derhjemme med internetforbindelse aktiveret.
- En mobilenhed, der er forbundet til dit trådløse netværk.

### WiFi-modulparametre

Frekvens	2,412 - 2,472 GHz til det europæiske marked
Protokol	IEEE 802.11b/g/n
Maks. effekt	<20 dBm
Kryptering	WPA, WPA2, WPA3

### 12.1 QR-kode på typeskilt

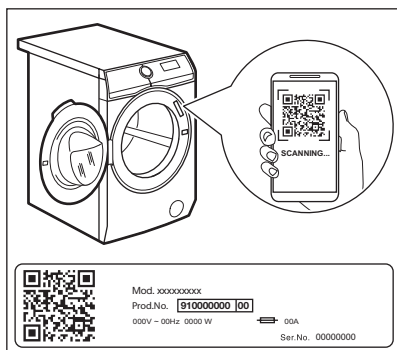

QR-kode kan bruges på to måder:

- Scan QR-koden med den indbyggede kamera-app for at downloade vores app fra App Store på din smartenhed, og følg de nødvendige trin.
- Par din smartenhed med produktet for at forenkle processen. Scan QR-koden med den indbyggede QR-kodescanner i vores app.

### 12.2 Installation og konfiguration af App



Med App kan du håndtere dit vasketøj med en mobilenhed.

Den indeholder et stort antal programmer, nyttige funktioner og produktoplysninger skræddersyet til produktet.

Via appen kan du vælge de programmer, der allerede er tilgængelige fra produktets betjeningspanel, samt låse op for yderligere programmer, der kun er tilgængelige fra en mobilenhed.

Yderligere programmer kan ændre sig over tid sammen med nye versioner af appen.

Det er personlig vasketøjspleje - alt sammen fra din mobilenhed.

Når du forbinder produktet til appen, skal du stå tæt på den med din mobilenhed.

Sørg for, at din mobilenhed er tilsluttet det trådløse netværk.

1. Gå til App Store på din smartenhed, eller scan QR-koden (*se afsnittet "QR-kode på typeskilt"*).
2. Download og installer appen.
3. Start appen. Vælg land og sprog, og log ind med din email og adgangskode. Hvis

du ikke har en konto, kan du oprette en ny ved at følge anvisningerne i App.

4. Følg anvisningerne i appen til registrering og konfiguration af produktet.

### 12.3 Konfiguration af produktets trådløse tilslutning

1. Tryk på On/Off i nogle få sekunder for at aktivere produktet. Vent ca. 10 sekunder, inden du fortsætter med den trådløse konfiguration.
2. Vælg et program ved at dreje programknappen.
3. Tryk og hold Færdig og Auto dry nede samtidig i nogle få sekunder, indtil der lyder et 'klik'. Slip knapperne. *On* vises på displayet i 5 sekunder, og kontrollampen  begynder at blinke.

Det trådløse modul starter op.

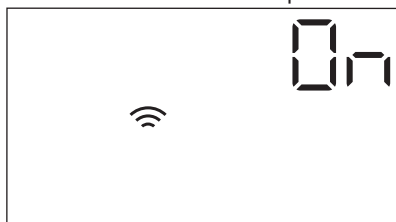

Sørg for, at din APP er klar til tilslutning.

4. Efter 10 sekunder vises *AP* (Access Point) på displayet.



Adgangspunktet er åbent i ca. 5 minutter.

5. Konfigurer App på din smartenhed, og følg instruktionerne for at tilslutte produktet til dit WiFi netværk.
6. Hvis tilslutningen er konfigureret, vises kontrollampen  på displayet, når skærbilledet med programinformation vender tilbage.



Hver gang du tænder for produktet, tager det ca. 10 sekunder automatisk at tilslutte til netværket. Når kontrollampen  holder op med at blinke, er tilslutningen klar.

**For at frakoble for den trådløse tilslutning,** skal du holde Færdig og Auto dry nede samtidigt i et par sekunder, indtil det første akustiske signal lyder. Slip knapperne. *OFF* vises på displayet i 5 sekunder.



Hvis du slukker og tænder for produktet igen, frakobles den trådløse tilslutning automatisk.

**For at fjerne de trådløse brugeroplysninger** skal du holde Færdig og Auto dry nede samtidigt i nogle få sekunder, indtil det andet signal lyder: *---* vises på displayet i få sekunder.



### 12.4 Fjernbetjent start

Med den fjernbetjente start kan du starte et program med fjernbetjening.





Fjernbetjeningen aktiveres automatisk, når du trykker på knappen Start/Pause  for at starte programmet, men du kan også fjernstarte et vaskeprogram. Denne funktion bliver deaktiveret, når lugen åbnes.

Når appen er installeret, og den trådløse forbindelse er oprettet, kan du også aktivere den fjernbetjente start:

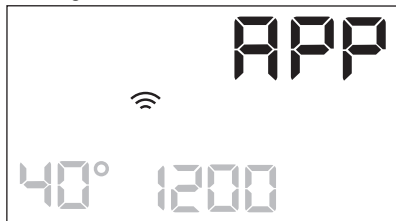

1. Tryk på knappen Remote start , og kontrollampen  blinker på displayet i nogle få sekunder.





2. Tryk på knappen Start/Pause  for at aktivere fjernbetjent start, inden kontrollampen  stopper med at blinke.

Kontrollamperne  og  vises på programoversigtsskærmen, og lugen låses. Nu kan programmet startes med fjernbetjening.



Når du trykker på knappen Start/Pause , efter kontrollampen  stopper med at blinke, aktiveres Fjernbetjent start ikke, men det indstillede program starter.

**For at fjerne den fjernbetjente start** skal du trykke på knappen Remote start  og bekræfte ved at trykke på knappen Start/Pause .

## 12.5 Trådløs opdatering

Appen kan foreslå en opdatering til dit produkt.

Opdateringen accepteres kun via appen.

Hvis et program er i gang, meddeler appen, at opdateringen starter efter programmets afslutning.

Under opdateringen viser produktet  på displayet.

Sluk ikke dit produkt, og træk ikke stikket ud, under opdateringen.

Produktet kan bruges igen efter opdateringen, uden at der gives en meddelelse om vellykket opdatering.

Hvis der opstår en fejl, viser produktet  i displayet: For at vende tilbage til normal brug skal du blot trykke på en vilkårlig knap eller dreje på knappen.

## 12.6 WiFi Always On

Funktionen WiFi Always On er tilgængelig i appen.

Denne funktion holder produktet tilsluttet til netværket, selv når det er slukket.

Kontrollampen  tændes og slukkes med mellemrum.

Det er muligt at tænde for produktet ved at trykke på On/Off eller med appen.



Funktionen WiFi Always On kan påvirke dit energiforbrug.

# 13. DAGLIG BRUG



## ADVARSEL!

Se kapitlerne om sikkerhed.

## 13.1 Aktivering af produktet

1. Sæt stikket i kontakten.
2. Åbn vandhanen.
3. Tryk på On/Off i et par sekunder for at aktivere produktet.

Der lyder en kort melodi. Produktet foreslår automatisk et standardprogram. Den tilhørende kontrollampe tændes.

Displayet viser standardprogrammet, Eco 40-60, programvarigheden, den maksimale fyldning (i et par sekunder), standardtemperaturen, standardcentrifugeringshastigheden og kontrollamperne for de faser, som programmet består af.

## 13.2 Påfyldning af vasketøj

- Åben lugen.
- Ryst tøjet, inden du lægger det i maskinen.
- Læg vasketøjet i tromlen, et stykke ad gangen.

Sørg for ikke at lægge for meget vasketøj i tromlen.

- Luk lugen godt til.

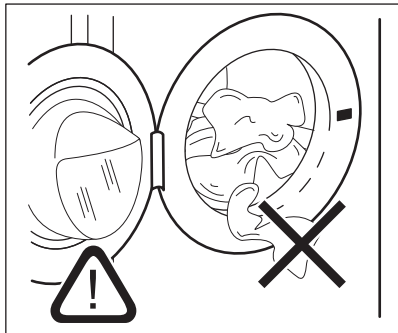

### ⚠ FORSIGTIG!

- Sørg for, at der ikke kommer vasketøj mellem tætningen og lugen. Der er risiko for vandlækage eller beskadigelse af vasketøjet.
- Vask af stærkt olierede, fedtede pletter kan beskadige produktets gummidelle.

## 13.3 Brug af vaskemiddel og andre behandlinger

Hvis **begge AutoDose-beholdere** aktiveres i indstillingsprogrammet, påfyldes automatisk både skyllemiddel og vaskemiddel.

Hvis **en af AutoDose-beholderne** eller **begge er deaktiveret (OFF)** i det indstillede program, skal du fortsætte ved manuelt at fylde produktet i det rette rum.

## 13.4 Indstilling af et program



Hvis du ønsker at ændre den automatiske dosering af vaskemiddel eller blødgøringsmiddel, skal du gå ind i AutoDose-konfigurationstilstanden, inden du fortsætter med en programindstilling. Konfigurationstilstanden kan annullere midlertidige indstillinger. Se afsnittet "AutoDose konfigurationstilstand" i kapitlet "AutoDose teknologi (Automatisk dosering)".

1. Drej programvælgeren for at vælge det ønskede vaskeprogram. Den tilhørende kontrollampe tændes.

Eco 40-60 er det foreslåede standardprogram, når produktet tændes, det program, som energimærkets oplysninger vedrører.

Kontrollampe for Start/Pause  blinker. Displayet viser en vejledende programvarighed, den maksimalt erklærede fyldning for det indstillede program (kun i nogle få sekunder), standardtemperaturen, standardcentrifugeringshastigheden og vaskefasekontrollamperne (hvis de er tilgængelige).

2. For at ændre temperaturen og/eller centrifugeringshastigheden skal du trykke på de tilhørende knapper
3. Indstil en eller flere tilvalgsfunktioner ved at trykke på de tilhørende knapper. De tilhørende kontrollamper tændes i displayet, og de angivne oplysninger ændres i overensstemmelse med dette.



Hvis et valg **ikke er muligt**, lyder der et akustisk signal.

## 13.5 Start et program



### ADVARSEL!

Sørg for, at vaskemiddelbeholderen er helt lukket, da programmet ellers ikke starter.

Tryk på Start/Pause -knappen for at starte programmet.

Den tilknyttede kontrollampe holder op med at blinke og forbliver tændt. Programmet starter, og lugen låses. Displayet viser indikatoren .



Afløbspumpen kan gå i gang kortvarigt, før apparatet fyldes med vand.

### 13.6 Start af et program med tilvalget Færdig

1. Tryk på dette gentagne gange, indtil displayet viser den ønskede tid inden for programmet, der skal afsluttes. Lampen tændes.
2. Tryk på knappen Start/Pause . Tromlen begynder at rotere for at udføre estimeringen ProSense, hvis dette er muligt i det valgte program.
3. Apparatet starter nedtællingen til programmets sluttid, og programmet starter rettidigt for at afslutte på det tidspunkt, der er indstillet via dette tilvalg.

Sådan ændres eller annulleres dette tilvalg:

1. Sluk for apparatet med knappen On/Off .
2. Tænd for apparatet igen.
3. Indstil programmet igen.

### 13.7 ProSense-fyldningssensoren



ProSense  





Programvarigheden på displayet henviser til en **mellemstor/stor mængde**.

Når et vaskeprogram er indstillet, lyser ikonet **ProSense**  på displayet, hvis programmet understøtter det.

Når du har trykket på knappen Start/Pause , begynder ProSense at registrere vasketøjsmængden:

1. Apparatet registrerer fyldningen i de første 30 sekunder: lampen  blinker, bjælkerne under ikonet **ProSense**  bevæger sig frem og tilbage, og tromlen roterer kort.
2. Når tromlen holder op med at rotere, viser displayet den nye programvarighed, som kan øges eller reduceres, justeret i overensstemmelse med den registrerede fyldning, antallet af bjælker angiver fyldningen i fjerdedele (fra 1 til 4, 4 bjælker i tilfælde af overfyldning) og lampen for den maksimalt angivne fyldning tændes igen. Efter yderligere 30 sekunder begynder vandpåfyldningen.



I tilfælde af i **tilfælde af tromleoverfyldning** tændes lampen for den maksimalt angivne fyldning igen, mens lampen **MAX** blinker. I dette tilfælde er det i løbet af disse 30 sekunder muligt at sætte apparatet på pause og fjerne det overskydende tøj. Når det overskydende tøj er fjernet, skal du trykke på Start/Pause  knappen for at starte programmet igen. ProSense-fasen kan gentages op til tre gange (se punkt 1).

**Vigtigt!** Hvis vasketøjsmængden ikke reduceres, starter vaskeprogrammet alligevel, på trods af overfyldningen. I dette tilfælde gives der ingen garanti for de bedste vaskeresultater.



Ca. 20 minutter efter programmets start kan programmets varighed justeres igen afhængigt af stoffets vandabsorbering.



ProSense-detektionen udføres kun med komplette vaskeprogrammer (ingen spring over fase valgt).



ProSense er ikke tilgængelig med visse programmer, som f.eks. Uld/Håndvask, programmer af kort varighed og programmer uden vask.

### 13.8 Kontrollamper for programfase

Når programmet starter, blinker kontrollampe for den igangværende fase, og kontrollampe for de andre faser lyser konstant.

F.eks. hvis vaske- eller forvaskefasen er i

gang:

Når fasen slutter, holder den relevante kontrollampe op med at blinke og lyser konstant. Kontrollampen for den næste fase begynder at blinke.

F.eks. hvis skyllefasen er i gang:

Hvis du vælger Damp, tændes kontrollampen for dampfase

### 13.9 Afbrydelse af et program og ændring af tilvalg

Når programmet er i gang, kan du **kun ændre visse** tilvalg:

1. Tryk på Start/Pause -knappen. De tilsvarende kontrollamper blinker.
2. Ændring af tilvalgene. Den givne information på displayet ændres i henhold hertil.
3. Tryk på knappen Start/Pause igen. Vaskeprogrammet fortsætter.

### 13.10 Annullering af et igangværende program

1. Tryk på knappen On/Off for at annullere programmet og for at slukke for apparatet.
2. Tryk på knappen On/Off igen for at aktivere apparatet.

Nu kan du indstille et nyt vaskeprogram.



Hvis ProSense-fasen allerede er udført, og vandfyldningen allerede er gået i gang, starter det nye program **uden at gentage ProSense-fasen**. Vandet og vaskemidlet tømmes ikke med henblik på at undgå spild. Displayet viser programmets maksimale varighed, og den opdateres, ca. 20 minutter efter et nyt program startes.

### 13.11 Åbning af lugen – Tilføjelse af tøj

Mens et program eller udskudt start er i gang, er apparatets luge låst.



Hvis vandets temperatur og niveau i tromlen er for højt, og/eller tromlen stadigvæk drejer rundt, kan du ikke åbne lugen.

Du kan nemt åbne lugen for at tilføje eller fjerne nogle ting, når der er lys i ikonet

1. Tryk på knappen Start/Pause . Kontrollampen for den relevante lågelås slukkes i displayet.
2. Åbn lågen til maskinen. Tilføj eller fjern om nødvendigt genstandene.
3. Luk lugen, og tryk på knappen Start/Pause .

Programmet eller den udskudte start fortsætter.

Når der ikke længere er lys i ikonet og programmet er færdigt, kan lugen åbnes. Du kan også indstille et centrifugerings- eller tømningssprogram/-tilvalg og derefter trykke på knappen Start/Pause . Hvis centrifugerings- og udtømningssprogrammerne ikke er tilgængelige i programvælgeren, kan de indstilles via appen.

### 13.12 Afslutning af program

Når programmet er færdigt, stopper produktet automatisk. De akustiske signaler lyder (hvis de er aktive).

På displayet lyser alle vaskefaselamper konstant, og tidsområdet viser .

Kontrollampen for Start/Pause  slukkes.

Lugen låses op, og kontrollampe  slukkes.

**MAX** blinker i slutningen af programmet i tilfælde af overfyldt tromle.

1. Tryk på On/Off for at slukke produktet. Fem minutter efter afslutning af programmet slukker energisparefunktionen automatisk for produktet.











Når du aktiverer produktet igen, foreslår det Eco 40-60 som standardprogram. Drej programknappen for at vælge et nyt program.



2. Fjern vasketøjet fra produktet.
3. Sørg for, at tromlen er tom.
4. Lad luge og sæbeskuffe stå lidt på klem for at forhindre mug og lugte.
5. Luk for vandhanen.

### 13.13 Tømning af vand efter programslut

Hvis du har valgt et program eller en tilvalgsfunktion, som ikke tømmer vandet ud fra den sidste skylning, er programmet færdigt, men:

- Displayet viser kontrollampe , kontrollampe for tilvalgsfunktion  eller  og kontrollampe for låst luge . Kontrollampen for den igangværende fase  blinker.
  - Tromlen drejer stadig med jævne mellemrum, så der ikke kommer folder i vasketøjet.
  - Lugen forbliver låst.
  - Du skal tømme vandet ud for at åbne lugen:
1. Hvis nødvendigt, tryk på Centrifugering knappen for at mindske centrifugeringshastigheden, som produktet foreslår.
  2. Tryk på  knappen.

- Hvis du har indstillet , tømmer produktet vandet ud og centrifugerer.
- Hvis du har indstillet , tømmer produktet kun vandet ud.

Kontrollampe for tilvalgsfunktion  eller  slukkes, mens kontrollampen  blinker og derefter slukkes.

3. Når programmet er udført, og kontrollampen for låst luge  slukkes, kan du åbne lugen.
4. Tryk på knappen On/Off i nogle få sekunder for at deaktivere produktet.



Produktet tømmer under alle omstændigheder automatisk vandet efter ca. 18 timer.

### 13.14 Standbyfunktion

Standbyfunktionen deaktiverer automatisk produktet, så det reducerer energiforbruget, når:

- Du ikke bruger produktet i 5 minutter, inden du trykker på Start/Pause . Tryk på On/Off for at tænde produktet igen.
- Efter 5 minutter fra afslutningen af vaskeprogrammet. Tryk på On/Off for at tænde produktet igen. Produktet foreslår Eco 40-60 som standardprogram. Drej programknappen for at vælge et nyt program.



Hvis du indstiller et program eller en tilvalgsfunktion, der slutter med vand i tromlen, slukker standbyfunktionen **ikke** produktet for at minde dig om at tømme vandet ud.



Hvis funktionen WiFi Always On er aktiveret, er det kun kontrollampe , der tændes og slukkes med mellemrum.

## 14. DAGLIG BRUG - VASK OG TØRRING

### ADVARSEL!

Se kapitlerne om sikkerhed.



Dette apparat er en automatisk vaske/tørremaskine.



### 14.1 NON-STOP program - vaske- og tørretilstand



Ikke alle programmer er kompatible med tørrefunktion.

I nogle vaskeprogrammer kan du kombinere Vask og Tørring for at køre et komplet vaske- og tørreprogram. Gør følgende:

1. Tryk på knappen On/Off i nogle sekunder for at aktivere maskinen.
2. Læg vasketøjet i ét stykke ad gangen.
3. Hæld vaske- og skyllemiddel i det tilhørende rum.
4. Drej programvælgeren hen på vaskeprogrammet. Displayet viser standardtemperaturen og centrifugeringen. Skift dem om nødvendigt i henhold til dit vasketøj. Displayet viser også den maksimale anbefalede fyldning for vaskefase.
5. Indstil de ønskede valgmuligheder, hvis de er tilgængelige.
6. Tryk én gang på tilstandsknappen Tørring for også at aktivere tørrefunktionen. Kontrollamperne for Vask og Tørring



tændes. Kontrollampe  og  vises i displayet. Displayet viser også den maksimale anbefalede fyldning for et vaske- og tørreprogram (f.eks. 6.0 kg for bomuld).



Ved tørring af en stor mængde vasketøj skal du sørge for, at tøjet ikke er rullet sammen, og at det er fordelt jævnt i tromlen.

### 14.2 Vask og tørring - Automatiske niveauer



Standardniveaulet er skabstørt  =  = . I nogle programmer kan du ændre tørreniveaulet.

1. Tryk gentagne gange på knappen AUTOMATISK TØRRING, indtil displayet viser den ønskede tørhedsgrad. Kontrollamperne på displayet lyser i overensstemmelse hermed:

a.  =  =  **Strygetørt:** til bomuldstøj;

b.  =  =  **Skabstørt:** til bomuld og syntetisk tøj;

c.  =  =  **Ekstra tørt:** til bomuldstøj.

**Tidsværdien på displayet er varigheden af både vaske- og tørreprogrammet.**



For at få en god tørring med brug af mindre energi og på kortere tid lader maskinen dig ikke indstille en for lav centrifugeringshastighed for tøj, der skal vaskes og tørres.

2. Tryk på knappen Start/Pause  for at starte programmet. ProSense-estimeringen starter.

På displayet tændes kontrollampen  for låst låge, og kontrollampen for den igangværende fase begynder at blinke. Displayet viser også den resterende programtid.

### 14.3 Vask og tidsindstillet tørring

Du kan også udelukke den automatiske tørretilstand og vælge en tørretilstand manuelt:

1. Tryk gentagne gange på knappen Tørretilstand for at indstille den ønskede tidsværdi (se tabellen "Tørring med fast varighed" i kapitlet "Programmer"). Auto

dryl-kontrollampe slukkes, og

kontrollampe  tændes.

Den minimale tidsindstillede tørring er 10 minutter.



Hver gang der trykkes på denne knap, øges tidsværdien med 5 minutter. Displayet viser den nye indstillede tid.

2. Tryk på knappen Start/Pause  for at starte programmet. ProSense-estimeringen starter.

På displayet tændes kontrollampen  for låst låge, og kontrollampen for den igangværende fase begynder at blinke. Displayet viser også den resterende programtid.

## 14.4 Når tørreprogrammet er færdigt

- stopper maskinen automatisk.
- Lydsignalerne høres (hvis de er aktive).

- På displayet tændes .
- Kontrollampen for Start/Pause  knappen slukkes. Symbolet  for låst låge slukkes
- Tryk på On/Off-knappen i nogle sekunder for at deaktivere maskinen.



Få minutter efter afslutningen af programmet slukker energisparefunktionen automatisk for maskinen.

1. Fjern vasketøjet i maskinen.
2. Sørg for, at tromlen er tom.



Efter tørrefasen rengøres tromlen, tætningen og indersiden af døren med en våd klud.

## 15. DAGLIG BRUG - KUN TØRRING

### ADVARSEL!

Se kapitlerne om sikkerhed.



Dette apparat er en automatisk vaske/tørremaskine.



### 15.1 Forberedelse til tørring

1. Tryk knappen On/Off i nogle sekunder for at aktivere maskinen.



I forbindelse med et program, der kun indeholder tørring, viser displayet ikke den maksimale fyldning, og ProSense-estimeringen er deaktiveret.

2. Læg vasketøjet i ét stykke ad gangen.
3. Drej programvælgeren hen på det program, der er egnet til tørring af tøjet.
4. Tryk to gange på Tørring-knappen for at udelade vask og kun udføre tørring. Kontrollampen for Tørring knappen er



tændt. Kontrollamperne  og  vises på displayet.













Når du tørrer en stor mængde vasketøj, skal du for at opnå gode resultater sørge for, at vasketøjet ikke er rullet sammen, og at det er fordelt jævnt i tromlen.

### 15.2 Tørring - Automatiske niveauer



Standardniveaulet er skabstørt  =  = . I nogle programmer kan du ændre tørreniveaulet.

1. Tryk gentagne gange på knappen Automatisk tørring, indtil displayet viser den påkrævede tørhedsgrad. Kontrollamperne på displayet lyser i overensstemmelse hermed:
  - a.  =  =  **Strygetørt:** til bomuldstøj;
  - b.   =  **Skabstørt:** til bomuld og syntetisk tøj;
  - c.  =  =   **Ekstra tørt:** til bomuldstøj.

**Tidsværdien på displayet er varigheden af både vaske- og tørreprogrammet.**



For at få en god tørring med brug af mindre energi og på kortere tid lader maskinen dig ikke indstille en for lav centrifugeringshastighed for tøj, der skal vaskes og tørres.

2. Tryk på knappen Start/Pause  for at starte programmet.

På displayet tændes kontrollampen  for låst låge, og kontrollampen for den igangværende fase begynder at blinke. Displayet viser også den resterende programtid.

### 15.3 Tørring med fast varighed

Du kan også vælge en tørretid manuelt:



1. Tryk gentagne gange på knappen Tørretid for at indstille den ønskede tidsværdi (Se tabellen "Tørring med fast varighed" i kapitlet "Programmer"). Kontrollampe Auto dryl slukkes, og kontrollampe  tændes.

Den lavest indstillede tørretid er 10 minutter. Hver gang der trykkes på denne knap, øges tidsværdien med 5 minutter. Displayet viser den nye indstillede tid.

2. Tryk på Start/Pause -knappen for at starte programmet.

På displayet tændes kontrollampe  for låst låge, og kontrollampe for den igangværende fase begynder at blinke. Displayet viser også den resterende programtid.

### 15.4 Når tørreprogrammet er færdigt

- stopper maskinen automatisk.
- Lydsignalerne høres (hvis de er aktive).
- På displayet tændes .
- Kontrollampen for Start/Pause -knappen slukkes. Symbolet  for låst låge slukkes
- Tryk på On/Off-knappen i nogle sekunder for at deaktivere maskinen.



Få minutter efter afslutningen af programmet slukker energisparefunktionen automatisk for maskinen.

1. Fjern vasketøjet i maskinen.
2. Sørg for, at tromlen er tom.



Efter tørrefasen rengøres tromlen, tætningen og indersiden af døren med en våd klud.

## 16. FNUG I STOFFET

Under vaske- og/eller tørrefasen kan visse typer stof (svampeklud, uld, sweatshirt) frigive fnug.

Det frigivne fnug kan sætte sig fast til stoffet i næste vask.

Denne gene forværres med tekniske stoffer.

Sådan forhindrer du fnug i dit vasketøj:

- Vask ikke mørke stoffer, når du har vasket og tørret lyse stoffer (håndklæde, uld, sweatshirt) og omvendt.
- Tør denne type stof, når det vaskes for første gang.
- Rengør afløbsfilteret.

- Efter tørrefasen rengøres den tomme tromle, pakningen og lågen med en fugtig klud.

### Gør følgende for at fjerne fnug inden i tromlen:

- Tøm tromlen.
- Rengør tromlen, pakningen og lågen med en våd klud.
- Indstil program Maskinrens og tilstand Tørring.
- Tryk på knappen Start/Pause  for at starte programmet.

## 17. RÅD OG TIP

### ⚠ ADVARSEL!

Se kapitlerne om sikkerhed.

### 17.1 Ilægning af vasketøj

- Opdel vasketøjet i: hvidt, kulørt, syntetiske stoffer, finvask og uld.
- Følg vaskeanvisningerne på vasketøjsmærkerne.
- Undgå at vaske hvidt og kulørt tøj sammen.
- Visse kulørte ting kan blive affarvet ved den først vask. Vi anbefaler, at du vasker dem separat de første par gange.
- Vænd indersiden udad på flerlagede stoffer, uld og genstande med trykte illustrationer.
- Forbehandl genstridige pletter.
- Vask genstridige pletter med et specielt vaskemiddel.
- Vær forsigtig med gardiner. Fjern krogene, eller læg gardinerne i en vaskepose eller i et pudebetræk.
- En for lille mængde vasketøj kan forårsage problemer med centrifugeringen, hvilket kan føre til for kraftig vibration. Hvis dette sker:
  - a. afbryd programmet, og åbn lugen (se kapitlet "Daglig brug");
  - b. gendistribuer mængden manuelt, så genstandene er jævnt fordelt i karret.
  - c. tryk på Start/Pause-knappen. Centrifugeringsfasen fortsætter.
- Knap pudebetræk, luk lynlåse, hægt hæfter, og lås tryklåse. Bind bæltter, snore, snørebånd, bånd og andre løse genstande.
- Vask ikke tøj uden sømme eller med snit. Brug en vaskepose til at vaske små og/eller sarte genstande (f.eks. bh'er med bøjle, bæltter, strømpebukser, snørebånd, bånd osv.).

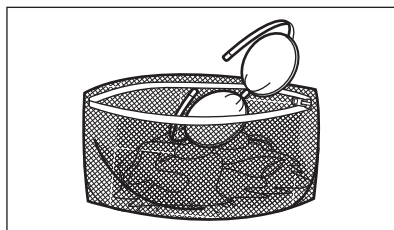

- Tøm lommerne og fold tøj ud.

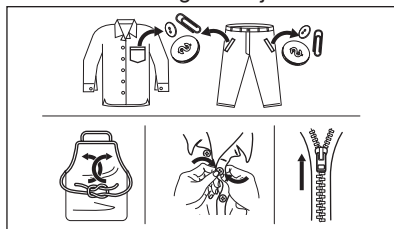

### 17.2 Vanskelige pletter

Til nogle pletter er vand og vaskemiddel ikke tilstrækkeligt.

Vi anbefaler, at du forbehandler disse pletter, inden du lægger tøjet i maskinen.

Man kan få specielle pletfjernere. Brug den specielle pletfjerner, der kan anvendes til plet- og stoftypen.

Sprøjt ikke pletfjerner på tøj i nærheden af apparatet, da det er korrosivt for plastikdelene.



### 17.3 Vaskemiddeltypen og -mængden

Valget af vaskemiddel og brugen af korrekte mængder påvirker ikke kun dine vaskeresultater, men hjælper også med at undgå spild og beskytte miljøet:

- Brug kun vaskemidler og andre behandlinger, der er specielt beregnet til vaskemaskiner: Følg først disse generelle regler:
  - vaskepulver (også tabs og enkelt dosis-vaskemidler) til alle typer stof, undtagen stof, der skal finvaskes. Foretræk vaskepulver med blegemiddel til hvide ting og hygiejniserende af vasketøj,
  - flydende vaskemiddel (også enkelt dosis-vaskemidler), helst til vaskeprogrammer med lave temperaturer (maks. 60°C) til alle stoftyper, eller specialmiddel kun til uld.
- Valget og mængden af vaskemiddel afhænger af: stoftype (finvask, uld, bomuld osv.), tøjfarve, tøj mængde, tilsmudsningsgrad, vasketemperatur, -tid og vandets hårdhed.
- Følg anvisningerne på pakken af vaskemidlerne eller andre behandlingsmidler uden at overskride det angivne maksimumniveau (**MAX**).
- Bland ikke forskellige typer vaskemiddel.
- Brug mindre vaskemiddel, hvis:
  - du vasker en lille mængde vasketøj,
  - programvarigheden reduceres med Time Manager.
  - tøjet er let snavset,
  - Der dannes store mængder skum under vask.
- Når du bruger vaskemiddeltabs eller -kapsler, skal du altid lægge dem ind i tromlen, ikke i sæbeskuffen og følge producentens anbefalinger.

#### **For lidt vaskemiddel kan forårsage:**

- utilfredsstillende vaskeresultater,
- at vasketøjet bliver gråt,
- fedtet,
- mug i produktet.

#### **For meget vaskemiddel kan forårsage:**

- skumdannelse,
- reduceret vaskeeffekt,
- utilstrækkelig skylning,
- en større indvirkning på miljøet.

### **17.4 Tips til besparelser**

For at spare vand, energi og vaskemiddel anbefaler vi, at du følger disse tips:

- **Normalt snavset vasketøj** kan vaskes **uden forvask** for at spare vaskemiddel, vand og tid.
- Hvis apparatet fyldes til den **maksimal kapacitet, der er angivet for hvert program, hjælper det med at reducere energi- og vandforbrug.**
- Med passende forbehandling kan pletter og begrænset snavs fjernes. Vasketøjet kan derefter vaskes ved en lavere temperatur.
- For at bruge den rigtige mængde vaskemiddel bør du se den mængde, der er foreslået af vaskemiddelproducenten, og kontrollere vandets hårdhed i dit husholdningssystem. Se "Vandets hårdhedsgrad".
- Indstil den **maksimalt mulige centrifugeringshastighed** for det valgte program for at spare energi under tørringen.
- Brug helst korte programmer ved lavere temperaturer.

### **17.5 Vandets hårdhedsgrad**

Hvis vandet i dit område er hårdt eller middelhårdt, anbefaler vi, at du bruger blødgøringsmiddel til vaskemaskiner.

Vandet er hårdt eller middelhårdt, når hårdhedsgraden overstiger 8dH.

I områder, hvor vandet er blødt, er det ikke nødvendigt at bruge blødgøringsmiddel.

Kontakt dit lokale vandværk for at få oplysninger om vandets hårdhedsgrad.

Brug den korrekte mængde blødgøringsmiddel. Følg anvisningerne, som findes på produktets emballage.

### **17.6 Forbered tørreprogrammet**

- Åbn vandhanen.
- Kontrollér, om afløbsslangen er tilsluttet korrekt. Se installationsafsnittet for yderligere oplysninger.
- Se tørreprogramtabellen for maksimal fyldning af vasketøj til tørreprogrammerne.





### **17.7 Genstande, der ikke er egnede til tørring**

**Indstil ikke et tørreprogram til dette vasketøj:**

- Syntetiske gardiner.
- Beklædningsgenstande med metaldele.
- Nylonstrømper.
- Dynner.
- Sengetæpper.
- Tæpper.
- Anorakker.
- Soveposer.
- Tekstiler med rest af hårspray, neglelaksfjerner eller lignende.
- Klædningsstykker, der indeholder skumgummi eller lignende materialer.

## 17.8 Vaskemærker

Følg producentens vaskemærkeangivelser når du tørrer vasketøjet:

-  = Tøjet kan tørretumbles
-  = Tørreprogrammet er ved høj temperatur
-  = Tørreprogrammet er ved nedsat temperatur
-  = Tøjet må ikke tørretumbles.

## 17.9 Tørreprogrammets varighed

Tørretiden kan afhænge af:

- slutcentrifugerings hastighed
- tørhedsgrad
- tøjets art
- vægten af vasketøjet

## 17.10 Eftertørring

Hvis tøjet stadig er fugtigt, når tørreprogrammet er slut, vælger du en ny, kort tørretid igen.

### ADVARSEL!

**For at undgå folder og krympning må du ikke fylde for meget vasketøj i.**

## 17.11 Generelle tips

Se tabellen «Tørring med fast varighed» for at finde de **gennemsnitlige** tørretider. Erfaring vil hjælpe dig med at tørre vasketøjet bedre. Skriv varigheden op for de programmer, du tidligere har udført.

For at undgå statisk elektricitet ved tørreprogrammets afslutning:

1. Brug skyllemiddel i vaskeprogrammet.
2. Brug et skyllemiddel specielt til tørretumblere.
3. Hæld ikke vaskemiddel eller skyllemiddel i inden en tørringscyklus.
4. Du bør ikke tørre grove og glatte stoffer sammen, så du undgår at ridse glatte stoffer.
5. Fjern alle genstande fra tøjlokker, især smeltegenstande.

Når tørreprogrammet er slut, skal du tage tøjet ud umiddelbart efter afslutningen.

# 18. VEDLIGEHOLDELSE OG RENGØRING

### ADVARSEL!

Se kapitlerne om sikkerhed.

## 18.1 Plan for regelmæssig rengøring

**Periodisk rengøring hjælper med at forlænge produktets levetid.**

Efter hvert program skal lugen og sæbeskuffe stå lidt på klem for at få luftcirkulation og tørre fugtigheden indvendigt i produktet. Dette forebygger mug og lugte.

Hvis produktet ikke bruges i længere tid, så luk for vandhanen, og tag stikket ud af kontakten.

### Vejledende periodisk rengøringsplan:

Afkalkning	To gange om året
Vedligeholdelsesvask	En gang om måneden
Rengør lugetætning	Hver anden måned
Rengør tromle	Hver anden måned
Fjern frug fra tromlens inderside	To gange om måneden <sup>1)</sup>
Rengør sæbeskuffe og AutoDose beholder	To gange om året
Rengør afløbspumpens filter	To gange om året

Rengør tilløbsslangen og ventilfilteret To gange om året

1) Se kapitlet "Fnug i stoffet".

De følgende afsnit forklarer, hvordan du skal rengøre hver del.

## 18.2 Fjernelse af fremmedlegemer



Sørg for, at alle lommer er tomme, og at alle løse elementer er fastgjort, inden du kører programmet. Se "Ilægning af vasketøj" i 'Råd og tips'.

Fjern eventuelle fremmedlegemer (såsom metalclips, knapper, mønter osv.), som du måske kan finde i lugetætningen, filtrene og tromlen. Se afsnittene "Lugetætning med dobbelt kantvandlås", "Rengøring af tromlen", "Rengøring af dræningspumpen" og "Rengøring af tilløbsslangen og ventilfilteret". Kontakt om nødvendigt det autoriserede servicecenter, hvis dette ikke hjælper.

## 18.3 Udvendig rengøring

Rengør kun maskinen med mild sæbe og varmt vand. Tør alle overfladerne helt.

Brug ikke skurepuder eller ridsemateriale.

### ⚠ FORSIGTIG!

Undlad at bruge sprit, opløsningsmidler eller kemiske produkter.

### ⚠ FORSIGTIG!

Rengør ikke metalflader med klorinbaseret rengøringsmiddel.

## 18.4 Afkalkning



Hvis vandet i dit område er hårdt eller middelhårt, anbefaler vi, at du bruger blødgøringsmiddel til vaskemaskiner. Vandet er hårdt eller middelhårt, når hårdhedsgraden overstiger 8dH.

Undersøg regelmæssigt tromlen for kalk.

De almindelige vaskemidler indeholder blødgøringsmiddel, men vi anbefaler at køre et program med tom tromle og et afkalkningsmiddel ind imellem.



Følg altid anvisningerne, som findes på produktets pakning.

## 18.5 Vedligeholdelsesvask

Den gentagne og længevarige brug af programmer ved lave temperaturer og korte programmer kan forårsage aflejringer af vaskemiddel, fnugrester, bakterievækst og dannelse af biofilm i tromlen og karret. Dette kan forårsage dårlige lugte og mug.

For at fjerne disse aflejringer og gøre apparatets indvendige del hygiejnisk bør du køre en vedligeholdelsesvask mindst én gang om måneden:

1. Fjern alt vasketøjet i tromlen.
2. Deaktiver funktionen AutoDose for vaskemiddel og skyllemiddel.
3. Kør et bomuldsprogram med den højeste temperatur og tilsæt lidt vaskepulver, eller kør programmet Maskinrens, hvis det er tilgængeligt.

## 18.6 Lugetætning

Dette apparat er designet med et **selvrensende dræningssystem**, der gør det muligt at dræne fnugfiltre, som falder af tøjet, ud med vandet. Se jævnligt tætningen efter. Mønter, knapper, andre små genstande kan genvindes i slutningen af cyklussen.

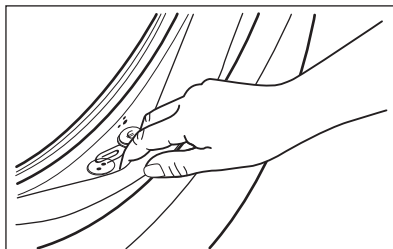

Rengør den, hvis det er nødvendigt, ved hjælp af et rengøringsmiddel med ammoniak uden at ridse tætningens overflade.



Følg altid anvisningerne, som findes på pakningen af produktet.

## 18.7 Rengøring af tromlen

Undersøg regelmæssigt tromlen for at undgå uønskede aflejringer.

Der kan aflejres rust i tromlen på grund af et rustent fremmedlegeme i vasketøjet, eller fordi brugsvandet er jernholdigt

Rengør tromlen med specielle produkter til rustfrit stål.



Følg altid anvisningerne, som findes på produktets pakning.  
Rengør ikke tromlen med sure afkalkningsmidler, skuremidler, der indeholder klor eller jern eller ståluld.

Sådan opnås en grundig rengøring:

1. Rengør tromlen med specielle produkter til rustfrit stål.



Følg altid anvisningerne, som findes på produktets pakning.

2. Fjern alt vasketøjet fra tromlen.
3. Deaktiver funktionen AutoDose for vaskemiddel og skyllemiddel.
4. Tilføj manuelt en lille mængde vaskepulver eller et bestemt produkt i den tomme tromle for at skylle evt. rester ud.

## 18.8 Rengøring af beholderen til vaskemiddel og AutoDose-beholderne

### ⚠ FORSIGTIG!

Hvis du skifter vaskemiddeltype som mærke, koncentration og tykkelse, anbefales det at rengøre vaskemiddelskuffen.



Før rengøring skal du sørge for at alle rum er tomme.

For at forhindre mulige aflejringer af tørret vaskemiddel, størknet skyllemiddel, dannelse af mug i beholderen til vaskemiddel og/eller størknede flydende tilsætningsmidler i AutoDose-beholderne **skal følgende rengøringsprocedure udføres en gang imellem:**

1. Åbn vaskemiddelbeholderen. Tryk på låsen, som angivet på billedet, og træk vaskemiddelbeholderen ud.

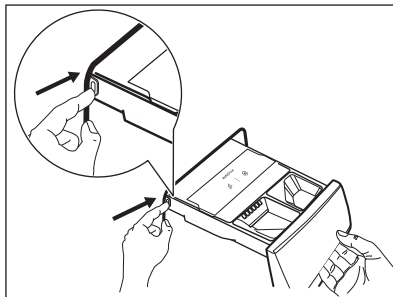

2. Fjern indsatsen til skyllemidlet og, hvis indsat, beholderen til flydende vaskemiddel.

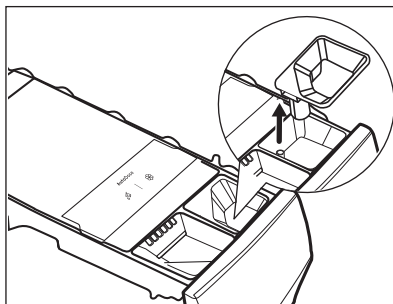
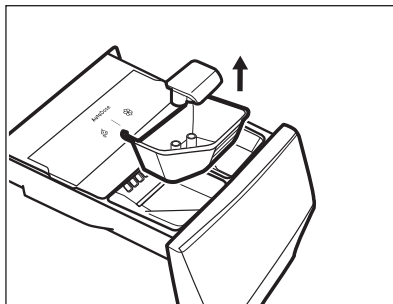

3. Tryk på låsen på bagsiden, som angivet på billedet, og løft topdækslet op for at fjerne det.

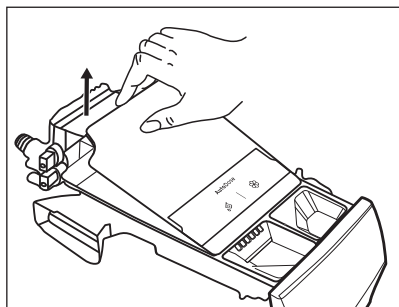
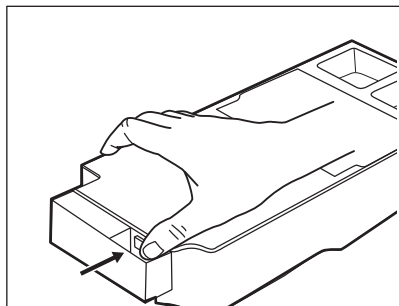

4. Hvis du vil fjerne rester af vaskemiddel, eller hvis du har forkerte tilsætningsstoffer i beholderne, skal du tømme skuffen i en håndvask eller i egnede beholdere til at opsamle væsken.

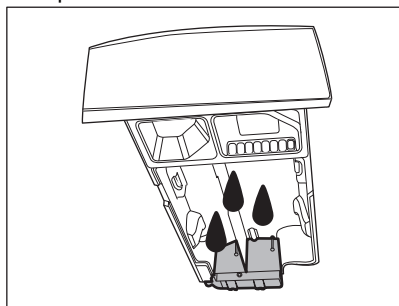

5. Vask skuffen og alle indsatser under rindende vand, eller rengør den med en fugtig klud.

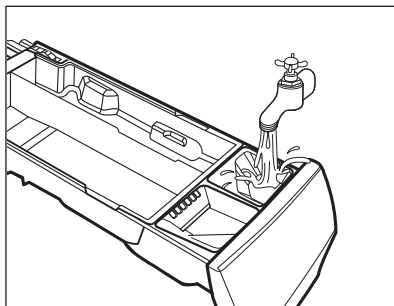

**⚠ FORSIGTIG!**

**Brug ikke skarpe eller metalliske børster og svampe. Vask ikke skuffen i en opvaskemaskine.**

6. Vend beholderen på hovedet, og åbn bunddækslet, som angivet på billedet.

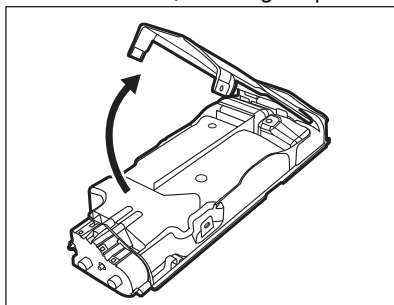

7. Sørg for, at alle vaskemiddelrester er fjernet fra transportøren. Brug kun bløde fugtige klude.
8. Sæt bunddækslet på plads igen ved at flugte dets huller med skuffehagerne, som vist på billedet. Luk den, til der lyder et "klik".

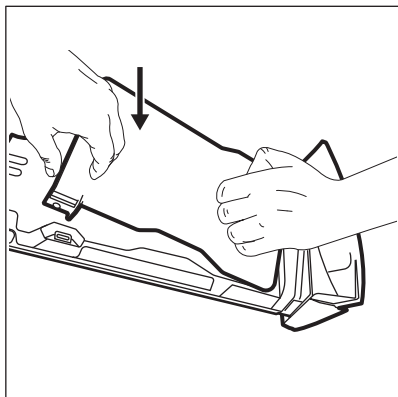

**⚠ FORSIGTIG!**

Tryk på bunddækslet, som indikeret på billedet. Sørg for, at det er lukket korrekt.

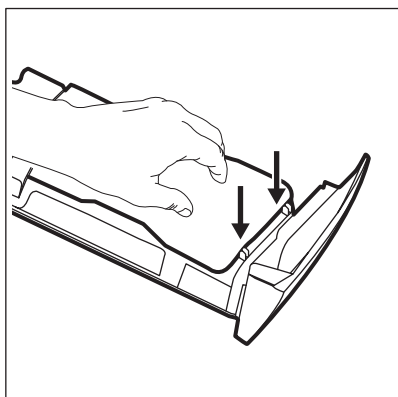

**⚠ ADVARSEL!**

Rengør ikke pumper eller sensorer placeret bagpå vaskemiddelskuffen med skarpe og metalliske børster eller andre værktøjer. Brug om nødvendigt kun bløde, fugtige klude.

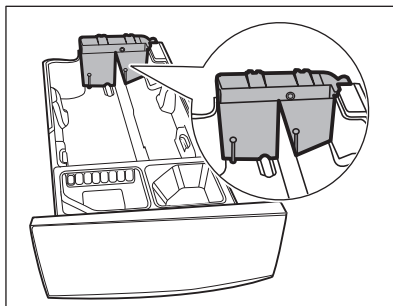

**⚠ ADVARSEL!**

Hvis der er rester tilbage på beholdernes bagside, skal du lægge vaskemiddelskuffen i blød i varmt vand. Brug ikke værktøjer til at rengøre den. Inden iblødning skal du fjerne håndtaget ved at trykke på den røde knap og skubbe håndtagene, som angivet på billedet.

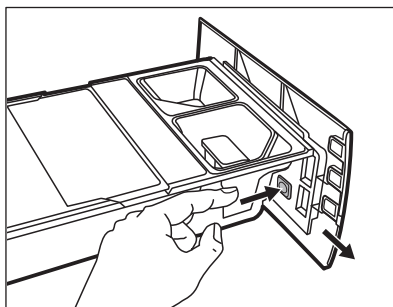

9. Sørg for, at alle rester af vaskemiddel fjernes fra den øverste og nederste del af fordybningen. Brug en lille børste til at rengøre fordybningen.

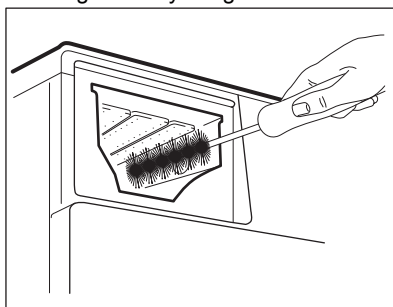

10. Genmonter skuffen som følger:

- Sæt håndtaget på, hvis det blev afmonteret.
- Sæt bunddækslet på, og tryk til der lyder et "klik".
- Sæt topdækslet på beholderrummet, og tryk til der lyder et "klik".
- Udskift komponenterne i det manuelle rum.

11. Indsæt vaskemiddelbeholderen i styreskinne, og luk den forsigtigt, til der lyder et "klik". Kør skylleprogrammet uden tøj i tromlen.

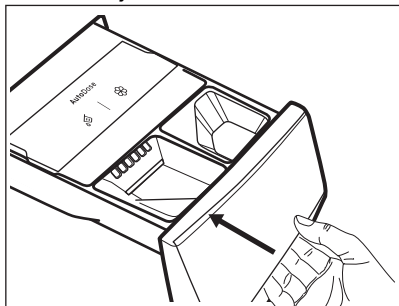

For at gendanne funktionen skal du genfylde beholderne med vaskemiddel og skyllemiddel.

## 18.9 Rengøring af afløbspumpefilteret

### ⚠ ADVARSEL!

Tag stikket ud af kontakten.



Efterse jævnligt filteret i afløbspumpen, og sørg for, at det er rent.

Rengør afløbspumpefilteret hvis:

- Produktet ikke tømmer vand ud.
- Tromlen ikke drejer rundt.
- Produktet laver en usædvanlig lyd på grund af blokering af afløbspumpen.
- Displayet viser alarmkoden **E2 1**.

### ⚠ ADVARSEL!

- Fjern ikke filteret, mens produktet er tændt.
- Rens ikke pumpen, hvis vandet er varmt. Vent, til vandet er kølet ned

**Fortsæt som beskrevet i følgende diagrammer for at rengøre pumpefilteret:** Sørg altid for klude til optørring af spildt vand, når filteret fjernes.

1. Åbn dækslet til pumpen.

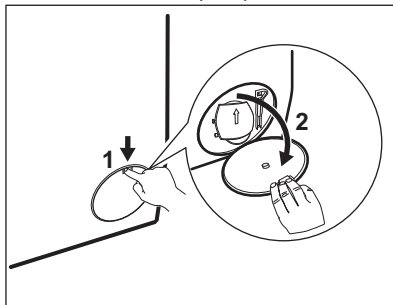

2. Anbring en passende skål under afløbspumpeadgangen for at opsamle vand, der løber ud.

3. Åbn slisken nedad. Sørg altid for klude til optørring af spildt vand, når filteret fjernes.

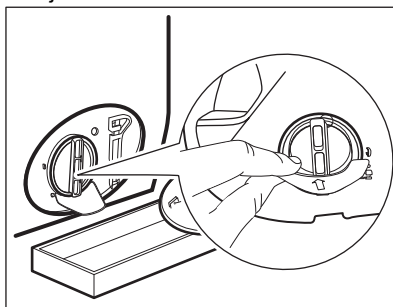

4. Drej filteret 180 grader mod uret for at åbne det, uden at fjerne det. Lad vandet løbe ud.

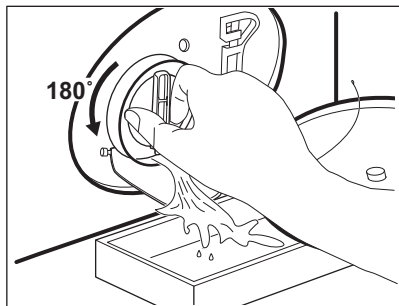

5. Når skålen er fuld af vand, skal filteret sættes tilbage, og beholderen tømmes.
6. Gentag trin 4 og 5, til der ikke længere løber vand ud.
7. Drej filteret mod uret, og tag det af.

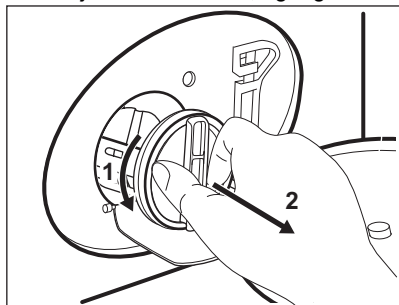

8. Fjern om nødvendigt frug og genstande fra filterfordybningen.
9. Kontroller, at pumpehjulet kan rotere. Hvis det ikke roterer, bedes du kontakte et autoriseret servicecenter.

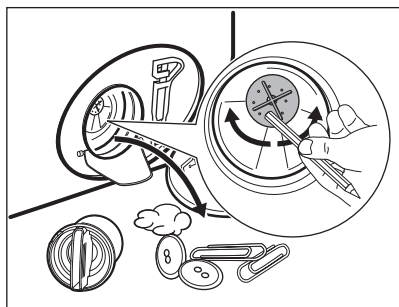

10. Rengør filteret under vandhanen.

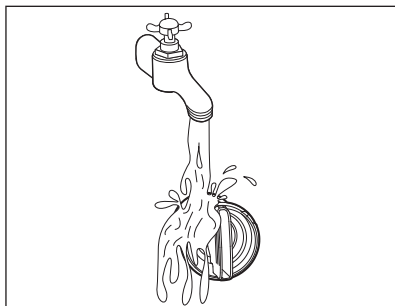

11. Sæt filteret på plads i de specielle skinner ved at dreje det med uret. Sørg for at stramme filteret korrekt for at forhindre lækager.

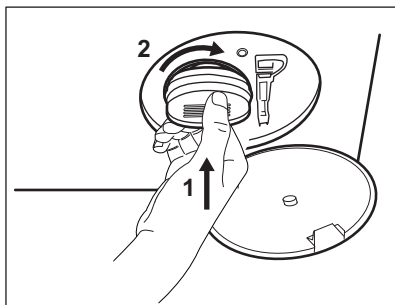

12. Luk dækslet til pumpen.

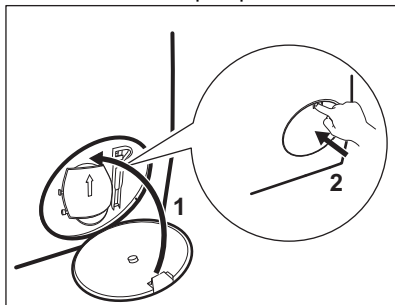

Når du tømmer vandet med nødtømningsproceduren, skal du igen aktivere udtømningssystemet:

- a. Kom 2 liter vand i sæbeskuffens rum til hovedvask.
- b. Start programmet for at tømme vandet ud.

## 18.10 Rengøring af tilløbsslangen og filteret i indløbsventilen

Det anbefales at rengøre både tilløbsslangens og ventilens filtre ind imellem for at fjerne evt. aflejringer, der kan have ophobet sig gennem tiden:

1. Fjern tilløbsslangen fra hanen, og rengør filteret.

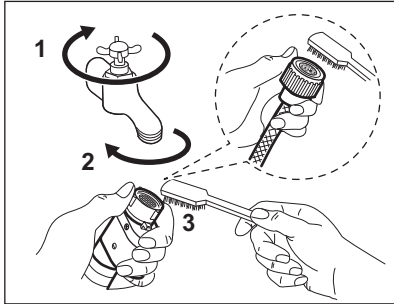

2. Fjern tilløbsslangen fra apparatet ved at løsne ringmøtrikken.

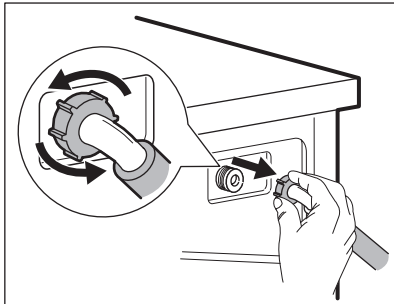

3. Rengør ventilfilteret på apparatets bagside med en tandbørste.

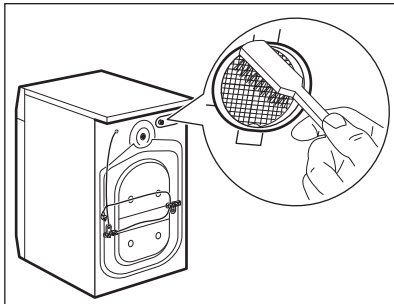

4. Når du igen tilslutter slangen på bagsiden af apparatet, skal du dreje den til venstre eller højre (ikke i lodret position), afhængigt af din vandhanes position.

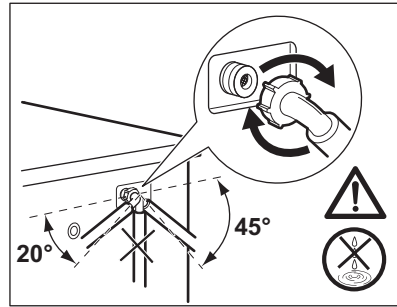

## 18.11 Nødtømning

Hvis apparatet ikke kan tømme vandet, bør du udføre den samme procedure, beskrevet i afsnittet "Rengøring af udtømningspumpe". Hvis det er nødvendigt, rengøres pumpen.

Når du tømmer vandet med nødtømningsproceduren, skal du igen aktivere udtømningssystemet:

1. Kom 2 liter vand i vaskemiddelbeholderens rum til hovedvask.
2. Start programmet for at tømme vandet ud.

## 18.12 Frostsikring

Hvis apparatet bliver installeret et sted, hvor temperaturen kan nå værdierne omkring 0 °C eller falde til under dette, skal du fjerne det resterende vand fra tilløbsslangen og afløbspumpen.

1. Træk stikket ud af stikkontakten.
2. Luk for vandhanen.
3. Læg de to ender af tilløbsslangen i en beholder, og lad vandet løbe ud af slangen.
4. Tøm afløbspumpen. Se nødtømningsproceduren.
5. Når afløbspumpen er tom, sættes tilløbsslangen på igen.

### ⚠ ADVARSEL!

Kontroller, at temperaturen er over 0 °C, inden du bruger apparatet igen. Producenten er ikke ansvarlig for skader forårsaget af lave temperaturer.

## 19. FEJLFINDING

### ⚠ ADVARSEL!

Se kapitlerne om sikkerhed.

### 19.1 Alarmkoder og mulige fejl

Maskinen starter ikke, eller den stopper under drift. Prøv først at finde en løsning på problemet (henvis til tabellerne).

### ⚠ ADVARSEL!

Sluk for maskinen, før der udføres nogen som helst form for eftersyn.

Ved nogle problemer viser displayet en alarmkode, og knappen Start/Pause  kan blinke kontinuerligt:



Hvis maskinen er overfyldt, skal du fjerne nogle ting fra tromlen og/eller holde lugen presset ind, mens du rører ved Start/Pause-knappen, indtil kontrollampen  holder op med at blinke (se billedet herunder).

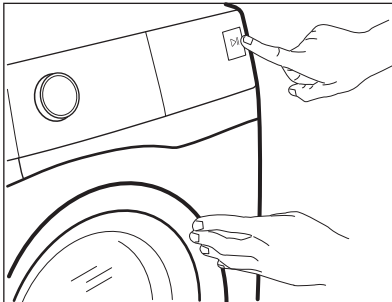

Problemer	Mulig løsning
<b>E11</b> Maskinen tager ikke vand ind korrekt.	<ul style="list-style-type: none"><li>• Kontrollér, at der er åbnet for vandhanen.</li><li>• Kontrollér, at vandtrykket ikke er for lavt. Kontakt det lokale vandværk for at få disse oplysninger.</li><li>• Sørg for, at vandhanen ikke er tilstoppet.</li><li>• Kontrollér, at tilløbsslangen ikke er knækket, beskadiget eller bøjet.</li><li>• Sørg for, at tilløbsslangen er tilsluttet korrekt.</li><li>• Kontrollér, at tilløbsslangens og ventilens filtre ikke er tilstoppede. Se "Vedligeholdelse og rengøring".</li></ul>

## **E21**

Maskinen tømmes ikke for vand.

- Kontrollér, at vandlåsen ikke er tilstoppet.
- Kontrollér, at afløbsslangen ikke er knækket eller bøjet.
- Kontrollér, at afløbsfiltret ikke er tilstoppet. Rens filtret om nødvendigt. Se "Vedligeholdelse og rengøring".
- Kontrollér, at afløbsslangen er tilsluttet korrekt.
- Indstil tømningensprogrammet, hvis du indstiller et program uden tømningensfase. Hvis udtømningensprogrammet ikke er tilgængeligt i programvælgeren, kan det indstilles via appen.
- Indstil tømningensprogrammet, hvis du indstiller en valgmulighed, som slutter med vand i karret.

## **E41**

Maskinens låge er åben eller ikke rigtigt lukket.

- Sørg for, at lågen er korrekt lukket.

## **E91**

Intern fejl. Ingen kommunikation mellem maskinens elektroniske elementer.

- Programmet sluttede ikke korrekt, og maskinen stoppede for tidligt. Sluk for maskinen, og tænd igen.
- Kontakt det autoriserede servicecenter, hvis alarmkoden vises igen.

## **EH1**

Strømforsyningsfrekvensen er uden for området.

## **EH2**

Driftsspændingen er for høj.

## **EH3**

Driftsspændingen er for lav.

## **EF3**



Overløbsikringen er aktivret.

- Kobl maskinen fra strømforsyningen, og luk for vandhanen. Kontakt det autoriserede servicecenter.

Sluk og tænd for maskinen, hvis displayet viser andre alarmkoder. Kontakt det autoriserede servicecenter, hvis problemet fortsætter.

I tilfælde af et andet problem med apparatet kan du se oversigten herunder for mulige løsninger.

<b>Problem</b>	<b>Mulig løsning</b>
Programmet starter ikke.	<ul style="list-style-type: none"><li>• Kontrollér, at stikket er tilsluttet stikkontakten.</li><li>• Sørg for, at maskinens låge er lukket.</li><li>• Kontrollér, at der ikke er sprunget en sikring i relæet.</li><li>• Sørg for, at Start/Pause  ikke er aktiveret.</li><li>• Hvis den udskudte start er indstillet, kan du annullere den eller vente på, at nedtællingen er færdig.</li><li>• Kontrollér, at sæbeskuffen er lukket.</li><li>• Deaktiver børnesikringen, hvis den er aktiveret.</li><li>• Kontrollér knappens position på det valgte program.</li></ul>
Maskinen bliver fyldt med vand og tømmes med det samme.	<ul style="list-style-type: none"><li>• Kontrollér, at afløbsslangen er i den korrekte position. Slangen er muligvis placeret for lavt. Se "Installationsvejledning".</li></ul>

Problem	Mulig løsning
Centrifugeringen fungerer ikke, eller en vask varer længere end normalt.	<ul style="list-style-type: none"> <li>• Indstil centrifugeringsprogrammet. Hvis udtømningsprogrammet ikke er tilgængeligt i programvælgeren, kan det indstilles via appen.</li> <li>• Kontrollér, at afløbsfiltret ikke er tilstoppet. Rens filtret om nødvendigt. Se "Vedligeholdelse og rengøring".</li> <li>• Justér tøjet i tromlen manuelt, og start centrifugeringsfasen igen. Dette kan skyldes balanceproblemer.</li> </ul>
Der er vand på gulvet.	<ul style="list-style-type: none"> <li>• Kontrollér, at tilslutningerne til vandslangen er tætte, og at der ikke er nogen lækager.</li> <li>• Kontrollér, at vandtilløbsslangen og/eller afløbsslangen ikke har nogen skader.</li> <li>• Kontrollér, at du bruger det rigtige vaskemiddel og den korrekte mængde.</li> </ul>
Du kan ikke åbne maskinens låge.	<ul style="list-style-type: none"> <li>• Kontrollér, at der ikke er valgt et vaskeprogram, som ender med vand i karret.</li> <li>• Kontrollér, at vaskeprogrammet er færdigt.</li> <li>• Vælg tømning- eller centrifugeringsprogrammet, hvis der er vand i tromlen. Hvis centrifugerings- og udtømningsprogrammerne ikke er tilgængelige i programvælgeren, kan de indstilles via appen.</li> <li>• Kontrollér, at maskinen modtager strøm.</li> <li>• Dette problem kan skyldes en fejl i maskinen. Kontakt det autoriserede servicecenter. Læs "Nødbåning af låge" omhyggeligt, hvis du har brug for at åbne lågen.</li> <li>• Sørg for, at Remote Start Mode er ikke aktiveret. Deaktiver funktionen.</li> </ul>
Displayet viser ikke den trådløse indikator  .	<ul style="list-style-type: none"> <li>• Kontrollér det trådløse signal.</li> <li>• Sørg for, at den trådløse forbindelse er tændt. Se afsnittet "Konfiguration af vaskemaskinens trådløse forbindelse" i kapitlet "Opsætning af wi-fi-forbindelse".</li> <li>• Kontrollér hjemmets netværk og router.</li> <li>• Genstart routeren.</li> <li>• Kontakt din udbyder af trådløst netværk, hvis der er yderligere problemer med netværket.</li> </ul>
Appen kan ikke få forbindelse til maskinen.	<ul style="list-style-type: none"> <li>• Kontrollér det trådløse signal.</li> <li>• Kontrollér, om din smartphone /tablet er forbundet med det trådløse netværk.</li> <li>• Kontrollér hjemmets netværk og router.</li> <li>• Genstart routeren.</li> <li>• Kontakt din udbyder af trådløst netværk, hvis der er problemer med netværket.</li> <li>• Maskinen, smartphone /tablet eller begge dele skal konfigureres igen, fordi en ny router er installeret, eller routerkonfigurationen er blevet ændret.</li> </ul>
Appen kan ofte ikke få forbindelse til maskinen.	<ul style="list-style-type: none"> <li>• Sørg for, at det trådløse signal når frem til maskinen. Prøv at flytte hjemmets router så tæt på maskinen som muligt, eller overvej at købe en trådløs forlænger.</li> <li>• Sørg for, at det trådløse signal ikke forstyrres af mikrobølgeovnen. Sluk for mikrobølgeovnen. Undgå at bruge mikrobølgeovnen og fjernbetjeningen på samme tid.</li> </ul>
Displayet viser  . Alle knapper er inaktive, bortset fra On/Off.	<ul style="list-style-type: none"> <li>• Maskinen henter alle tilgængelige opdateringer. Vent, indtil opdateringsprocessen er færdig. Hvis du slukker for maskinen under opdateringen, fortsætter den, når du tænder for maskinen igen.</li> </ul>

Problem	Mulig løsning
Maskinen udsender en unormal lyd og vibrerer.	<ul style="list-style-type: none"> <li>• Sørg for, at maskinen er korrekt nivelleret. Se "Installationsvejledning".</li> <li>• Kontrollér, at emballagen og/eller transportboltene er fjernet. Se "Installationsvejledning".</li> <li>• Kom mere vasketøj i tromlen. Tøjmængden kan være for lille.</li> </ul>
Programmets varighed øges eller mindskes, mens programmet kører.	<ul style="list-style-type: none"> <li>• ProSense System kan justere programvarigheden i henhold til vasketøjets type og mængde. Se under "ProSense System-fuldningsdetektion" i kapitlet "Daglig brug".</li> </ul>
Vaskeresultatet er ikke tilfredsstillende.	<ul style="list-style-type: none"> <li>• Øg mængden af vaskemiddel, eller brug et andet vaskemiddel.</li> <li>• Brug særlige produkter til at fjerne vanskelige pletter, inden du vasker tøjet.</li> <li>• Kontrollér, at du har indstillet den korrekte temperatur.</li> <li>• Reducer mængden af vasketøj.</li> <li>• Når du bruger AutoDose-beholdere, skal du sørge for, at de ikke er tomme.</li> <li>• Når du bruger AutoDose-beholdere, kontroller da den forudindstillede dosering af vaskemiddel/skyllemiddel. Se afsnittet "Grundlæggende indstilling" i afsnittet "AutoDose Teknologi".</li> <li>• Sørg for, at du har rengjort AutoDose-beholdere, før der anvendes et andet mærke og type vaskemiddel, skyllemiddel eller andre tilsætningsmidler.</li> </ul>
Der dannes for meget skum i tromlen under en vaskecyklus.	<ul style="list-style-type: none"> <li>• Reducer mængden af vaskemiddel eller antallet af tabletter eller enkelt dosisvaskemidler.</li> <li>• Når du bruger AutoDose-beholdere, kontroller da den forudindstillede dosering af vaskemiddel/skyllemiddel. Se afsnittet "Grundlæggende indstilling" i afsnittet "AutoDose Teknologi".</li> </ul>
Niveauet af vaskemiddel/skyllemiddel falder ikke i AutoDose-beholderne efter vask.	<ul style="list-style-type: none"> <li>• Dette er normalt. Beholderne er ret store, og forbruget af vaskemiddel er muligvis ikke let at se.</li> </ul>
Maskinen tørrer ikke eller tørrer ikke korrekt.	<ul style="list-style-type: none"> <li>• Tænd for vandhanen.</li> <li>• Kontrollér, at afløbsfiltret ikke er tilstoppet.</li> <li>• Reducer tøjmængden.</li> <li>• Kontrollér, at du har valgt det korrekte program. Vælg om nødvendigt en kort tørretid.</li> </ul>
Vasketøjet er fuldt af forskelligfarvede fnug.	<p>Tøjet, der blev vasket i forrige program, frigjorde fnug i en anden farve:</p> <ul style="list-style-type: none"> <li>• Tørrefasen hjælper med at fjerne nogle af fnuggene.</li> <li>• Rens tøjet med en fnugfjerner.</li> </ul> <p>Hvis der er for meget fnug i tromlen, henvises der til afsnittet "Fnug i stoffet" for yderligere oplysninger.</p>

Tænd for maskinen, når du har gennemført kontrollen. Programmet fortsætter fra det sted, hvor det blev afbrudt. Kontakt det autoriserede servicecenter, hvis problemet opstår igen. De nødvendige oplysninger til servicecenteret er angivet på maskinens typeskilt.

## 19.2 Nødåbning af dør

I tilfælde af strømafbrydelse eller fejl forbliver apparatets luge låst. Vaskeprogrammet

fortsætter, når strømmen vender tilbage. Hvis lugen forbliver låst i tilfælde af fejl, er det muligt at åbne den vha. funktionen til oplåsning i nødtilfælde.

Før lågen åbnes:

**⚠ FORSIGTIG!**

**Risiko for forbrændinger! Sørg for, at vandtemperaturen og vasketøjet ikke er meget varmt. Hvis det er relevant, skal man vente til det er kølet ned.**

**⚠ FORSIGTIG!**

**Fare for personskade! Sørg for, at tromlen ikke drejer. Hvis det er relevant, skal man vente til tromlen ikke drejer mere.**



**Sørg for, at vandstanden i tromlen ikke er for høj. Gå om nødvendigt i gang med en nødtømning (se "Nødtømning" i kapitlet "Vedligeholdelse og rengøring").**

Lågen åbnes på følgende måde:

1. Tryk på On/Off -knappen for at slukke for apparatet.

2. Tag stikket ud af kontakten.
3. Åbn filteret.
4. Træk udløseren til oplåsning i nødstilfælde ned én gang. Træk den igen ned, hold den i spænding, og åbn imens apparatets luge.

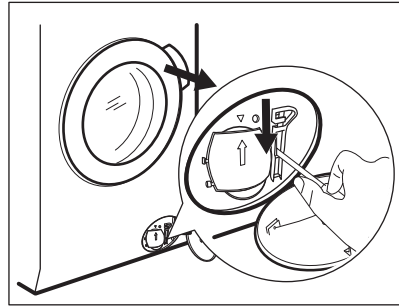

5. Tag vasketøjet ud, og luk derefter apparatets låge.
6. Luk filteret.

## 20. FORBRUGSVÆRDIER

### 20.1 Introduktion



QR-koden på energimærket, der følger med produktet, indeholder et weblink til oplysningerne vedrørende produktets ydeevne i EU EPREL databasen. Opbevar energimærket som reference sammen med brugervejledningen og alle andre dokumenter, der følger med dette produkt.

Det er også muligt at finde de samme oplysninger i EPREL ved hjælp af linket <https://eprel.ec.europa.eu> og modelnavn og produktnummer, som du finder på produktets typeskilt. Se kapitlet "Produktbeskrivelse" for placering af typeskiltet.

### 20.2 Forklaring

<b>Kg</b>	Fyldning	<b>tt:mm</b>	Programvarighed.
<b>kWh</b>	Energiforbrug.	<b>°C</b>	Temperatur i vasketøjet.

<b>Liter</b>	Vandforbrug.	<b>o/m</b>	Centrifugeringshastighed.
%	Restfugtighed ved slutningen af programmet. Jo højere centrifugeringshastighed, jo højere lydniveau, og jo lavere restfugtighed ved slutningen af vaskeprogrammet.		



Værdier og programvarighed kan variere afhængigt af forskellige forhold (f.eks. rumtemperatur, vandtemperatur og -tryk, fyldningens størrelse og type af vasketøj, forsyningsspænding), og også hvis du ændrer standardindstillingen for et program.

## 20.3 I henhold til Kommissionens forordning EU 2019/2023

### Kun vask

Eco 40-60 program	Kg	kWh	Liter	tt:mm	%	°C	o/m <sup>1)</sup>
Hel fyldning	9.0	0.820	55.0	03:40	52.00	35.0	1551
Halv fyldning	4.5	0.540	45.0	02:35	52.00	33.0	1551
Kvart fyldning	2.5	0.185	38.0	02:30	54.00	23.0	1551

1) Maks. centrifugeringshastighed.

### Vaske- og tørreprogram

Eco 40-60-program og skabstørt niveau	Kg	kWh	Liter	tt:mm	%	°C	o/m <sup>1)</sup>
Hel fyldning	6.0	3.795	87.0	07:45	0.00	27.0	1551
Halv fyldning	3.0	1.980	58.0	05:00	0.00	25.0	1551

1) Maks. centrifugeringshastighed.

### Strømforbrug i forskellige tilstande

Off (W)	Standby (W)	Udskudt start (W)	Netværksforbundet standby (W)
0.50	0.50	4.00	2.00 <sup>1)</sup>

Tid til Off/Standby tilstand er maks. 15 minutter.

1) Energiforbruget for den tilsluttede funktion er ca. 17,5 kWh pr. år. For at afbryde denne funktion bedes du se kapitlet "Opsætning af WiFi".

## 20.4 Almindelige programmer - kun vask



Disse værdier er kun vejledende.

Program	Kg	kWh	Liter	tt:mm	%	°C	o/m <sup>1)</sup>
Bomuld <sup>2)</sup> 95°C	9.0	2.700	90.0	04:05	44.00	85.0	1600
Bomuld 60°C	9.0	1.600	85.0	03:50	44.00	55.0	1600
Bomuld <sup>3)</sup> 20°C	9.0	0.350	85.0	03:00	44.00	20.0	1600
Syntetisk 40°C	4.0	0.800	55.0	02:15	35.00	40.0	1200
Finvask <sup>4)</sup> 30°C	2.0	0.400	60.0	01:05	35.00	30.0	1200
Uld 30°C	1.5	0.300	65.0	01:05	30.00	30.0	1200

1) Referenceindikator for centrifugeringshastigheden.

2) Velegnet til vask af meget snavset tøj.

3) Velegnet til vask af let snavset bomuld, syntetisk og blandet.

4) Det fungerer også som et hurtigt vaskeprogram til let snavset tøj.

## 20.5 Almindelige programmer - vask og tør



Disse værdier er kun vejledende.

Program	Kg	kWh	Liter	tt:mm	%	°C	o/m <sup>1)</sup>
Syntetisk 40°C	4.0	2.800	85.0	05:00	1.00	40.0	1200

1) Referenceindikator for centrifugeringshastigheden.

## 21. QUICK GUIDE

### 21.1 Daglig brug

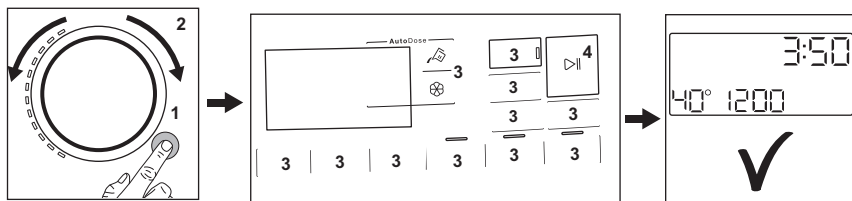

- Sæt stikket i kontakten.
- Åbn vandhanen.
- Tryk på **On/Off** -knappen for at tænde for apparatet på (1).
- Drej programvælgeren for at indstille det ønskede program (2).
- Indstil de ønskede tilvalg ved hjælp af de tilsvarende berøringsknapper (3).
- Læg vasketøjet i tromlen, et stykke ad gangen uden at overskride den maksimalt foreslåede mængde. Luk lugen, og sørg for, at der ikke sidder tøj i klemme mellem lugebælgen og lugen.
- **Ved brug af AutoDose-beholdere** bliver vaskemidlet og skyllemidlet uploadet automatisk. Sørg for, at beholderne ikke er tomme.

**Ved brug af manuelle rum** skal du hælde vaskemidlet og andre midler ind i det passende rum.

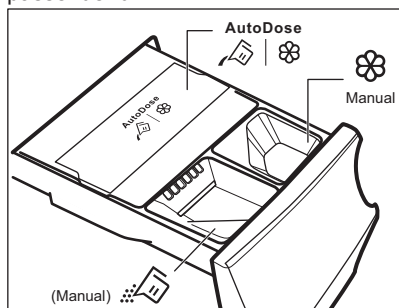

Ved brug af et flydende vaskemiddel i manuelt rum skal du indsætte beholderen til flydende vaskemiddel.

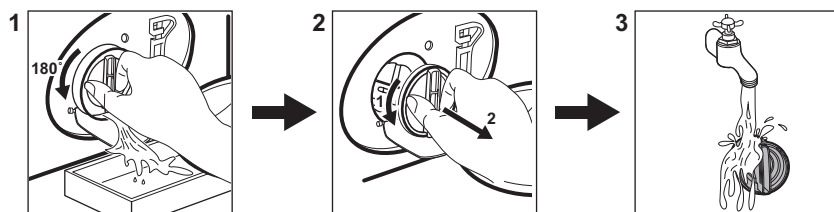

- Berør **Start/Pause** >||-knappen (4) for at starte programmet.
- Apparatet starter.
- Tag vasketøjet ud i slutningen af programmet.
- Tryk på **On/Off** -knappen for at slukke for apparatet.

## 21.2 Rengøring af afløbspumpefilteret



Rengør filteret regelmæssigt, og især hvis alarmkoden **E2** 1 vises på displayet.

## 21.3 Programmer

Programmer	Fyldning	Produktbeskrivelse
Øko 40-60 _1) _2)	9.0 kg 3)	Lavenergiprogram til bomuld. Mindsker temperaturen og forlænger tiden for at opnå gode vaskeresultater.
Bomuld	9.0 kg 3)	Hvide og farvede bomuldsstoffer. Ideel til normalt og meget snavset tøj.
Syntetisk	4.0 kg	Syntetisk eller blandet tøj.
Finvask	2.0 kg	Sarte tekstiler som akryl, viskose, polyester.
 Uld/Håndvask	1.5 kg	Uld, der kan vaskes i maskinen, og uld, der kan vaskes i hånden, og sart tøj.
 Outdoor	2.0 kg	Moderne sportstøj til udendørs brug.
Maskinrens	-	Vedligeholdelsesprogram til tromlerensning.
Kvik 20' - Vask&Tør 60'	1.0 kg	Kort program til behandling af op til 1 kg blandede syntetiske skjorter.
MixLoad	5.0 kg	Bomuld og syntetisk tøj. Dette program sikrer en god vaskeevne på kort tid.
 Hygiene	9.0 kg 3)	Hvid bomuld. Dette program fjerner mere end 99,99% af bakterier og vira 4) Det sikrer også en korrekt reduktion af allergener.
Skyl	9.0 kg 3)	Alt tøj, bortset fra uld og meget sart tøj. Program til skylning og centrifugering.

Programmer	Fyldning	Produktbeskrivelse
<b>Centrifugering/Tømning</b>	9.0 kg 3)	For at centrifugere vasketøjet og tømme vandet ud af tromlen. Alle tekstiler undtagen uldne og sarte tekstiler.

1) I henhold til Kommissionens Forordning EU 2019/2023. Dette program ved standardtemperatur og centrifugeringshastighed, kun i vasketilstand, med nominal kapacitet på 9.0 kg, er i stand til at vaske normalt snavset bomuldstøj, der angives vaskbart ved 40°C eller 60°C, sammen i det samme program.



Se kapitlet "Forbrugsværdier" for den opnåede temperatur i vasketøjet, programvarigheden og andre data. De mest effektive programmer med hensyn til energiforbrug er generelt dem, der vasker ved lavere temperaturer og længere varighed.

2) I henhold til Kommissionens Forordning EU 2019/2023. Dette program ved standardtemperatur og -centrifugeringshastighed, i vaske- og tørretilstand, med nominal kapacitet på 6.0 kg og med skabstørt niveau, udfører vaske- og tørreprogrammet, der er i stand til at vaske normalt snavset bomuldstøj, der er angivet vaskbart ved 40°C eller 60°C, sammen i det samme program, og efter tørrefasen kan vasketøjet med det samme lægges i et skab.

3) Programmets fyldning er ikke synlig på displayet.

4) Testet for Staphylococcus aureus, Enterococcus faecium, Candida albicans, Pseudomonas aeruginosa og MS2 bakteriefag i ekstern test udført af Swisstat Testmaterialien AG i 2021 (Testrapport nr. 202120117).

Hvis produktet fyldes til den **maksimale kapacitet, der er angivet for hvert**

**program, hjælper det med at reducere energi- og vandforbrug.**

#### Velegnede vaskemidler til hvert program

Program	Universalpulver <sup>1)</sup>	Flydende universal	Flydende til farvet	Finvask uld	Speciel
Eco 40-60	▲	▲	▲	--	--
Bomuld	▲	▲	▲	--	--
Syntetisk	▲	▲	▲	--	--
Finvask	--	--	--	▲	▲
Uld/Håndvask	--	--	--	▲	▲
Outdoor	--	--	--	▲	▲
Kvik 20' - Vask&Tør 60'	--	▲	▲	--	--
MixLoad	--	▲	▲	--	--
Hygiene	▲	▲	--	--	▲

1) Ved temperaturer over 60°C anbefales det at bruge vaskepulver.

▲ = Anbefales

-- = Anbefales ikke

## 21.4 Vaskemiddeltpe og -mængde.

- Brug kun vaskemidler og andre behandlinger, der er specielt beregnet til vaskemaskiner: Følg først disse generelle regler:

- vaskepulver (også tabs og enkelt dosisvaskemidler) til alle typer stof, undtagen stof, der skal finvaskes. Vælg vaskepulver med blegemiddel til hvidt tøj og desinficering af vasketøj,
- flydende vaskemidler (også enkelt dosisvaskemidler), fortrinsvis til lavtemperaturprogrammer (maks.

60°C) til alle typer stof, eller specialvaskemidler kun til uld.

- Bland ikke forskellige typer vaskemiddel.
- Brug mindre vaskemiddel, hvis:
  - du vasker en lille mængde vasketøj,
  - tøjet er let snavset,
  - Der dannes store mængder skum under vask.
- Når du bruger vaskemiddeltabs eller -kapsler, skal du altid lægge dem ind i tromlen, ikke i sæbeskuffen og følge producentens anbefalinger.

#### For lidt vaskemiddel kan forårsage:

- utilfredsstillende vaskeresultater,
- at vasketøjet bliver gråt,
- fedtet tøj,
- mug i produktet.

#### For meget vaskemiddel kan forårsage:

- skumdannelse,
- reduceret vaskeeffekt,
- utilstrækkelig skylning,
- en større indvirkning på miljøet.

## 21.5 Plan for regelmæssig rengøring

### Regelmæssig rengøring hjælper med at forlænge produktets levetid.

Efter hvert program skal lugen og sæbeskuffe stå lidt på klem for at få luftcirkulation og tørre fugtigheden indvendigt i produktet.

Hvis produktet ikke bruges i længere tid, så luk for vandhanen, og tag stikket ud af kontakten.

### Vejledende periodisk rengøringsplan:

Afkalkning	To gange om året
Vedligeholdelseskask	En gang om måneden
Rengør lugetætning	Hver anden måned
Rengør tromle	Hver anden måned
Fjern fnug fra tromlens inderside	To gange om måneden
Rengør sæbeskuffe og AutoDose beholder	To gange om året
Rengør afløbspumpens filter	To gange om året
Rengør tilløbsslangen og ventilfilteret	To gange om året

Undersøg regelmæssigt tromlen for kalk. Vi anbefaler at køre et program med tom tromle og et afkalkningsprodukt en gang imellem.

### Fjernelse af fremmedlegemer



Sørg for, at alle lommer er tomme, og at alle løse elementer er fastgjort, inden du kører programmet.

Fjern eventuelle fremmedlegemer (såsom metalclips, knapper, mønter osv.), som du måske kan finde i lugetætningen, filtrene og tromlen. Kontakt om nødvendigt det autoriserede servicecenter, hvis dette ikke hjælper.

### Lugetætning

Dette produkt er designet med et **selvrensende dræningssystem**, der gør det muligt at dræne frugfibre, som falder af tøjet, ud med vandet. Undersøg forseglingen regelmæssigt, og rengør den, hvis det er nødvendigt, som beskrevet i følgende diagram. Mønter, knapper, andre små genstande kan genfindes i slutningen af cyklussen.

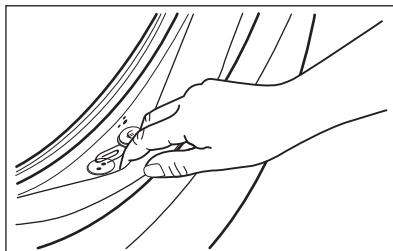

Rengør den, hvis det er nødvendigt, ved hjælp af et rengøringsmiddel med ammoniak uden at ridsе tætningsens overflade.

Fjern om nødvendigt fnug og genstande fra filterfordybningen.

## 21.6 Opsætning af WiFi-forbindelse

I dette kapitel beskrives det, hvordan produktet tilsluttes WiFi netværket, og hvordan du tilslutter til mobile enheder.

Med denne funktion kan du modtage beskeder, overvåge og kontrollere dit produkt fra dine mobile enheder.

WiFi funktionen er slået fra som fabriksstandardindstilling.

Tilslut produktet og få glæde af alle de funktioner og serviceydelser, du har brug for:

- Trådløst netværk derhjemme med internetforbindelse aktiveret.
- En mobilenhed, der er forbundet til dit trådløse netværk.

WiFi-modulparametre	
Frekvens	2,412 - 2,472 GHz til det europæiske marked
Protokol	IEEE 802.11b/g/n
Maks. effekt	<20 dBm
Kryptering	WPA, WPA2, WPA3



### Konfiguration af apparatets trådløse forbindelse

1. Tryk på On/Off -knappen i nogle få sekunder for at aktivere produktet. Vent ca. 10 sekunder, inden du fortsætter med trådløs konfiguration.
2. Vælg et program ved at dreje programknappen.
3. Tryk og hold Færdig og Auto dry - knapperne nede samtidig i nogle få sekunder, indtil der lyder et 'klik'. Slip knapperne. **On** vises på displayet i 5 sekunder, og kontrollampen  begynder at blinke.

Det trådløse modul begynder at starte op.



Sørg for, at din APP er klar til forbindelse.

4. Efter 10 sekunder vises  (**adgangspunktet**) på displayet. Adgangspunktet er åbent i ca. 5 minutter.
5. Konfigurer App på din smartenhed, og følg instruktionerne for at forbinde produktet til dit WiFi-netværk.
6. Hvis forbindelsen er konfigureret, vises lampen  på displayet, når programinformationsskærmen vender tilbage.



Hver gang du tænder produktet, tager det ca. 10 sekunder at tilslutte automatisk til netværket. Når kontrollampen  holder op med at blinke, er tilslutningen klar.

**For at frakoble for den trådløse tilslutning**, skal du holde Færdig og Auto dry nede samtidigt i et par sekunder, indtil det første akustiske signal lyder. Slip knapperne. **OFF** vises på displayet i 5 sekunder.



Hvis du slukker og tænder for produktet igen, afbrydes den trådløse tilslutning automatisk.

**For at fjerne de trådløse brugeroplysninger** skal du trykke på knapperne Færdig og Auto dry samtidigt og holde dem inde i nogle få sekunder, indtil det andet signal lyder. Symbolet  vises på displayet i få sekunder.

## 22. FEJLFINDING



### ADVARSEL!

Se kapitlerne om sikkerhed.

## 22.1 Alarmkoder og mulige fejl

Maskinen starter ikke, eller den stopper under drift. Prøv først at finde en løsning på problemet (henvis til tabellerne).

### ADVARSEL!

Sluk for produktet, før der udføres nogen som helst form for eftersyn.

Problemer	Mulig løsning
<b>E11</b> Produktet tager ikke vand ind korrekt.	<ul style="list-style-type: none"><li>• Kontrollér, at der er åbnet for vandhanen.</li><li>• Kontrollér, at vandtrykket ikke er for lavt. Kontakt det lokale vandværk for at få disse oplysninger.</li><li>• Sørg for, at vandhanen ikke er tilstoppet.</li><li>• Kontrollér, at tilløbsslangen ikke er knækket, beskadiget eller bøjet.</li><li>• Sørg for, at tilløbsslangen er tilsluttet korrekt.</li><li>• Kontrollér, at filtrene på tilløbsslangen og ventilene ikke er tilstoppede.</li></ul>
<b>E21</b> Maskinen tømmes ikke for vand.	<ul style="list-style-type: none"><li>• Kontrollér, at vandlåsen ikke er tilstoppet.</li><li>• Kontrollér, at afløbsslangen ikke har knæk eller er bøjet.</li><li>• Kontrollér, at afløbsfiltret ikke er tilstoppet. Rens filtret om nødvendigt.</li><li>• Kontrollér, at afløbsslangen er tilsluttet korrekt.</li><li>• Indstil tømningsprogrammet, hvis du indstiller et program uden tømningsfase. Hvis udtømningsprogrammet ikke er tilgængeligt i programvælgeren, kan det indstilles via appen.</li><li>• Indstil tømningsprogrammet, hvis du indstiller en funktion, som slutter med vand i karret.</li></ul>
<b>E41</b> Produktets luge er åben eller ikke rigtigt lukket.	<ul style="list-style-type: none"><li>• Sørg for, at lågen er korrekt lukket.</li></ul>
<b>E91</b> Intern fejl. Ingen kommunikation mellem maskinens elektroniske elementer.	<ul style="list-style-type: none"><li>• Programmet sluttede ikke korrekt, og produktet stoppede for tidligt. Sluk for produktet, og tænd igen.</li><li>• Kontakt et autoriseret servicecenter, hvis alarmkoden vises igen.</li></ul>
<b>EH1</b> : Strømforsyningsfrekvens ude af område. <b>EH2</b> : Driftsspændingen er for høj. <b>EH3</b> : Driftsspændingen er for lav.	
<b>EF3</b> Overløbs sikringen er aktivret.	<ul style="list-style-type: none"><li>• Kobl produktet fra strømforsyningen, og luk for vandhanen. Kontakt det autoriserede servicecenter.</li></ul>

Sluk og tænd for produktet, hvis displayet viser andre alarmkoder. Kontakt det autoriserede servicecenter, hvis problemet fortsætter.

I tilfælde af et andet problem med apparatet kan du se oversigten herunder for mulige løsninger.

## 23. MILJØHENSYN

Genbrug materialer med symbolet . Læg emballagen i relevante beholdere for at genbruge den. Hjælper med at beskytte miljøet og folkesundheden ved at genbruge affald fra elektriske og elektroniske apparater. Bortskaf ikke apparater, der er markeret med

symbolet  med husholdningsaffaldet. Returnér produktet til din lokale genbrugsplads eller kontakt dit kommunale kontor.

## AEG toivottaa sinut tervetulleeksi! Kiitos, että olet valinnut tämän laitteen.



Vähennämme paperin käyttöä suojellaksemme ympäristöä. Täydelliset ohjekirjat ovat saatavilla verkossa. Täydellinen ohjekirja on saatavilla osoitteessa [aeg.com/manuals](http://aeg.com/manuals)



Voit tarkastella käyttöön liittyviä neuvoja, esitteitä, vianmääritysohjeita sekä huolto- ja korjausohjeita osoitteessa [aeg.com/support](http://aeg.com/support)



Osta lisävarusteita, tarvikkeita ja alkuperäisiä varaosia laitteeseesi osoitteessa [aeg.com/shop](http://aeg.com/shop)

Oikeus muutoksiin pidätetään.

## SISÄLTÖ

1. TURVALLISUUSTIEDOT.....	71
2. TURVALLISUUSOHJEET.....	75
3. TUOTEKUVAUS.....	76
4. TEKNISET TIEDOT.....	78
5. ASENNUS.....	78
6. KÄYTTÖPANEELI.....	84
7. SÄÄTIMET JA PAINIKKEET.....	87
8. ASETUKSET.....	92
9. KÄYTTÖÖNOTTO.....	93
10. AUTODOSE-TEKNIikka (AUTOMAATTINEN ANNOTELU).....	93
11. OHJELMAT.....	100
12.  WI-FI - YHTEYDEN ASETUKSET.....	108
13. PÄIVITTÄINEN KÄYTTÖ.....	110
14. PÄIVITTÄINEN KÄYTTÖ - PYYKIN PESEMINEN JA KUIVAAMINEN.....	114
15. PÄIVITTÄINEN KÄYTTÖ - VAIN KUIVAUS.....	116
16. NUKKAA KANKAISSA.....	117
17. VIHJEITÄ JA NEUVOJA.....	118
18. HOITO JA PUHDISTUS.....	120
19. VIANMÄÄRITYS.....	128
20. KULUTUSARVOT.....	132
21. PIKAOHJE.....	135
22. VIANMÄÄRITYS.....	140
23. YMPÄRISTÖNSUOJELUNÄKÖKOHTIA.....	141

## 1. TURVALLISUUSTIEDOT



Lue tämän laitteen mukana toimitetut ohjeet huolella ennen laitteen asennusta ja käyttöönottoa.

Valmistaja ei ole vastuussa väärästä asennuksesta tai käytöstä johtuvista vammoista tai vaurioista. Säilytä ohjeita

aina varmassa ja helposti tavoitettavassa paikassa tulevia käyttökertoja varten.

## 1.1 Lasten ja taitamattomien henkilöiden turvallisuus

### VAROITUS!

On olemassa tukehtumisen, loukkaantumisen tai pysyvän vammautumisen vaara.

- 8-vuotiaat ja sitä vanhemmat lapset sekä henkilöt, joilla on fyysisiä, aisteihin liittyviä tai henkisiä rajoitteita tai puutteellinen kokemus tai tuntemus, voivat käyttää tätä laitetta vain, jos heitä valvotaan tai ohjataan laitteen turvallisessa käytössä ja jos he ymmärtävät käyttöön liittyvät vaarat.
- Tuote on pidettävä 3–8-vuotiaiden lasten ja erittäin laajoista ja monimutkaisista toiminnallisista rajoitteista kärsivien henkilöiden ulottumattomissa, ellei heitä valvota jatkuvasti.
- Alle 3-vuotiaat lapset tulee pitää kaukana laitteesta, ellei heitä valvota jatkuvasti.
- Lapsia on valvottava, etteivät he ryhdy leikkimään laitteella.
- Kaikki pakkaukset tulee pitää lasten ulottumattomissa ja hävittää asianmukaisesti.
- Pidä pesuaineet lasten ulottumattomissa.
- Pidä lapset ja kotieläimet poissa laitteen luota silloin, kun laitteen luukku on auki.
- Jos laitteessa on lapsilukko, sitä on käytettävä.
- Lapset eivät saa puhdistaa laitetta tai suorittaa siihen kohdistuvia käyttäjän huoltotoimenpiteitä ilman valvontaa.

## 1.2 Yleinen turvallisuus

- Tämä laite on tarkoitettu ainoastaan kotitaloustyyppisen, konepesuun sopivan ja kuivattavan pyykin pesemiseen ja kuivaamiseen.
- Älä käytä kuivaustoimintoa, jos tekstiileissä on tahroja teollisista kemikaaleista.

- Tämä laite on tarkoitettu yhden kotitalouden käyttöön sisätiloissa.
- Tätä laitetta voidaan käyttää toimistoissa, hotellihuoneissa, aamiaismajoituspaikoissa, maatilamajoituspaikoissa ja muissa samantyyppisissä majoitustiloissa, joissa kyseinen käyttö ei ylitä (keskimääräisiä) kotitalouskäytön tasoja.
- Älä muuta laitteen teknisiä ominaisuuksia.
- Laite tulee asentaa vapaasti seisovaksi kodinkoneeksi tai keittiön työtason alapuolelle tilan sen salliessa.
- Älä asenna laitetta lukittavan oven, liukuoven tai vastakkaiselle puolelle kiinnitetyn oven taakse, jossa laitteen ovea ei voida avata kokonaan.
- Kytke verkkopistoke verkkopistorasiaan vasta asennuksen lopuksi. Varmista, että verkkopistoke on ulottuvilla asennuksen jälkeen.
- Pohjan tuuletusaukot eivät saa olla maton tai muun lattiapäällysteen peitossa.
- VAROITUS: Laitteeseen ei saa liittää ulkoista kytkintä, kuten ajastinta, eikä sitä saa liittää virtapiiriin, jonka sähkölaitos säännöllisin väliajoin kytkee päälle/pois päältä.
- Varmista, että huoneen ilmanvaihto on hyvä. Muiden kaasulla tai polttoaineilla toimivien laitteiden tai avotulien kehittämät höyryt tai savu eivät saa päästä tilaan ilmastointikanavien kautta.
- Poistoilmaa ei saa ohjata hormiin, jota käytetään kaasulla tai muilla polttoaineilla toimivien laitteiden höyryjen poistamiseen.
- Tulovesipisteestä tulevan veden paineen tulee olla poistotien liittimessä välillä 0,5 bar (0,05 MPa) ja 10 bar (1,0 MPa).
- Laitteen enimmäispyykkikuorma on 9.0 kg. Ohjelmien enimmäistäyttömäärää ei saa ylittää (ks. kappale "Ohjelmataulukko").
- Laite tulee liittää vesijohtoverkkoliitäntään käyttämällä tuotteen mukana toimitettuja tai muita valtuutetun huoltopalvelun toimittamia uusia letkusarjoja.

- Vanhaa letkustoa ei saa käyttää.
- Jos virtajohto vaurioituu, sen saa vaihtaa vain valmistaja, valtuutettu huoltoliike tai vastaava ammattitaitoinen henkilö, jotta vältetään sähkövaaroilta.
- Pyyhi mahdollinen laitteen ympärille kerääntynyt nukka ja muut materiaali jäämät pois.
- Tekstiilit, joissa on kasvis- tai mineraaliöljyä, asetonia, alkoholia, petrolia, kerosiinia, tahranpoistoainetta, tärpättiä, vahoja ja vahanpoistoaineita on pestävä erikseen käyttäen runsaasti pesuainetta, ennen kuin ne voidaan kuivata kuivaavassa pesukoneessa.
- Jos tekstiileissä on teollisten kemikaalien tahroja, niitä ei saa pestä laitteessa.
- Älä kuivaa pesemättömiä tuotteita pesu-kuivauskoneessa.
- Kuivaavassa pesukoneessa ei saa kuivata vaahtokumista valmistettuja tuotteita (lateksivaahdo), suihkumyssiä, vettähylykiviä tekstiilejä, kumitettuja esineitä tai vaatteita eikä vaahtokumilla täytettyjä tyynyjä.
- Noudata huuhteluaineiden ja vastaavien tuotteiden käytössä aina tuotteen valmistajan ohjeita.
- Poista pyykeistä kaikki mahdolliset sytytyslähdeet, kuten savukkeensytyttimet ja tulitikut.
- VAROITUS: Älä koskaan pysäytä kuivaavaa pesukonetta ennen kuivausjakson päättymistä, ellet heti ota pyykkiä rummusta ja levitä sitä kuivumaan, jotta kuumuus voi haihtua.
- Kuivaavan pesukoneen ohjelman loppuvaihe suoritetaan alhaisessa lämpötilassa (jäähdytysvaihe), jotta kaikki tekstiilit jäähtyvät riittävästi niiden vaurioitumisen välttämiseksi.
- Älä käytä korkeapainevesisuihkuja ja/tai höyryä laitteen puhdistamiseen.
- Puhdista laite kostealla liinalla. Käytä ainoastaan neutraaleja pesuaineita. Älä käytä hankaavia tuotteita, hankaavia sieniä, liuotteita tai metalliesineitä.

- Kytke laite pois päältä ja irrota pistoke pistorasiasta, ennen kuin aloitat huoltotoimet.

## 2. TURVALLISUUSOHJEET

### 2.1 Asennus



Asennuksessa on noudatettava asiaankuuluvia paikallisia määräyksiä.

- Noudata koneen mukana toimitettuja asennusohjeita.
- Älä asenna tai käytä laitetta tilassa, jossa se voi altistua alle 0 °C lämpötilalle tai sääolosuhteille.
- Laite tulee säilyttää pystyasennossa siirtämisen aikana.
- Varmista riittävä ilmankierto laitteen ja lattian välissä.
- Poista kaikki pakkausmateriaalit ja kuljetuspultit.
- Varmista, että laitteen asennuspaikan lattia on tasainen, vakaa, lämmönkestävä ja puhdas.
- Säilytä kuljetuspultit varmassa paikassa. Jos laitetta halutaan siirtää tulevaisuudessa, kuljetuspultit tulee asentaa takaisin rummun lukitsemiseksi ja sisäisten vaurioiden välttämiseksi.
- Siirrä laitetta aina varoen, sillä se on raskas. Käytä aina suojakäsineitä ja suojaavia jalkineita.
- Vaurioitunutta laitetta ei saa asentaa tai käyttää.
- Älä asenna laitetta paikkaan, jossa laitteen luukku ei voida avata kokonaan.
- Säädä jalkoja, jotta laitteen ja lattian väliin jää riittävästi tilaa.
- Kun laite on asetettu lopulliseen asennuspaikkaan, tarkista, että se on oikein tasapainossa vesivaakaa käyttäen. Säädä tarvittaessa laitteen säätöjalkoja.

### 2.2 Sähkökytkentä



#### **VAROITUS!**

Tulipalon ja sähköiskun vaara.

- **VAROITUS:** Tämä laite on tarkoitettu asennettavaksi/liitettäväksi rakennuksen maadoitusliitäntään.
- Kytke pistoke maadoitettuun pistorasiaan.
- Älä käytä jakorasioita tai jatkojohtoja.
- Älä vedä virtajohtosta pistoketta irrottaessasi. Vedä aina pistokkeesta.
- Älä koske virtajohtoon tai pistokkeeseen märillä käsillä.

### 2.3 Vesiliitäntä

- Tuloveden lämpötila ei saa ylittää 25 °C.
- Älä vaurioita vesiletkuja.
- Ennen uusien putkien liittämistä, kun putkia ei ole käytetty pitkään aikaan, korjaustöiden jälkeen tai kun uusia laitteita (vesimittarit, jne.) on asennettu, anna veden virrata, kunnes se on puhdasta ja kirkasta.
- Tarkista ensimmäisen käyttökerran aikana ja sen jälkeen, ettei laitteessa ole näkyviä merkkejä vesivuodoista.
- Älä käytä jatkoletkua, jos vedenottoletku on liian lyhyt. Ota yhteyttä valtuutettuun huoltoliikkeeseen vedenottoletkun vaihtoa varten.
- Laitteen pakkauksestaan ottamisen yhteydessä tyhjennysletkusta saattaa tulla vettä. Tämä johtuu tehtaalla vedellä suoritetuista laitetesteistä.
- Voit pidentää tyhjennysletkua siten, että letkun pituus on enintään 400 cm. Ole yhteydessä valtuutettuun huoltokeskukseen muunlaisen tyhjennysletkun ja jatkeen suhteen.
- Varmista, että vesihana on ulottuvilla laitteen asennuksen jälkeen.

### 2.4 Käyttö



#### **VAROITUS!**

Virheellinen käyttö voi aiheuttaa henkilövahinkoja, sähköiskuja, tulipaloja, palovammoja tai laitteen vaurioitumisen.

- Älä aseta helposti syttyviä tuotteita tai helposti syttyvien aineiden kanssa kosketuksissa olleita tuotteita laitteeseen, laitteen päälle tai sen lähelle.
- Älä koske luukun lasiin pesuohjelman ollessa käynnissä. Lasi voi olla kuuma.
- Älä kuivaa vaurioituneita (repeytyneitä, rispaantuneita) tekstiilejä, joissa on pehmusteita tai täytteitä.
- Jos pyykki on pesty tahranpoistoainetta käyttäen, suorita ylimääräinen huuhteluohjelma ennen kuivausohjelman käynnistämistä.
- Varmista, että kaikki metalliosat on poistettu pyykistä.
- Kuivaa vain tekstiilejä, jotka voidaan kuivata laitteessa. Noudata tekstiilien hoito-ohjelmekintöjä.
- Älä istu tai seiso laitteen avoimen luukun päällä.
- Älä kuivata laitteessa vaatteita, joista valuu vettä.
- Estä kuumat esineet joutumasta kosketukseen laitteen muovisten osien kanssa.
- Poista pesupallo (jos käytössä) ennen kuivausohjelman käynnistämistä.
- Älä käytä pesupalloa, kun asetat tauottoman ohjelman.

## 2.5 Huolto

- Laitteen korjaukseen liittyvissä asioissa tulee ottaa yhteyttä valtuutettuun huoltoliikkeeseen. Ainoastaan alkuperäisiä varaosia saa käyttää.
- Huomioithan, että itse suoritettavat tai muut kuin ammattilaisen suorittamat korjaukset voivat aiheuttaa vaaratilanteita ja mitätöidä takuun.
- Seuraavat varaosat ovat saatavilla vähintään 10 vuoden ajan mallin tuotannon lopettamisesta: moottori ja

- moottorin harjat, moottorin ja rummun välinen voimansiirto, pumpput, iskunvaimentimet ja jouset, pesurumpu, rummun ristikko ja vastaavat kuulalaakerit, lämmittimet ja lämpövastukset, mukaan lukien lämpöpumpput, putket ja vastaavat laitteistot, kuten letkut, venttiilit, suodattimet ja Aquastop-järjestelmät, piirilevyt, elektroniset näytöt, painekeytkimet, termostaatit ja anturit, ohjelmistot ja laiteohjelmistot, nollausohjelmisto mukaan lukien, luukku, luukun saranat ja tiivisteet, muut tiivisteet, luukun lukitus, muoviset lisäosat (esim. pesuainelokerot). Aika voi olla maassasi pidempi. Lisätietoja saat verkkosivustoltamme.
- Huomaa, että jotkin näistä varaosista ovat saatavilla ainoastaan ammattilaiskorjaajille ja kaikki varaosat eivät välttämättä koske kaikkia malleja.
- Lisätietoa tämän tuotteen sisällä olevista lamputta sekä erikseen myytävistä varalampuista: Kyseiset lamput on suunniteltu kestävämmän kodinkoneissa vaativia fyysisiä olosuhteita (esim. lämpötila, tärinä, kosteus) tai ne antavat tietoa laitteen toimintatilasta. Niitä ei ole tarkoitettu muihin käyttötarkoituksiin eivätkä ne sovi huoneiden valaisemiseen.

## 2.6 Hävittäminen

- Irrota laite sähköverkosta ja vedenjakelusta.
- Leikkaa virtajohto poikki aivan laitteen sivulta ja hävitä se.
- Poista luukun lukitus, jotta lapset ja eläimet eivät voisi jäädä kiinni rummun sisälle.
- Hävitä laite paikallisten kotitalouksien sähkö- ja elektroniikkalaiteromua (WEEE) koskevien määräyksiensä mukaisesti.

# 3. TUOTEKUVAUS

## 3.1 Erikoistoiminnot

Uusi kuivaava pesukoneesi täyttää kaikki modernit edellytykset ja pesee pyykki hellävaraisesti säästämällä vettä, energiaa ja pesuainetta.

- **Wi-Fi-yhteys ja Etäkäynnisty** mahdollistavat ohjelman käynnistämisen, pesukoneen asetusten säätämisen ja pesuohjelman tilan tarkistamisen kauko-ohjauksella.
- **ProSense-tekniikka** tunnistaa täyttömäärän ja säättää ohjelman keston

30 sekunnissa. Pesuohjelma mukautuu täyttömäärään ja tekstiilien tyyppiin optimoiden keston, energian- sekä vedenkulutuksen.

- Höyry-toiminnolla raikastat vaatteet nopeasti ja helposti. Hellävarainen höyrytoiminto poistaa kuivista tekstiileistä hajut, vähentää ryppyjä ja helpottaa silittämistä. Höyry avaa kuidut ja vähentää ryppyjä tekstiileissä. Se tekee silittämisestä helpompaa!
- **AutoDose-tekniikka** annostelee automaattisesti oikean määrän pesuainetta täyttömäärän mukaan; lokerossa on kaksi integroitua säiliötä

(pesuaine + huuhteluaine tai toinen pesuainetyyppi) sekä kaksi lisälokeroa pesuaineen ja lisäaineiden manuaalista lisäystä varten. Näin peseminen on mahdollisimman joustavaa.

- Höyrytoiminnon ansiosta **AEG Steam Fragrance** tarjoaa täydellisen ratkaisun myös herkkimistä materiaaleista valmistettujen vaatteiden raikastamiseen niitä pesemättä. Käytä **AEG** kehittämää hellävaraista hajustetta saadaksesi miellyttävän "vastapestyn" tuoksun pyykkeihin hajujen ja ryppyjen poistamisen aikana.

### 3.2 Laitteen yleiskuvaus

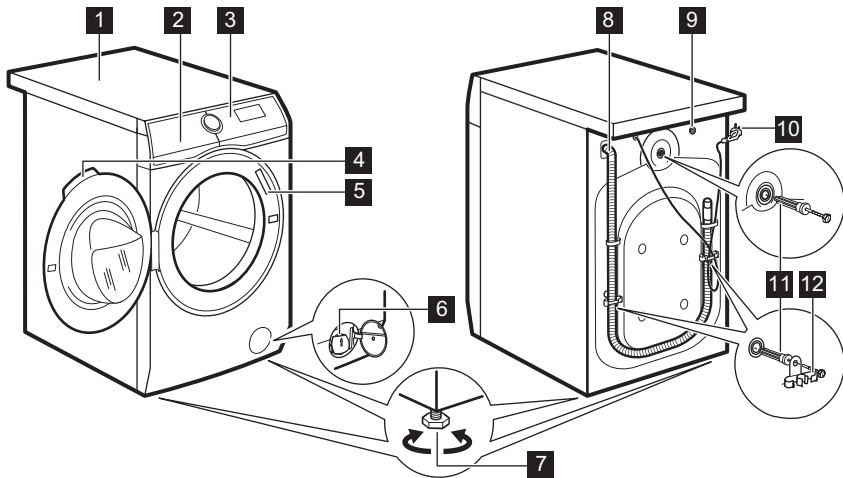

- 1 Kansilevy
- 2 Pesuainelokerikko AutoDose-säiliöillä ja manuaalisilla lokeroilla
- 3 Käyttöpaneeli
- 4 Luukun kahva
- 5 Arvokilpi
- 6 Tyhjennuspumpun sihti

- 7 Säätojalat laitteen tasapainotukseen
- 8 Tyhjennysletku
- 9 Vedenottoletkun liitäntä
- 10 Verkkokaapeli
- 11 Kuljetustuet
- 12 Letkutuet

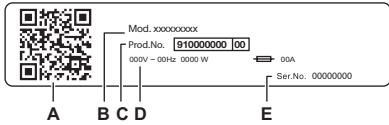

#### Arvokilven merkinnät:

- A. QR-koodi
- B. Mallin nimi
- C. Tuotenumero
- D. Sähköluokitukset
- E. Sarjanumero

Skannaa **QR-koodi** kameralla ladataksesi sovellus älylaitteellesi sovelluskaupasta ja noudata vaadittuja ohjeita. Hyödynnä tuotteesi parhaalla mahdollisella tavalla rekisteröimällä se.

- Voit tarkastella laitteen tietoja, asiakirjoja ja artikkeleita parhaiden ominaisuuksien käytöstä (käyttöopas on saatavilla myös osoitteesta [aeg.com/manuals](http://aeg.com/manuals) )
- Voit lukea käyttö-, vianmääritys-, huolto- ja korjausohjeita (saatavilla myös osoitteessa [aeg.com/support](http://aeg.com/support) )
- Voit ostaa laitteeseesi lisävarusteita, kulutustarvikkeita ja alkuperäisiä vaihto-osia (saatavilla myös osoitteessa [aeg.com/shop](http://aeg.com/shop) )

## 4. TEKNISET TIEDOT

Mitat	Leveys/korkeus/kokonaissyvyys	59.7 cm /84.7 cm /66.0 cm
Sähkökytkentä	Jännite	230 V
	Kokonaisvirta	2100 W
	Sulake	10 A
	Taajuus	50 Hz
Suojaustaso kiinteiden hiukkasten ja kosteuden sisääntulon estämisessä, jonka suojapeite varmistaa, lukuun ottamatta niitä kohtia, joissa pienjännitelaitteilla ei ole mitään kosteussuojaa		IPX4
Vedensyöttö <sup>1)</sup>		Kylmä vesi
Vedenpaine	Vähimmäistaso	0,5 bar (0,05 MPa)
	Enimmäistaso	10 bar (1,0 MPa)
Enimmäispesumäärä	Cotton (Puvuilla)	9.0 kg
Kuivien vaatteiden enimmäistäyttömäärä	Cotton (Puvuilla)	6.0 kg
	Synteettiset	4.0 kg

1) Liitä vedenottoletkut hanaan, jossa on 3/4" kierteitys.

## 5. ASENNUS

### VAROITUS!

Lue turvallisuutta koskevat luvut.

### 5.1 Pakkauksesta poistaminen

#### VAROITUS!

Poista kaikki pakkausmateriaali ja kuljetustuet ennen laitteen asennusta.

**VAROITUS!**

Lue kaikki asennusohjeet ennen kuin jatkat.

**VAROITUS!**

Käytä käsineitä.

1. Poista ulkopuolinen kalvo. Käytä tarvittaessa leikkuria.

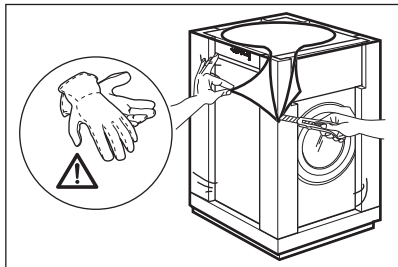

2. Poista pahvinen yläosa ja muut pakkausmateriaalit.

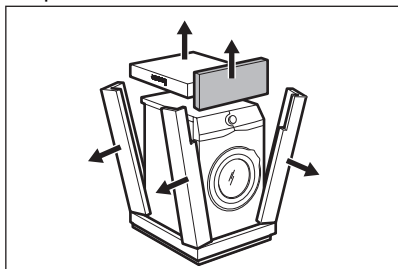

3. Poista sisäpuolella oleva kalvo.

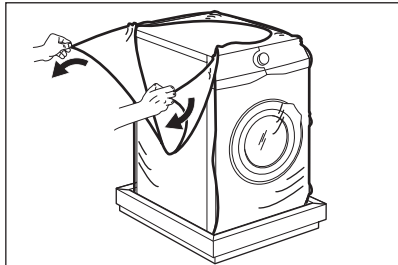

4. Avaa luukku, poista kappale luukun tiivisteestä ja tyhjennä rumpu.

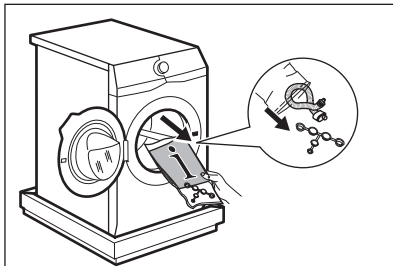

5. Aseta laite varoen alas sen takaosan varaan.
6. Aseta pakkauksen etummainen kappale lattialle laitteen alle.



Ole huolellinen, etteivät letkut vahingoitu.

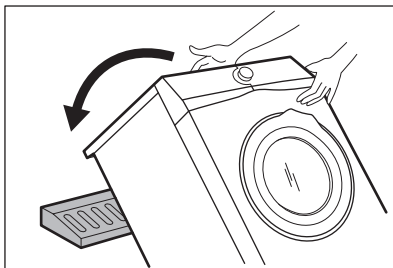

7. Poista suoja pohjalta.

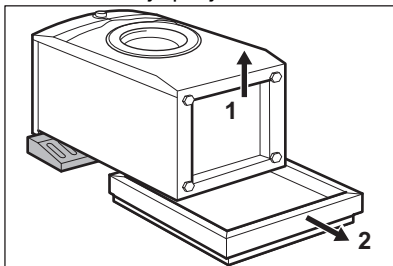

8. Nosta laite pystyasentoon.

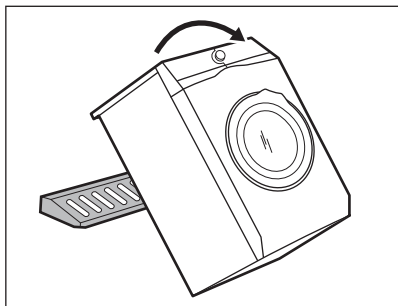

9. Irrota virtajohto ja tyhjennysletku letkunpidikkeestä.



Tyhjennysletkusta saattaa tulla vettä. Tämä johtuu tehtaalla vedellä suoritetuista laitetesteistä.

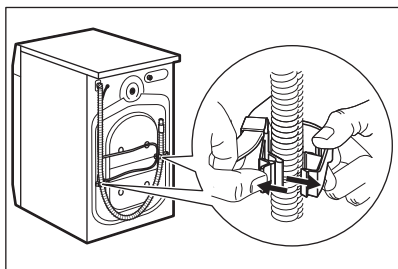

10. Irrota kolme pulttia.

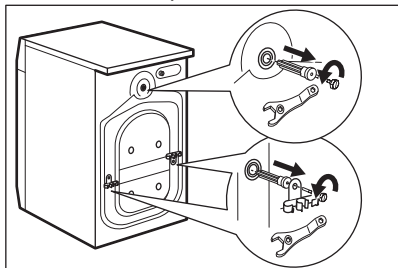

11. Vedä muoviset välikappaleet ulos.

12. Aseta ohjekirjapussissa olevat muovitulpat reikiin.

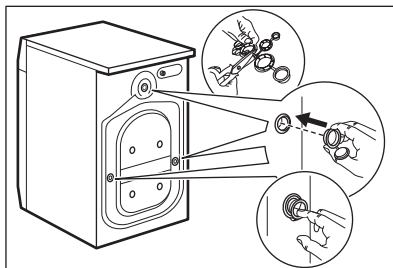

Pakkausmateriaalit ja kuljetustuet kannattaa säilyttää mahdollisia tulevia laitteen siirtoja varten.



Laitteen mukana toimitettavat lisävarusteet voivat vaihdella mallista riippuen.

## 5.2 Sijoitus ja vaakatasoon asettaminen

1. Asenna laite tasaiselle kovalle lattialle.



Varmista, etteivät matot pysäytä ilmankiertoa laitteen alapuolella. Varmista, ettei laite ole kosketuksissa seinään tai muihin laitteisiin.

2. Löysää tai kiristä säädettäviä jalkoja vaakatason asennon saavuttamiseksi.

### ⚠ VAROITUS!

Älä käytä pahvia, puuta tai vastaavia materiaaleja laitteen jalkojen alla vaakatasoon säätämiseksi.

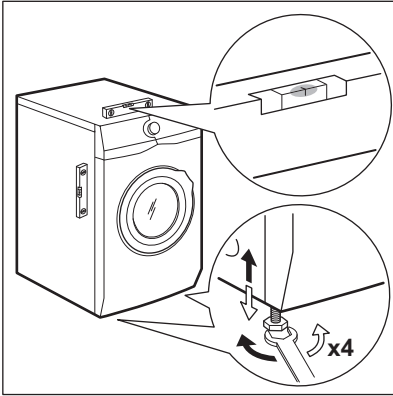

Laite on asennettava vakaaksi ja vaakatasoon.



Laitteen tason oikea säätö estää laitteen värinän, melun ja liikkeen käytön aikana.

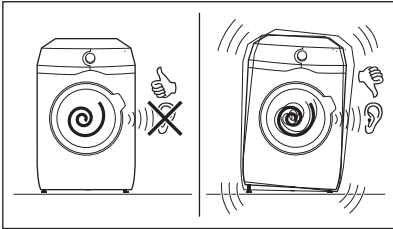

### 5.3 Puulattia-asennus

Jos asennat laitteen puulattialle, varmista, että laitteen jalat kiinnitetään kiinnityslevyillä.

Lue lisävarusteen mukana toimitetut ohjeet tarkasti.

### 5.4 Tuloletku

1. Liitä tuloletku laitteen takaosaan tarvittaessa. Yleensä se asennetaan jo

tehtaalla.

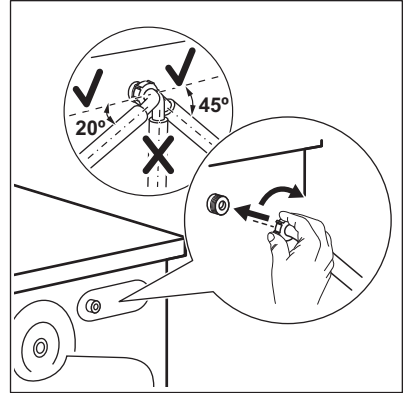

2. Suuntaa se vasemmalle tai oikealle hanaan sijainnista riippuen. Varmista, ettei vedenottoletku ole pystyasennossa.
3. Löysää tarvittaessa rengasmutteria letkun asettamiseksi oikeaan asentoon.
4. Liitä veden tuloletku kylmävesihanaan, jossa on 3/4" kierre.

Joissakin malleissa voi olla veden tuloletku, jossa on vedenrajoitin. Se estää luonnollisesta ikääntymisestä johtuvan letkun vuotamisen. Ikkunassa oleva sektori osoittaa tämän vian A. Jos vika esiintyy, sulje vesihana ja ota yhteyttä valtuutettuun huoltoliikkeeseen letkun vaihtoa varten.

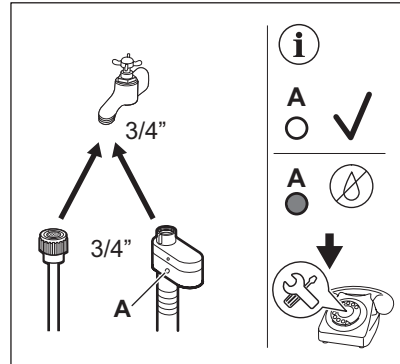

### ⚠ VAROITUS!

Tuloveden lämpötila ei saa ylittää 25 °C.

**⚠ HUOMIO!**

Varmista, ettei liitännöissä ole vesivuotoja.



Älä käytä jatkoletkua, jos tuloletku on liian lyhyt. Ota yhteyttä huoltokeskukseen saadaksesi tietoa tuloletkun vaihtamisesta.

### 5.5 Vesiturvajärjestelmä

Vedenottoletkussa on vesiturvajärjestelmä. Tämä laite estää luonnollisesta kuluneisuudesta aiheutuvat letkun vesivuodot.

Ikkunan «A» punainen osio näyttää tämän vian.

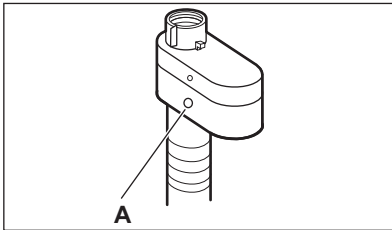

Jos vika esiintyy, sulje vesihana ja ota yhteys valtuutettuun huoltoliikkeeseen letkun vaihtoa varten.

### 5.6 Vedenpoisto

Tyhjennysletkun tulee olla vähintään 60 cm ja korkeintaan 100 cm lattiasta.



Voit pidentää tyhjennysletkua enintään 400 cm pituiseksi. Ota yhteyttä valtuutettuun huoltokeskukseen muunlaisen tyhjennysletkun ja jatkeen ostamiseksi.

Tyhjennysletku voidaan liittää eri tavoin:

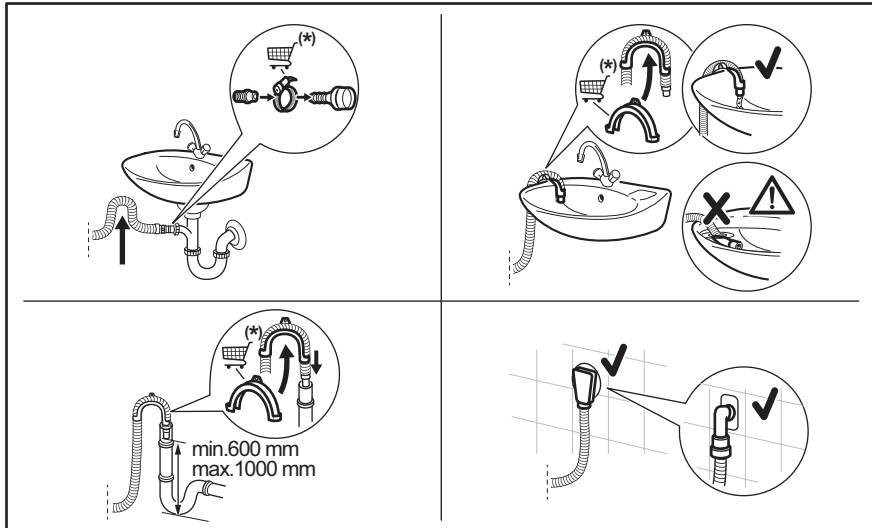

(\*) Voi muuttua ilman erillistä ilmoitusta.

- Liitä tyhjennysletku viemäriin ja kiristä se kiinnittimellä.
- Aseta letku suoraan huoneen seinään rakennettuun viemäriputkeen ja kiristä se kiristimellä.
- Ilman muovista letkuohjainta lavuaarin hanaan - aseta tyhjennysletku hanaan ja kiristä se puristimella.
- Tuuletusaukolla varustettuun pystyputkeen – aseta tyhjennysletku suoraan tyhjennysputkeen.
- Tyhjennysletku voidaan taivuttaa U-muotoon ja asettaa muovisen letkunpidikkeen ympärille. Pesualtaan reunaan – kiinnitä pidike vesihanaan tai seinään.



Varmista, että tyhjennysletku on asennettu niin, että jäljelle jäävät hiukkaset eivät pääse altaasta laitteeseen.



Varmista, ettei muoviohjain voi liikkua laitteen tyhjennyksen aikana ja ettei tyhjennysletkun päätä ole upotettu veteen. Likaista vettä voi palata laitteeseen. Osta varusteita valtuutetulta jälleenmyyjältä.



Tyhjennysletkun päässä on aina oltava ilmarako, toisin sanoen tyhjennysputken sisähalkaisijan (vähintään 38 mm - vähintään 1,5") on oltava suurempi kuin letkun ulkohalkaisija.

## 5.7 Sähkökytkentä

Kytke verkkopistoke verkkopistorasiaan vasta asennuksen loppuksi.

Vaaditut sähköarvot on merkitty arvokilpeen sekä esitetty "Tekniset tiedot" -luvussa. Varmista, että ne ovat yhteensopivia käytetyn verkkovirtalähteen kanssa.

Tarkista, että kotitaloudessa tapahtuva sähköasennus kestää vaaditun

enimmäiskuorman, ottaen huomioon myös kaikki muut mahdollisesti käytössä olevat laitteet.

**Laite tulee kytkeä maadoitettuun pistorasiaan.**

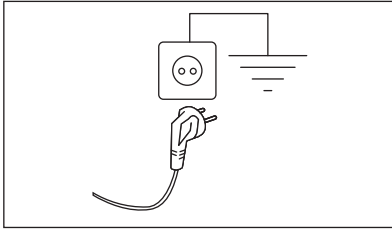

Kun laite on asennettu paikalleen, virtajohdon on oltava helppopääsyisessä paikassa.

Ota yhteyttä valtuutettuun huoltoliikkeeseen sähkötöiden suorittamiseksi asennuksen yhteydessä.

Valmistaja ei ota mitään vastuuta vahingoista tai loukkaantumisista, jotka johtuvat turvatoimien noudattamatta jättämisestä.

## 6. KÄYTTÖPANEELI

### 6.1 Käyttöpaneelin kuvaus

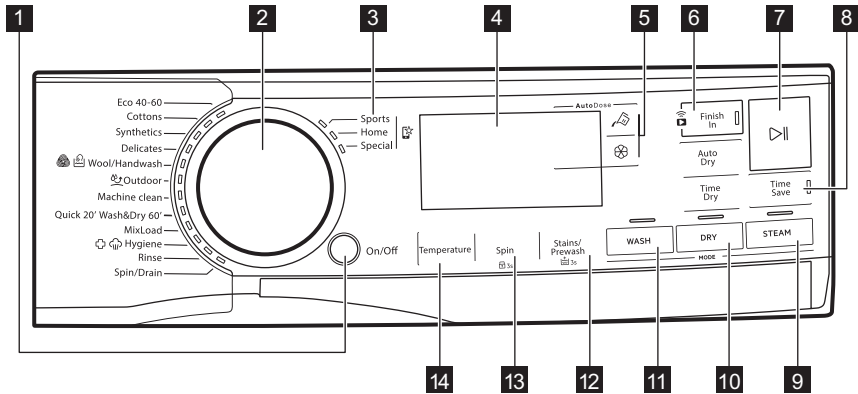



Lisätoimintoja ei voi valita kaikissa pesuohjelmissa. Katso lisätoimintojen ja pesuohjelmien yhteensopivuus "Ohjelmat"-luvun "Lisätoimintojen yhteensopivuus ohjelmien kanssa" -kappaleesta. Lisätoiminto voi sulkea pois jonkin toisen toiminnon, ja laite ei tällöin salli samanaikaisesti asettaa yhteensopimattomia lisätoimintoja.

Varmista, että näyttö ja kosketuspainikkeet ovat aina puhtaat ja kuivat.

- 1** Päällä/Pois painike
- 2** Ohjelmäsäädin
- 3** Omat ohjelmat
- 4** Näyttö









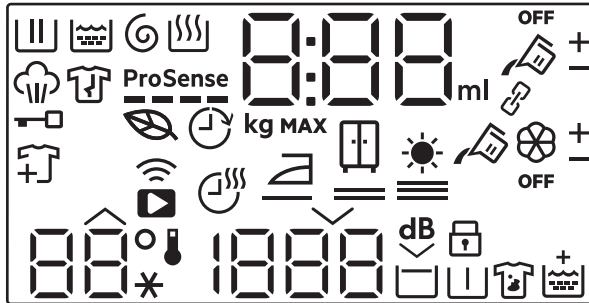



- 5** AutoDose Nestemäisen pesuaineen ja huuhteluaineen kosketuspainikkeet
- 6** Ohjelma valmis kosketuspainike ja Etäkäynnistys kosketuspainike
- 7** Käynnistä/Tauko kosketuspainike

- 8 Ajansäästö kosketuspainike
- 9 Höyry -tilan kosketuspainike
- 10 Kuivaus -tila , Aikaohjattu kuivaus ja Automaattinen kuivaus kosketuspainike
- 11 Pesu -tilan kosketuspainike
- 12 Tahrat/Esipesu-kosketuspainike ja pysyvä Lisähuuhtelu-lisätoiminto  3s

- 13 Linkous-kosketuspainike ja pysyvä Lapsilukko-lisätoiminto  3s
- 14 Lämpötila kosketuspainike

## 6.2 Näyttö



	Pesuvaiheen merkkivalo. Merkkivalo vilkkuu esipesun ja pesuvaiheen aikana.
	Huuhteluvaiheen merkkivalo. Merkkivalo vilkkuu huuhteluvaiheen aikana.
	Linkous- ja tyhjennysvaiheen merkkivalo. Merkkivalo vilkkuu linkous- ja tyhjennysvaiheen aikana.
	Kuivausvaiheen merkkivalo.
	Höyrytysvaiheen merkkivalo.
	Rypistymisenestovaiheen merkkivalo (käytettävissä vain sovelluksen kautta).
	Luukku lukittu -merkkivalo.
	Lisää vaatteita -merkkivalo: syttyy ohjelman käynnistyessä, mutta käyttäjä voi silti keskeyttää laitteen ja lisätä pyykkiä.
	Eco-ohjelman merkkivalo: syttyy, kun valitussa ohjelmassa ja lisätoiminnoissa on säästöprofiili.
	Ohjelma valmis -merkkivalo.
<b>ProSense</b> 	ProSense -merkkivalo.
	Etäyhteyden merkkivalo. Wi-Fi-yhteyden merkkivalo.

0:00

Digitaalinen merkkivalo voi näyttää seuraavat:

- Ohjelman kesto (esim. 2:40, pesu- ja/tai kuivausvaihe).



Ohjelman asettamisen aika ei vastaa todellista kestoa ja sitä voidaan muuttaa vaiheen ProSense jälkeen.

- Enimmäiskuorma.
- Lopetus ajan kuluttua (esim. 30' tai 2h).
- Ohjelman loppu (□).
- Varoituskoodi (esim. E20).
- Nestemäisten pesuaineiden ja huuhteluaineen määrän merkkivalo: 88<sup>ml</sup>. Katso luku "AutoDose -tekniikka (automaattinen annostelu)".
- SOVELLUSTA käyttäessä: APP, AP (tukiasema), UPd (päivitys). Katso luku "Wi-Fi-yhteyden asettaminen".

8.88

Suurimman sallitun pyykintäyttömäärän merkkivalo. Arvo näkyy kolmen sekunnin ajan ohjelman valinnan jälkeen vuorotellen ohjelman keston kanssa.

MAX

Suurimman sallitun pyykintäyttömäärän merkkivalo. Merkkivalo vilkkuu, jos täyttömäärä ylittää määritetyn arvon.



AutoDose nestemäisen pesuaineen säiliön merkkivalo. Kun merkkivalo syttyy, laite anostelee pesuaineen automaattisesti.



Nämä merkkivalot syttyvät merkkivalon ja viereen, kun pesu- tai huuhteluaineen automaattista annostelua lisätään tai lasketaan.

OFF

AutoDose-tilan merkkivalo. Syttyy, kun lisäaineiden AutoDose-toiminto on pois käytöstä.



Nämä merkkivalot ilmestyvät asetettaessa automaattinen pesuaine- tai vedenpehmittäjäannostus. (vrt. "AutoDose teknologia (automaattinen annostelu)" luku)

**Ainoastaan sovel-  
luksen kautta ladat-  
tavien lisätoiminto-  
jen merkkivalot**



Kuivausajan merkkivalo.



Silityskuiva-merkkivalo.













Kaappikuiva-merkkivalo.



Lisäkuivaus-merkkivalo.



Yhdistetty-tilan merkkivalo. Syttyy, kun molemmat AutoDose-säiliöt on yhdistetty ja täytetty samalla pesuaineella. AutoDose-toiminto huuhteluaineelle on pois käytöstä: merkkivalo sammuu ja näytössä näkyvät kaksi nestemäisen pesuaineen säiliön merkkivaloa .

	Nämä merkkivalot syttyvät merkkivalon  ja  viereen, kun pesu- tai huuhteluaineen automaattista annostelua lisätään tai lasketaan.
	Lämpötila-alue: Lämpötilan merkkivalo Kylmän veden merkkivalo
	Linkousalue: Linkousnopeuden merkkivalo. Ei linkousta -merkkivalo. Linkousvaihe on pois käytöstä.
	Erityishiljaisen ohjelman merkkivalo.
	Rypistymisenesto-merkkivalo.
	Lapsilukon merkkivalo.
	Esipesun merkkivalo.
	Tahrannoituksen merkkivalo.
	Lisähuuhtelu -merkkivalo.

## 7. SÄÄTIMET JA PAINIKKEET

### 7.1 Päällä/Pois

Laite voidaan kytkeä päälle tai pois päältä painamalla tätä painiketta muutaman sekunnin ajan. Kaksi erilaista äänimerkkiä kuuluu, kun laite kytketään päälle tai pois päältä.

Koska Valmiustila-toiminto kytkee laitteen joissakin tapauksissa automaattisesti pois päältä energiankulutuksen vähentämiseksi, laitteen kytkeminen uudelleen päälle voi olla tarpeen.



**Oletusohjelma on aina laitteen käynnistyksen yhteydessä Eco 40-60, myös sen jälkeen, kun se on käynnistetty valmiustilasta.**

Katso lisätietoa luvun "Päivittäinen käyttö" kohdasta "Valmiustila".

### 7.2 Ohjelmasäädin

Haluttu ohjelma voidaan valita kääntämällä ohjelmanvalitsinta.

### 7.3 Omat ohjelmat

Nämä valitsimet ovat käytettävissä, kun laite on yhdistetty Wi-Fi-verkkoon.

Suosikkiohjelmat voidaan asettaa ja tallentaa sovelluksen kautta valitsemalla vain käytettävissä olevista ohjelmista, jotka on jaettu kolmeen ohjauspaneelissa ilmoitettuun luokkaan.

Kun suosikkiohjelmat on asetettu, voit valita jonkin niistä sovelluksen kautta tai kääntämällä ohjelmanvalitsinta vastaavaan asentoon: vastaava merkkivalo syttyy ja näytön tiedot päivittyvät vastaavasti.



Suosikkiohjelmat voidaan peruuttaa vastaavalla sovelluskomennolla tai painamalla tehdasasetusten näppäinyhdistelmää.



## 7.4 Johdanto



Lisätoimintoja/toimintoja ei voi valita kaikissa pesuohjelmissa. Tarkista lisätoimintojen/toimintojen ja pesuohjelmien yhteensopivuus kappaleesta "Ohjelmataulukko". Lisätoiminto/toiminto voi poissulkea toisen toiminnon, laite ei tällöin mahdollista yhteensopimattomien lisätoimintojen/toimintojen asettamista samanaikaisesti. Varmista, että näyttö ja kosketuspainikkeet ovat aina puhtaita ja kuivia.

## 7.5 AutoDose Nestemäinen pesuaine ja huuhteluaine

Näillä painikkeilla voit suorittaa seuraavat toimet:

- : pesuaineen automaattisen annostelun kytkeminen päälle ja pois päältä.
- : automaattisen huuhteluaineen annostelun kytkeminen päälle ja pois päältä.



Katso lisätietoa luvusta "AutoDose-tekniikka (automaattinen annostelu)".

## 7.6 Ohjelma valmis



Aseta tämä lisätoiminto viimeiseksi ohjelman ja muiden lisätoimintojen valinnan jälkeen, tai muuten se voidaan peruuttaa, jos muutat jotakin asetusta.

Tämän lisätoiminnon avulla voi valita ohjelman päättymisajan. Ohjelman päättymistä voidaan lykätä yhdellä tunnilla joka painikkeen kosketuksella enintään 24 tunnin päähän.



Näytössä näkyy normaali ohjelman kesto vaihtoehtoisesti asetetun ohjelman päättymisajan kanssa (tunneissa ilmaistuna 0 t). Pienin valittavissa oleva aika vastaa

ohjelman enimmäiskeston ylöspäin pyöristettyä tuntimäärää (esim. jos ohjelman kesto on 3 tuntia ja 15 minuuttia, pienin valittavissa oleva aika on 4 t).

Kun ohjelma on käynnistynyt, luukku lukittuu ja laite käynnistää vaiheen ProSense. Kun kuorman arviointi päättyy, käynnissä olevan vaiheen kuvake vilkkuu näytössä ja aikalaskuri laskee alaspäin yhden tunnin välein ja viimeisen tunnin aikana yhden minuutin välein.

## Etäkäynnistys



Toiminnon aktivointi:

- Kosketa painiketta Ohjelma valmis . Etäohjauksen merkivalo  alkaa vilkkua.
- Vahvasta koskettamalla painiketta Käynnistä/Tauko  **3 sekunnin kuluessa**. Vastaava kuvake  ilmestyy näytölle, ja luukku on lukittu.



Jos asetat ohjelman sovelluksen kautta eikä se vastaa valitsinta, teksti  tulee näkyviin vuorotellen ohjelman keston kanssa.

Etäkäynnistys voidaan kytkeä pois päältä eri tavoin:

- ennen** ohjelman käynnistymistä: kosketa tätä painiketta ja paina sitten painiketta Käynnistä/Tauko  **3 sekunnin kuluessa**: luukun lukitus avautuu;
- ohjelman käynnistymisen **jälkeen**: kosketa painiketta Käynnistä/Tauko  – luukun lukitus avautuu – ja kosketa sitten tätä painiketta;
- kytke laite päälle ja pois päältä;
- ohjelman lopussa, kun luukun lukitus avautuu.

## 7.7 Etäkäynnistys

Tämän painikkeen kosketuksella aktivoidaan etäkäynnistystoiminto, jonka avulla voit käynnistää, keskeyttää ja pysäyttää laitteen etäyhteyden avulla.

Vastaava merkkivalo syttyy ja vastaava kuvake tulee näkyviin.



Jos asetat ohjelman sovelluksen kautta eikä se vastaa valitsinta, teksti tulee näkyviin vuorotellen ohjelman keston kanssa.

Paina ja pidä alhaalla tätä painiketta pitempään kahden muun toiminnon tarjoamiseksi:

- pidä sitä alhaalla 3 sekunnin ajan, kunnes kuulet napsahduksen: Wi-Fi käynnistyy ja kytkeytyy pois käytöstä.
- pidä sitä painettuna 10 sekunnin ajan, kunnes kaksoisäänimerkki kuuluu ja näyttöön tulee näkyviin : voit palauttaa verkkotunnukset.

## 7.8 Käynnistä/Tauko

Käynnistä, keskeytä laite tai käynnissä oleva ohjelma koskettamalla Käynnistä/Tauko -painiketta.

## 7.9 Ajansäästö

Tällä lisätoiminnolla voit vähentää ohjelman kestoa.

- Jos pyykki ovat normaali- tai vähän likaisia, pesuohjelman lyhentäminen voi olla kannatettavaa. Kosketa tätä painiketta **keran** keston lyhentämiseksi.
- Jos pyykkiä on vähemmän, kosketa tätä painiketta **kaksi kertaa** asettaaksesi ekstrapikaohjelman.  
Tässä tapauksessa lämpötilaa 95 °C ei voi valita.

Painikkeen merkkivalo palaa, ja näytössä näkyy asetetun ohjelman kesto.



Tämän lisätoiminnon avulla voidaan myös lyhentää höyrytoiminnon kestoa.

## 7.10 Lämpötila

Kun valitset pesuohjelman, laite ehdottaa automaattisesti oletuslämpötilaa.

Kosketa tätä painiketta toistuvasti, kunnes haluamasi lämpötila tulee näkyviin näyttöön.

Kun näytössä näkyy merkkivalo ja ja , laite ei lämmitä vettä.

## 7.11 Linkous

Kun asetat ohjelman, laite valitsee automaattisesti ohjelman oletuslinkousnopeuden.

Kosketa tätä painiketta toistuvasti

- **vaihtaaksesi linkousnopeutta.**



Näytössä näkyy vain asetetun ohjelman tarjoamat linkousnopeudet.

- **Kytke Rypistymisen esto -lisätoiminto toimintaan.**

Viimeistä huuhteluvettä ei tyhjenetä koneesta, jotta estettäisiin pyykin rypistyminen. Pesuohjelma päättyy jättäen veden koneeseen, ja loppulinkousta ei suoriteta.

Näytössä näkyy -merkkivalo.

Rumpu pyöri tasaisesti rypyyjen vähentämiseksi.

Luukku pysyy lukittuna. Rumpu pyöri tasaisesti rypyyjen vähentämiseksi. Sinun täytyy ensin tyhjentää vesi, jotta voisit avata luukun.

Kosketa Käynnistä/Tauko-painiketta , jolloin laite suorittaa linkousvaiheen ja tyhjentää koneesta veden.

- **Kytke Extra Silent -lisätoiminto toimintaan.**

Kaikki linkousvaiheet (väli- ja loppulinkous) ohitetaan, ohjelma päättyy ja vesi jää rumpuun. Tämä auttaa vähentämään rypyyä.

Koska ohjelman äänitaso on erittäin alhainen, sitä voidaan käyttää öisin hyödyntäen edullisempaa yösähköä. Joissakin ohjelmissa huuhteluissa käytetään enemmän vettä.

Näytössä näkyy -merkkivalo.

Luukku pysyy lukittuna. Rumpu pyöri tasaisesti rypyyjen vähentämiseksi. Sinun täytyy ensin tyhjentää vesi, jotta voisit avata luukun.

Kosketa Käynnistä/Tauko-painiketta: laite suorittaa vain tyhjennysvaiheen.

- **Ei linkousta** .

Aseta tämä lisätoiminto kytkeäksesi kaikki linkousvaiheet pois käytöstä. Näytössä näkyy -merkkivalo — — —. Laite suorittaa vain valitun pesuohjelman tyhjennysvaiheen. Aseta tämä lisätoiminto hyvin hellävaraisesti käsiteltävien kankaiden ollessa kyseessä. Huuhteluvaihe käyttää enemmän vettä joissakin pesuohjelmissa



Laite tyhjentää veden automaattisesti noin 18 tunnin kuluttua.

## 7.12 Tahrat/Esipesu

Kytke toinen lisätoiminnoista tai molemmat lisätoiminnot päälle painamalla tätä painiketta toistuvasti.

Vastaava merkkivalo syttyy näyttöön.

- Tahrpoisto**  
Kun tämä lisätoiminto asetetaan, merkkivalo syttyy pesuaineen symbolin lähelle ja laite annostelee pesuainetta automaattisesti lisää, kun automaattinen pesuainesäiliö otetaan käyttöön. Jos automaattinen pesuainesäiliö on pois päältä, tämä lisätoiminto voidaan suorittaa perinteisen laitteen tapaan lisäämällä pesu- tai lisäainetta manuaaliseen lokeroon.



Jos pesuainesäiliön painiketta painetaan Tahrpoisto-lisätoiminnon ollessa päällä, AutoDose -toiminto kytkeytyy pois päältä, mutta Tahrpoisto-lisätoiminto on edelleen päällä manuaalisessa tilassa.

- Esipesu**  
Lisää käyttämällä tätä lisätoimintoa ohjelmaan 30 °C esipesuvaihe ennen pesuvaihetta. Tämän lisätoiminnon käyttöä suositellaan, kun pyykki on erittäin likaista (erityisesti jos siinä on hiekkaa, pölyä, mutaa tai muita kiinteitä hiukkasia).



Kun esipesuvaihe valitaan ja AutoDose on päällä, laite annostelee pesuaineen automaattisesti. Kun AutoDose on pois päältä, lisää pesuaine/lisäaine pesupalloon rummussa.



Lisätoiminnot voivat pidentää ohjelman kestoa.

## 7.13 Pesu -tila

Kun laite on kytketty toimintaan, tämän painikkeen merkkivalo syttyy ilmoittaen pesuohjelman suorittamisesta.



Jos painat tätä painiketta kuivaus- tai höyrytoiminnon ollessa toiminnassa, ohjelma palaa pelkkä pesu -tilaan. Näin voit peruuttaa kuivaus- ja höyrytoiminnon asetusten aikana tai kuivaustoiminnon, jos keskeytät ohjelman ennen kuivausvaiheen alkamista.

## 7.14 Kuivaus -tila

Lisää kuivausvaihe pesuvaiheen loppuun painamalla tätä painiketta **kerran**. Merkkivalot Pesu ja Kuivaus syttyvät.

Paina tätä painiketta **kahdesti** suorittaaksesi vain kuivausvaiheen. Vain Kuivaus on päällä.



Voit palata pelkkä pesu -tilaan painamalla Pesu asetusten aikana tai kun keskeytät ohjelman ennen kuivausvaiheen alkamista.

## 7.15 Aikaohjattu kuivaus

Kun ohjelma sisältää tämän valinnan, paina tätä painiketta asettaaksesi kuivattavalle pyykille sopivan ajan (katso taulukko "Ajastettu kuivaus"). Asetettu arvo näkyy näytössä.

Kuivaustilan on oltava jo asetettuna.

Jokainen tämän painikkeen napautus lisää arvoa viidellä minuutilla.











Et voi asettaa kaikkia aika-arvoja eri pyykeille.

## 7.16 Automaattinen kuivaus

Kytke ensin kuivaustila päälle asianmukaisella painikkeella ja aseta sitten yksi laitteen ehdottamasta kolmesta automaattisesta kuivaustasosta koskettamalla tätä painiketta.

Vastaava kuivusmerkkivalo syttyy näyttöön.

-  =  =  **Silityskuiva:** silitettävä pyykki.
-  =  =  **Kaappikuiva:** kaappiin asetettava pyykki.
-  =  =  **Erittäin kuiva:** täydellisesti kuivattava pyykki.



Kaikkia automaattisia tasoja ei voida asettaa kullekin pyykkityypille.

## 7.17 Höyry -tila

Höyry-tilan avulla voidaan vähentää pelkkää raikastusta vaativien vaatteiden (kuten puuvillan, tekokuitujen, sekapyykkien, myös arkalaatuisten tekstiilien ja villan) rypistymistä ja hajuja vain 25 tai 30 minuutissa (ohjelmasta riippuen) ilman vaatteiden pesemistä.

Tekstiilin kuidut avautuvat, minkä jälkeen kankaan silytys on helpompaa. Kun ohjelma on päättynyt, poista pyykki viivyttämättä pesukoneen rummusta. Suositeltu maksimitäyttömäärä on 1 kg.

Merkkivalo  vilkkuu näytössä höyryvaiheen aikana.

Ohjelman kestoa voidaan lyhentää 15 minuuttiin lisätoiminnon Ajansäästö avulla.

**ÄLÄ** aseta tätä tilaa seuraavan tyyppisiin tekstiileihin:

- Tekstiilit, joita ei ole tarkoitettu kuivausrummussa kuivattaviksi.
- Merkinnällä ”Vain kuivapesu” varustetut tekstiilit.



Älä käytä pesuainetta!

Höyry-tila ei poista erityisen voimakkaita hajuja eikä suorita hygieenisiä ohjelmia. Höyrykäsitteilyn jälkeen pyykki voi olla kosteaa. Ripusta pyykki ulos kuivumaan muutamaksi minuutiksi.

## Tuoksu ( AEG Steam Fragrance)

AEG Steam Fragrance-toiminnon avulla voit raikastaa arkalaatuisetkin pyykkit, poistaa ryppejä ja lisätä raikkautta hellävaraisella tuoksulla, jonka **AEG** on kehittänyt yksinomaisesti. Kun vaatteesi raikastetaan höyryllä täydellisten pesuohjelmien sijaan, vaatteesi säilyvät kauemmin uudenveroisina. Voit käyttää hajustetta myös mahdollisesti käytettävissä olevien kashmir- ja höyryohjelmien osana myös hellävaraista käsittelyä vaativille kankaille, kuten kashmirille ja villalle. Pienempiä täyttömääriä käsiteltäessä vähennä hajusteiden annostelua ja ohjelman kestoa: vain 15 minuutin kuluttua pyykkit tuntuvat taas vastapestyiltä.

Lue hajusteen mukana toimitetut ohjeet huolellisesti.

### ÄLÄ:

- kuivaa hajusteilla käsiteltyjä vaatteita kuivausrummussa. Muutoin hajusteet haihtuvat pois.
- käytä hajustetta muuhun kuin tässä kuvattuihin tarkoituksiin.
- käytä hajustetta uusiin vaatteisiin. Uudet vaatteet voivat sisältää niiden viimeistelyssä käytettyjen yhdisteiden jäämiä, jotka eivät sovi hajusteisiin.



Hajusteita on saatavilla **AEG**-verkkokaupasta tai valtuutetulta jälleenmyyjältä.

## 8. ASETUKSET

### 8.1 Käyttöönotto



**Vältä sormien kallistamista** alaspäin näppäinyhdistelmää painaessa. Alla olevien painikkeiden anturit ovat herkkiä ja ne voivat vaikuttaa näppäimien valintaan.

### 8.2 Äänisignaalit

Laitteessa on erilaisia äänimerkkejä, jotka aktivoituvat seuraavissa tapauksissa:

- Laitteen kytkeminen päälle (erityinen lyhyt äänimerkki).
- Laitteen kytkeminen pois päältä (erityinen lyhyt äänimerkki).
- Painikkeiden painaminen (napsahdusääni).
- Teet virheellisen valinnan (3 lyhyttä äänimerkkiä).
- Ohjelma on päättynyt (äänimerkkisarjat noin 2 minuutin ajan).
- Laitteen toimintahäiriö (äänimerkkisarjat noin 5 minuutin ajan).
- Kun ylisuuri pyykkikuorma havaitaan vaiheen ProSense aikana (kuuluu kaksoisäänimerkki).

Kytke tämä lisätoiminto **käyttöön/pois käytöstä** pitämällä painiketta Kuivausalhaalla, kunnes laitteesta kuuluu äänimerkki tai kaksoisäänimerkki.



Jos poistat tämän toiminnon käytöstä, äänimerkkien toistuminen loppuu vain ohjelman päättyessä.

### 8.3 Lapsilukko

Tällä lisätoiminnolla voit estää lapsia leikkimästä käyttöpaneelilla.

Kytke tämä lisätoiminto **päälle / pois päältä** pitämällä alhaalla -painiketta Linkous, kunnes -merkkivalo **syttyy/sammuu** näyttöön.

Laite käyttää tätä lisätoimintoa oletuksena, kunnes kytket sen pois toiminnasta.

### 8.4 Pysyvä Lisähuuhtelu 3s

Tällä lisätoiminnolla voit asettaa lisähuuhtelun pysyvästi ohjelmaan, josta voit valita sen asettaessasi uuden ohjelman.

Kytke tämä lisätoiminto **päälle/pois päältä** pitämällä Tahrat/Esipesu -painiketta painettuna 3 sekuntia, kunnes näytön merkkivalo **syttyy/sammuu** näytöllä.

Kun se on kytketty päälle, laite palauttaa tämän lisätoiminnon sen sammuttamisen tai ohjelman muuttamisen/nollaamisen jälkeen.



Tämä lisätoiminto pidentää ohjelman kestoa.

## 9. KÄYTTÖÖNOTTO



Voit huomata laitteessa hiukan vettä asennuksen aikana tai ennen ensimmäistä käyttökertaa. Vesi on jäänyt tehtaalla suoritetusta täydellisestä toimintatestistä, jonka avulla taataan koneen täydellinen kunto ja virheetön toiminta ennen sen toimitusta asiakkaalle.

1. Varmista, että kaikki kuljetuspultit on poistettu laitteesta.
2. Varmista, että verkkovirtalähde on käytettävissä ja vesihana on auki.

3. Täytä AutoDose-säiliöt nestemäisellä pesuaineella ja huuhteluaineella . Katso kappale "AutoDose-perusasetukset" luvusta "AutoDose-tekniikka".

4. Kaada rumpuun 2 litraa vettä. Tämä aktivoi tyhjennysjärjestelmän.

5. Aseta puuvillalle tarkoitettu pesuohjelma ja valitse korkein lämpötila, älä kuitenkaan lisää pyykkiä koneeseen.

Tällöin poistetaan mahdolliset liat rummusta ja pesualtaasta.

## 10. AUTODOSE-TEKNIikka (AUTOMAATTINEN ANNOSTELU)



Lue tämä luku huolellisesti.

### 10.1 Johdanto

Pesu- ja huuhteluaineen oikea määrä varmistaa paremman pyykinhoidon ja hyvän pesutuloksen.

Liian suuri pesuainemäärä vahingoittaa pyykkejä ja liian pieni määrä tuottaa huonomman pesutuloksen.

Tässä laitteessa on automaattinen annostelujärjestelmä, joka annostelee automaattisesti oikean määrän pesu- ja huuhteluainetta tekstiilien rakenteen ja värien kirkkauden säilyttämiseksi.

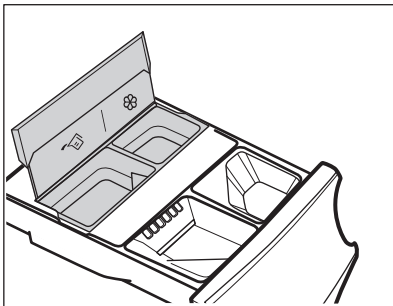

AutoDose nestemäisen pesuaineen säiliö.

AutoDose huuhteluainesäiliö.

**Laite on esiasetettu tehtaalla sopimaan useimpiin käyttötapoihin.**

Kun ohjelma on käynnistetty, laite annostelee automaattisesti oikean määrän pesu- ja huuhteluainetta todellisen täyttömäärän mukaan, jos AutoDose aktivoituu ja merkkivalot ja/tai ovat päällä näytössä.



Joissakin ohjelmissa AutoDose on kytketty pois päältä (merkkivalot ja/tai eivät näy ja näytössä näkyy **OFF**), koska on olemassa erikoispesuaineita tai -käsittelyjä vaativia vaatteita. Siinä tapauksessa lisää pesuaine ja muut lisäaineet oikeaan manuaaliseen lokeroon.

Katso luvun "Ohjelmat" kappale "AutoDose-toiminnon ja lisätoimintojen yhteensopivuus ohjelmien kanssa".



Lisätietoa AutoDose-toiminnosta ja lisäasetusten käyttämisestä saat lataamalla sovelluksen.

## 10.2 Pesuainelokerikko AutoDose-säiliöllä ja manuaalisilla lokeroilla



Noudata aina pesuainepakkauksen merkittyjä ohjeita käyttäessä pesu- tai muita lisäaineita. Suosittelemme, ettei kuhunkin lokeroon merkittyä maksimitasomerkintää (**MAX**) ylitetä.

**Jos molemmat AutoDose-säiliöt ovat käytössä** asetetussa ohjelmassa, laite annostelee nestemäisen pesuaineen ja huuhteluaineen automaattisesti.

**Jos yksi AutoDose-säiliö tai molemmat säiliöt ovat pois käytöstä (OFF)** asetetussa ohjelmassa, lisää tuote manuaalisesti vastaavaan lokeroon.

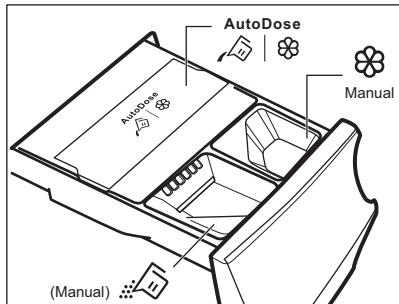

- | AutoDose-säiliöt **nestemäiselle pesuaineelle** ja huuhteluaineelle .

### **VAROITUS!**

**Älä laita jauhemaista pesuainetta AutoDose-lokeroon.**

- Pesuvaiheen manuaalinen lokero: **jauhe tai nestemäinen pesuaine.**



Kun käytät nestemäistä pesuainetta, käytä **erityistä nestemäisen pesuaineen lokeroa**. Katso tämän luvun kohta "Pesuaineen ja huuhteluaineiden manuaalinen annostelu". Nestemäisen pesuaineen lokero on rummun sisällä.

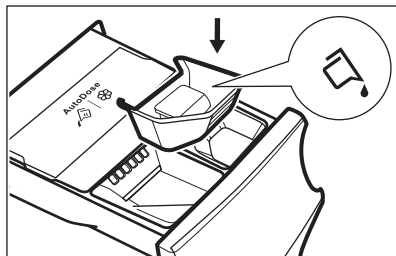

- **Manuaal** Nestemäisten lisäaineiden lokero (huuhteluaine, tärkki).
- **MAX** Pesuaineen/lisäaineiden enimmäismäärä.

## 10.3 AutoDose-perusasetukset

**Tehtaalla esiasetetut suuren täyttömäärän annostelumäärät ovat 90 ml pesuainesäiliössä ja 25 ml huuhteluainesäiliössä: optimaalinen asetus useimpiin käyttövaatimuksiin. Laite käyttää näitä asetuksia kunkin pesun tarkan annostuksen laskemiseen täyttömäärän mukaan.**

Ääriolosuhteissa (erittäin pehmeä tai kova vesi) ja erityisen pesuaineen (esim. erityisen tiivis) kohdalla suosittelemme kuitenkin säätämään esiasetettua määrää pesu- tai huuhteluainepakkauksen ohjeita noudattaen: esimerkiksi erittäin tiiviin pesuaineen kohdalla esiasetettua määrää voi olla tarpeen laskea huomattavasti.

Jos pesutulokset eivät ole tyydyttävät tai vaahtoa muodostuu liikaa pesun aikana, tämän tehdasasetuksen säätäminen voi olla tarpeen. Lue ohjeet perusasetuksien säätämiseen luvusta "AutoDose-asetustila", mutta sitä ennen:

## 1. Määritä vedenkovuustaso.

Tarkista alueesi vedenkovuustaso. Taso on yleensä jokin seuraavista: pehmeä, keskikova tai kova.

Kysy tarvittaessa alueesi vedenkovuus paikalliselta vesilaitokselta.

## 2. Määritä mukautettu pesuaineen annostelu.

Katso suositeltu määrä pesuaineen/ huuhteluaineen tuotepakkauksesta.

Pesuaineen suositeltuun määrään vaikuttaa kolmen eri tekijän yhdistelmä:

- Vedenkovuuden taso (katso seuraava taulukko);
- Normaali likaisuustaso;
- Laitteen nimelliskapasiteetti (esim. maksimitäyttömäärä 9.0 kg). Jos pesuaineen tuotepakkauksen merkinnän nimelliskapasiteetti viittaa pienemmän kapasiteetin laitteisiin, mukautettua annosmäärää tulee lisätä 20 % suositellusta annostelusta.



Esimerkiksi jos kyseessä on nimelliskapasiteetillaan 8 kg:n pesukone, veden kovuus keskikova, pyykin likaisuusaste normaali, annostelun voi tarkistaa pesuainepakkauksen annostelutaulukosta.

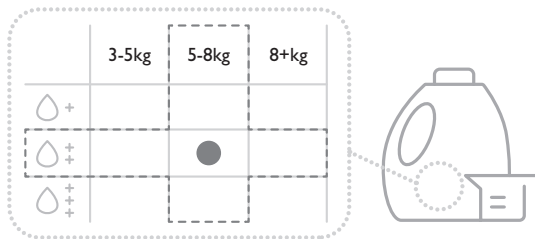

## Vedenkovuuden tasot

Tasot	Vedenkovuuden arvoväli				
	°f1)	°d2)	°e3)	mmol / l	ppm
Pehmeä	<15	<8	<10	<1.4	<140
Keskikova <sup>4)</sup>	15 - 25	8 - 14	0 - 17	1.5 - 2.5	150 - 250
Kova	>25	>14	>17	>2.5	>250

1) ranskalaiset asteet

2) saksalaiset asteet

3) englantilaiset asteet

4) Tehdasasetus, sopii useimpiin käyttöolosuhteisiin.

## 10.4 AutoDose-asetustila



Siirry AutoDose-asetustilaan ennen ohjelman asettamista. Asetustila voi peruuttaa väliaikaiset asetukset.

1. Paina Päällä/Pois -painiketta muutaman sekunnin ajan.

2. Odota noin 10 sekuntia, jotta laite suorittaa sisäisen tarkistuksen.
3. Siirry asetustilaan painamalla painikkeita Lämpötila ja Linkous samanaikaisesti muutaman sekunnin ajan, kunnes näytössä näkyy merkkivalo ja pesuainesäiliön sekä huuhteluainesäiliön -merkkivalot. Laite poistuu määritystilasta oltuaan 10

sekuntia ilman vuorovaikutusta ohjauspaneelin kanssa.

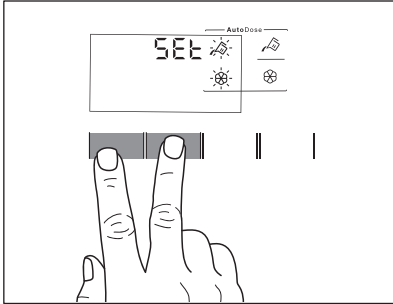

4. Kosketa vastaavia säiliön painikkeita toiminnon kytkemiseksi pois päältä ja päälle. Näytössä näkyy OFF säiliön ollessa pois käytöstä tai säiliön merkkivalo sen ollessa käytössä.

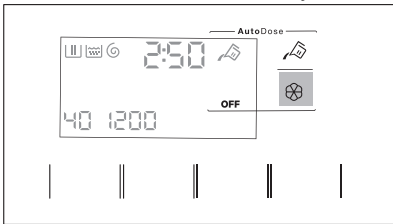

5. Aseta annostuksen perusasetukset koskettamalla vastaavia säiliöpainikkeita, kunnes näkyviin tulee pyykinhoitotuotteen oletusmäärä sekä kaksi nuolta näytön alaosaan. Pienennä annostusta koskettamalla painiketta Lämpötila toistuvasti ja lisää annostusta painamalla painiketta Linkous: vähimmäislisäys on 1 ml (kukin yksittäinen lisäys) tai 10 ml (kun painiketta painetaan pitkään).

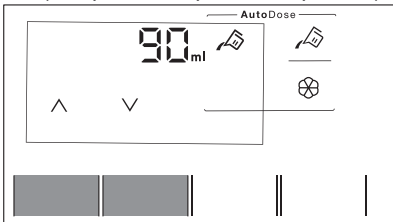

6. Noin 10 sekunnin kuluttua ohjelmatietojen näyttö tulee näkyviin uudelleen tai poistu välittömästi painamalla ja pitämällä alhaalla painikkeita Lämpötila ja Linkous.

## 10.5 Pesuaineen ja huuhteluaineen lisääminen AutoDose



Lue osio "Pesuaineet ja muut huuhteluaineet" luvusta "Neuvoja ja vinkejä".



Suosittelemme, ettei maksimitasoa (**MAX**) ylitetä.

1. Avaa pesuaineen annostelija.

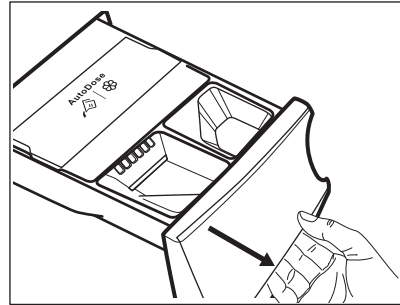

2. Nosta AutoDose-kansi.

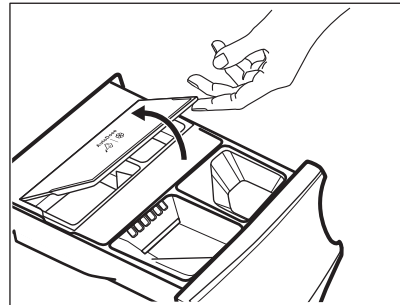

3. Lisää AutoDose-pesuainesäiliöön vain nestemäistä pesuainetta varovasti. Täytä maksimitasolle **MAX**.

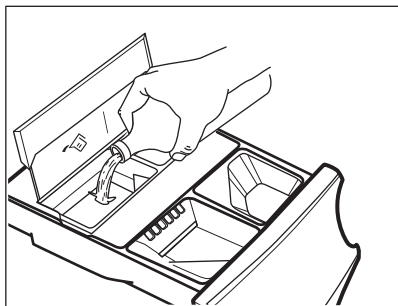

4. Lisää AutoDose-huhteluainesäiliöön vain nestemäistä huhteluainetta varovasti . Täytä maksimitasolle **MAX**.

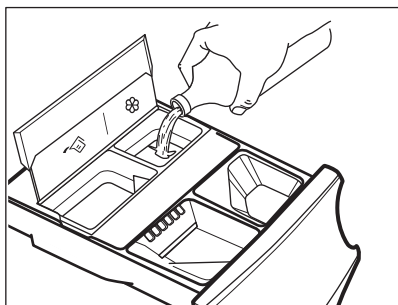

5. Laske AutoDose-kansi alas.

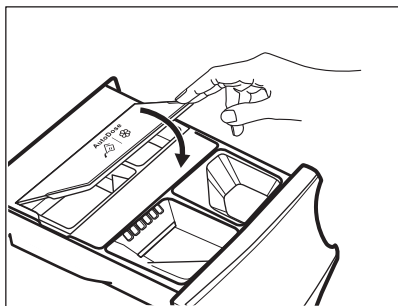

6. Sulje pesuainelokerikko kevyesti, kunnes se napsahtaa kiinni.

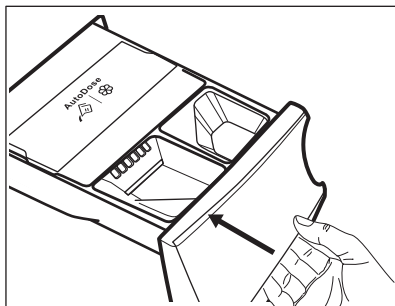

## 10.6 AutoDose alhaisen tason ilmoitus



Älä täytä AutoDose-säiliötä uudelleen, ellei laite ilmoita yhden tai molempien säiliöiden olevan tyhjiä.

Kun käytössä olevan säiliön pesuainetaso on alhainen, vastaava merkkivalo vilkkuu hitaasti ja jatkuvasti näytössä.

Vilkkuminen loppuu, kun lokero täytetään.

Jos säiliötä ei täytetä ja ohjelma on käynnistynyt, merkkivalon vilkkuminen loppuu ja se jää palamaan pysyvästi. Merkkivalo alkaa vilkkua uudelleen, kun ohjelma on päättynyt.

Kun AutoDose on kytketty OFF-asentoon ja lokeron taso on alhainen, kyseisen lokeron asetettu määrä näkyy näytössä muutaman sekunnin ajan aina lokeron avaamisen yhteydessä muistuttaen sen täyttötarpeesta.

Jos molempien säiliöiden taso on alhainen, molemmat merkkivalot vilkkuvat, mutta näytössä näkyy vain pesuaineen asetettu määrä.



Jos säiliöt täytetään ennen kuin laite kytketään toimintaan ensimmäistä kertaa, AutoDose-merkkivalo ei vilku.

## ⚠ HUOMIO!

Säiliöt tulee täyttää merkiltään ja tyypiltään samanlaisella aikaisemmin käytetyllä pesu-/huuhtelu-/lisäaineella. Muussa tapauksessa puhdista säiliöt ennen niiden täyttämistä uudelleen.

## 10.7 AutoDose-toiminnosta siirtyminen manuaaliseen annosteluun

AutoDose-toiminto voidaan poistaa käytöstä yhden tai molempien säiliöiden kohdalla painamalla vastaavan painikkeen symbolia.

Esimerkki:

- Huuhteluainesäiliö voidaan kytkeä pois päältä painamalla huuhteluaineen  -painiketta, kunnes näytössä näkyy **OFF**.

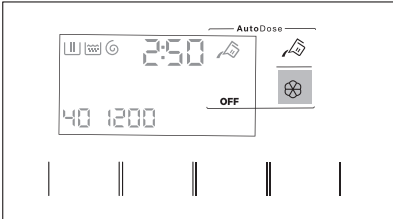

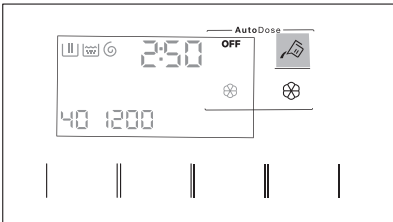

- Jos jonkin muun kuin AutoDose-säiliöissä olevien pesuaineiden käyttö on tarpeen, pesuainesäiliö voidaan kytkeä off-asettoon painamalla pesuaineen  -painiketta, kunnes näytössä näkyy **OFF**.



## 10.8 Toiminnon AutoDose poistaminen käytöstä

Jos haluat käyttää konetta AINOASTAAN manuaalisesti, voit kytkeä Autodose-toiminnon pois päältä. Kun olet siirtynyt AutoDose-asetustilaan painamalla pitkään painikkeita Lämpötila ja Linkous:

- Napsauta pesuaineen painiketta  tai huuhteluaineen painiketta , kunnes näytössä näkyy **OFF**: AutoDose poistuu kokonaan käytöstä vastaavan tai molempien säiliöiden kohdalla.

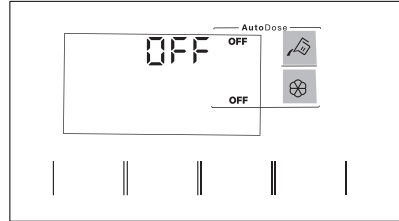

- Noin 10 sekunnin kuluttua näyttöön palautuu ohjelman tietonäyttö.

## 10.9 Pesuaineen ja lisäaineiden manuaalinen annostelu

AutoDose-säiliöihin verrattuna voi olla tarpeen käyttää toisenlaista pesu- tai huuhteluainetta. Varmista ensin, että AutoDose-säiliöt on pois käytöstä ja lisää sitten pesu- ja/tai muita huuhteluaineita manuaalisesti lokeroihin.



Älä ylitä maksimimerkintää (**MAX**).

- Avaa pesuaineen annostelija.

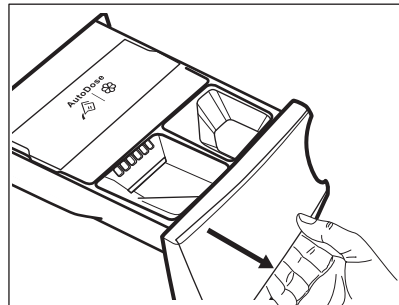

- Lisää pesuainetta lokeroon . Kun käytät nestemäistä pesuainetta, katso kohta "Nestemäisen pesuaineen manuaalinen lisääminen".

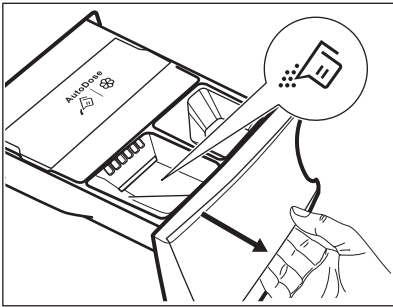

3. Voit halutessa lisätä huuhteluainetta

lokeroon  Manual .

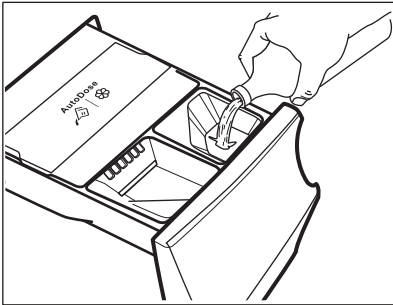

4. Sulje pesuainelokerikko kevyesti, kunnes se napsahtaa kiinni.

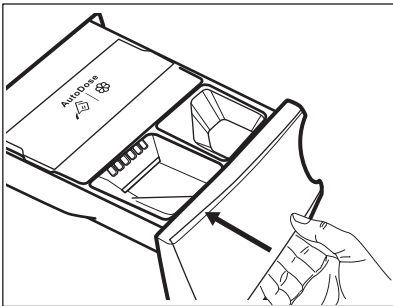

Nestemäisen pesuaineen  
manuaalinen lisääminen

1. Aseta nestemäisen pesuaineen lokero  
paikoilleen.

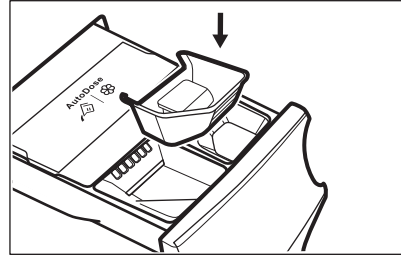

2. Lisää nestemäinen pesuaine lokeroon

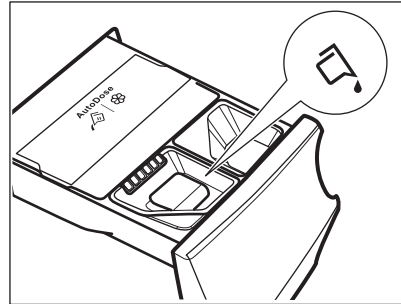

3. Sulje pesuainelokerikko kevyesti, kunnes se napsahtaa kiinni.

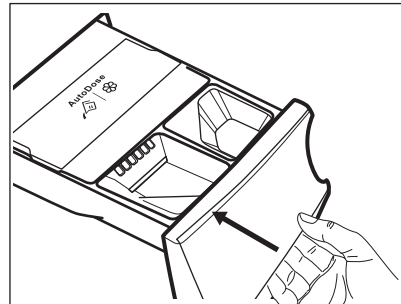

Jos laitetta ei ole käytetty yli 4 viikkoon ja säiliöt ovat täysiä, pesu-/huuhteluaine voi sitkiytyä tai kuivua. Lokero tulee puhdistaa luvun "Huolto ja puhdistus" ohjeiden mukaisesti.

### 10.10 Lokero auki -ilmoitus

Pesuainelokeron tulee olla aina suljettuna ohjelman ollessa käynnissä.

Lokerossa oleva anturi tunnistaa, jos lokero on auki (tai jos sitä ei ole suljettu hyvin) ohjelman ollessa käynnissä. Laitteen toiminta keskeytyy tällöin välittömästi.

Jos Käynnistä/Tauko -painiketta painetaan, laitteesta kuuluu äänimerkki ja näytön kaikki merkkivalot sammuvat lukuun ottamatta AutoDose-merkkivaloja, jotka palavat muutaman sekunnin ajan. Näyttö

palaa tämän jälkeen edelliseen keskeytystilaan.

Tämä tapahtuu, vaikka käyttäjä kytkisi AutoDose-toiminnon pois päältä.

Ohjelma voidaan käynnistää uudelleen varmistamalla, että lokero on suljettu hyvin ja painamalla Käynnistä/Tauko -painiketta.

## 11. OHJELMAT

### 11.1 App -sovellus ja muut piilotetut ohjelmat

App -sovelluksen avulla saat **laajan valikoiman piilotettuja ohjelmia**. Kytke laite kohteeseen App ja voit valita parhaiten tarpeitasi vastaavan ohjelman.

Voit myös tallentaa minkä tahansa piilotetun jakson ohjelman  suosikkiasennoissa. Voit valita ohjelman suoraan laitteeseen osion "Suosikkiohjelmat" kappaleesta "Näppäimet ja painikkeet".







Ohjelmien nimiä voidaan muuttaa markkinoiden vaatimusten mukaan ilman erillistä ilmoitusta.

Sovelluksesta löytyy täydellinen kuvaus kustakin ohjelmasta.

Urheiluvaatteet	Vuodevaatteet	Lastenvaatteet	Helposti siliävät
Urheilu	Peitot	Denim	Anti-Allergy
Untuvatakki	Pyyhkeet	Pellava	Pikapesu 0,5 kg
Jalkapallo	Eläinten karvat	Kauluspaidat	
Laskettelu		Cashmere	
Juoksukengät			

## 11.2 Ohjelmataulukko

Ohjelma Oletuslämpötila Lämpötila-alue	Viitteellinen linkousno- peus Linkousno- peuden as- teikko	Max. täyttö- määrä	Ohjelman kuvaus
Eco 40-60 (Pelkkä pesu) _1) 2)	1 600 kierr/min 1 600 kierr/min - 400 kierr/min	9.0 kg	
Eco 40-60 + Kaappikuiva (Pesu ja kuivaus) _3) 2)	1 600 kierr/min 1 600 kierr/min - 400 kierr/min	6.0 kg	<b>Valkoinen ja värinpitävä puuvilla.</b> Normaalisti likainen pyykki.
Eco 40-60 + Kaappikuiva (Pelkkä kuivaus-tila)	-	6.0 kg	<b>Valkoinen ja värinpitävä puuvilla.</b>
Puuvilla 40 °C 95 °C – Kylmä	1 600 kierr/min 1 600 kierr/min - 400 kierr/min	9.0 kg	<b>Valkoinen ja värillinen puuvilla.</b> Normaali-, erittäin ja vähän likainen pyykki.
Synteettiset 30 °C 60 °C – Kylmä	1200 kierr./min 1200 kierr/min – 400 kierr/min	4.0 kg	<b>Siliävät tai sekapyykki.</b> Normaalisti likainen pyykki.
Hellävarainen 30 °C 40 °C – Kylmä	1200 kierr./min 1200 kierr/min – 400 kierr/min	2.0 kg	<b>Arkalaatuiset tekstiilit (esim. akryyli, viskoosi ja sekapyykki), jotka edellyttävät hellävaraisempaa pesua.</b> Normaali- ja vähän likainen pyykki.
 Villa/Käsinpesu 40 °C 40 °C – Kylmä	1200 kierr./min 1200 kierr/min – 400 kierr/min	1.5 kg	<b>Konepestävä villa, käsin pestävä villa ja muut tekstiilit, joissa on merkintä "Käsinpesu"<sup>4)</sup></b>

Ohjelma Oletuslämpötila Lämpötila-alue	Viitteellinen linkousno- peus Linkousno- peuden as- teikko	Max. täyttö- määrä	Ohjelman kuvaus
 Outdoor 30 °C 40 °C – Kylmä	1200 kierr./min 1200 kierr./min – 400 kierr./min	2.0 kg	<div data-bbox="594 300 1028 427" style="border: 1px solid black; padding: 5px;">  <p>Älä käytä huuhteluainetta ja varmista, ettei pesuainelokerossa ole huuhteluainejäämiä.</p> </div> <p>Ulkovaatteet, tekniset, urheilukankaat, vettä hylkivät ja hengittävät takit, irrotettavalla fleece-kerroksella tai sisäosalla varustetut ulkoilutakit.</p> <div data-bbox="594 512 1028 687" style="border: 1px solid black; padding: 5px;">  <p>Pesu- ja kuivausohjelmassa kuivausvaihe toimii myös vettä hylkivän pinnan käsittelynä. Varmista, että tekstiilin hoito-ohjemerkinä sallii rumpukui-vauksen.</p> </div>
Koneen puhdistus 60 °C	1200 kierr./min 1200 kierr./min – 400 kierr./min	-	<p>Huolto-ohjelma, joka pesee ja raikastaa rummun kuumalla vedellä sekä poistaa hajuja mahdollisesti aiheuttavat jäämät. Poista kaikki pyykki rummusta ennen tämän ohjelman suorittamista. Kaada kupillinen klooripitoista valkaisuainetta tai pesuaineen puhdistusainetta pesuvaiheen lokeroon. Molempia EI SAA käyttää yhdessä<sup>5)</sup></p> <p>Jos asetat Kuivaus-tilan tämän ohjelman yhteydessä, laite suorittaa ohjelman nukun poistamiseksi rummun sisältä.</p>
Pika 20' Pesu&kuivaus 60' 30 °C 40 °C – 30 °C	1200 kierr./min.	1.0 kg	Ohjelma, joka käsittelee enintään 1 kg <b>sekasyn-teettisiä paitoja</b> vain 20 minuutissa. Lisää kuivausvaihe, jotta pesu- ja kuivaus-käsittely olisi täydellinen 60 minuutissa.
MixLoad 30 °C 60 °C – 30 °C	1600 kierr./min 1600 kierr./min – 400 kierr./min	5.0 kg	Sekapyykki (puuvilla ja tekokuitu). Ihanteellinen päivittäiseen pesuun lyhyessä ajassa, parempaa vaatehuoltoa ja puhdas lopputulos jo 30 °C:ssa.
 Hygieniä 60 °C	1 600 kierr./min 1 600 kierr./min – 400 kierr./min	9.0 kg	<p>Valkoinen puuvilla. Tämä suuritehoinen pesuohjelma, yhdessä höyrykäsittelyn kanssa, poistaa yli 99,99 % bakteereista ja viruksista<sup>6)</sup> pitäen lämpötilan yli 60 °C koko pesuvaiheen ajan; sisältää lisätoimenpiteen, joka kohdistuu kuituihin höyryvaiheessa, kohennettu huuhteluvaihe takaa pesuaineen poiston samoin kuin mikro-organismien jäänteiden poiston. Tämä ohjelma takaa myös asianmukaisen vähennyksen siitepölyn/allergeenien määrässä.</p>

Ohjelma Oletuslämpötila Lämpötila-alue	Viitteellinen linkousno- peus Linkousno- peuden as- teikko	Max. täyttö- määrä	Ohjelman kuvaus
Huuhtelu	1 600 kierr/min 1 600 kierr/min -400 kierr/min	9.0 kg	Pyykkien huuhtelu ja linkous. <b>Kaikki muut tekstiilit paitsi villa ja erittäin arkalaatuiset tekstiilit.</b> Vähennä linkousnopeutta pyykkityypin mukaan.
Linkous/Tyhjennys	1 600 kierr/min 1 600 kierr/min -400 kierr/min	9.0 kg	Pyykin linkoaminen ja veden tyhjentäminen rummista. Kaikki muut tekstiilit paitsi villa ja arkalaatuiset tekstiilit.



**1) Euroopan unionin komission asetuksen 2019/2023 mukaan.** Tämä ohjelma pystyy pesemään lämpötilassa 40 °C tai 60 °C pestävän normaalikokaisen puuvillapyykin samanaikaisesti yhdellä ohjelmalla käyttäessä oletuslämpötilaa ja -linkousnopeutta ainoastaan pesutilassa nimelliskapasiteetilla 9.0 kg.



Katso pyykin lämpötila, ohjelman kesto sekä muut tiedot luvusta "Kulutusravot". Energiankulutuksen kannalta tehokkaimpia ohjelmia ovat yleensä alhaisempaa lämpötilaa käyttävät ja pi-deempään kestävät ohjelmat.

- 2) Tämän ohjelman lämpötila ei ole näkyvässä näytössä vaan se asetetaan automaattisesti.
- 3) **Euroopan unionin komission asetuksen 2019/2023 mukaan.** Tämä ohjelma pesee lämpötilassa 40 °C tai 60 °C pestävän normaalikokaisen puuvillapyykin samanaikaisesti yhdellä ohjelmalla, ja kuivausvaiheen jälkeen pyykkit voidaan asettaa välittömästi kaappiin käyttäessä oletuslämpötilaa ja -linkousnopeutta pesu- ja kuivaustilassa nimelliskapasiteetilla 6.0 kg ja Kaappikuiva-tasolla.
- 4) Tämän ohjelman aikana rumpu pyörii hitaasti hellävaraista käsittelyä varten. Voi vaikuttaa siltä, että rumpu ei pyöri tai se ei pyöri kunnolla, mutta tämä on kuitenkin normaalia tälle ohjelmalle.
- 5) Suorita ylimääräinen huuhtelujakso rummun puhdistamisen jälkeen tyhjällä rummulla ja ilman pesuainetta mahdollisten valkaisuainejäämien poistamiseksi.
- 6) Testattu lajeilla *Staphylococcus aureus*, *Enterococcus faecium*, *Candida albicans*, *Pseudomonas aeruginosa* ja MS2 Bacteriophage ulkopuolisen tahon suorittamassa testissä, jonka suoritti Swisstest Testmaterialien AG v. 2021 (Testiraportti nro 202120117).

## Ohjelmien ja lisätoimintojen yhteensopivuus

Ohjelma	Eco 40-60	Puuvilla	Synteettiset	Hellävarainen	 Villa/Käsinpesu	 Outdoor	Koneen puhdistus	Pika 20' Pesu&kuivaus 60'	MixLoad	 Hygienia	Huuhtelu	Linkous/Tyhjennys
Lisätoiminnot												

AutoDose

Ohjelma	Eco 40-60	Puuvilla	Synteettiset	Hellävarainen	Villa/Käsinpesu	Outdoor	Koneen puhdistus	Pika 20' Pesu&kuivaus 60'	MixLoad	Hygienia	Huuhtelu	Linkous/Tyhjennys
Lisätoiminnot												
AutoDose pesuaine	■	■	■	■		■				■		
AutoDose Huuhteluaine	■	■	■	■	■				■	■	■	
<b>Muut</b>												
Linkous (Linkousnopeuden alennus)	■	■	■	■	■	■	■		■	■	■	■
Rypistymisenesto	■	■	■	■	■	■			■	■	■	
Erittäin hiljainen		■	■	■								
--- Ei linkousta												■ <sup>1)</sup>
Tahranpoisto <sup>2)</sup>		■	■							■		
Esipesu		■	■									
Lisähuuhtelu 3s		■	■	■		■			■	■	■	
Automaattinen kuivaus	■ <sup>3)</sup>	■	▲	▲	▲	▲	▲	▲	▲	■		
Aikaohjattu kuivaus	■	■	■	■	■	■			■	■		
Ajansäästö <sup>4)</sup>		■	■	■								
Höyry <sup>5)</sup>		■	■	■	■				■	■		

Ohjelma	Eco 40-60	Puuvilla	Synteettiset	Hellävarainen	Villa/Käsinpesu	Outdoor	Koneen puhdistus	Pika 20' Pesu&kuivaus 60'	MixLoad	Hygienia	Huuhtelu	Linkous/Tyhjennys
Lisätoiminnot												

Ohjelma valmis ■ ■ ■ ■ ■ ■ ■ ■ ■ ■ ■ ■ ■

- 1) Jos asetat lisätoiminnon "Ei linkousta", laite suorittaa vain tyhjennyksen.
- 2) Tämä lisätoiminto ei ole käytettävissä alle 40 °C:n ohjelmissa.
- 3) Ei saatavilla Silityskuiva-tasossa.
- 4) Jos asetat lyhimmän keston, suosittelemme vähentämään pyykkimäärää. Voit täyttää laitteen kokonaan, mutta pesutulos voi kuitenkin heikentyä.
- 5) Höyryvaiheen kestoa voidaan lyhentää Ajansäästö -painikkeella.

▲ = Vain Kaappikuiva-taso on käytettävissä.

### Kullekin ohjelmalle soveltuvat pesuaineet

Ohjelma	Yleiskäyttöinen pesujauhe <sup>1)</sup>	Yleinen neste-pesuaine	Väriällisen pyykin neste-pesuaine	Hienopesu, villavaatteet	Erikois
Eco 40-60	▲	▲	▲	--	--
Puuvilla	▲	▲	▲	--	--
Synteettiset	▲	▲	▲	--	--
Hellävarainen	--	--	--	▲	▲
Villa/Käsinpesu	--	--	--	▲	▲
Outdoor	--	--	--	▲	▲
Pika 20' Pesu&kuivaus 60'	--	▲	▲	--	--
MixLoad	--	▲	▲	--	--
Hygienia	▲	▲	--	--	▲

1) Pesujauheen käyttöä suositellaan yli 60 °C lämpötilassa.

▲ = Suositeltu  
 -- = Ei suositeltu

### 11.3 Woolmark Wool Care - Sininen



- Tämän pesukoneen villapesuohjelma on The Woolmark Company -yhtiön hyväksymä merkillä "käsinpesu"



varustettujen villatekstiilien pesuun, kun vaatteet pestään vaateen lapun ja tämän pesukoneen valmistajan ohjeiden mukaisesti. M1230.

- The Woolmark Company on testannut ja hyväksynyt tämän koneen villaohjelman. Ohjelma sopii "käsinpesu" -merkillä varustettujen villavaatteiden kuivaamiseen edellyttäen, että vaatteet pestään Woolmark-hyväksynnän saanutta käsinpesuohjelmaa käyttäen ja kuivataan valmistajan ohjeita noudattaen. M1224. Woolmark-symboli on lukuisten eri maiden sertifiointimerkki.

### 11.4 Automaattinen kuivaus



Alustavat ohjelmien kestoajat Automaattinen kuivaus -lisätoiminnolla ovat pelkkiä arvioita, ja todellinen kuivausaika voi poiketa esitetystä ajasta.

Kuivuustaso	Tekstiilityyppi	Täyttö
 — = ≡ <b>Erittäin Kuiva</b> Pyyheliinamateriaaleille	<b>Puuvilla ja vuodevaatteet</b> (kylpytakit, pyyhkeet, jne.)	enintään 6.0 kg
 — = ≡ <b>Kaappikuiva</b> Kaappiin asetettaville tekstiileille	<b>Puuvilla ja vuodevaatteet</b> (kylpytakit, pyyhkeet, jne.) <b>Synteettiset ja sekapyykki</b> (neulepuserot, puserot, alusvaatteet, liina- ja vuodevaatteet)	enintään 6.0 kg enintään 4.0 kg
	<b>Herkät tekstiili</b> (akryyli, viskoosi ja arkalaatuinen sekapyykki)	enintään 2.0 kg
	<b>Villa</b> (villapuserot)	enintään 1.0 kg
	<b>Ulkoiluvaatteet</b> (ulkovaatteet, tekniset, urheilukankaat, vettä hylkivät ja hengittävät takit, ulkoilutakit)	enintään 2.0 kg
 — = ≡ <b>Silityskuiva</b> Sopii silitettäville vaatteille	<b>Puuvilla ja vuodevaatteet</b> (lakanat, pöytäliinat, paidat, jne.)	enintään 6.0 kg

## 11.5 Ajastettu kuivaus

Kuivuustaso	Tekstiilityyppi	Pyykkimäärä (kg) Linkousnopeus (kierr/min)	Ehdotettu kesto, minuuttia
<b>Erittäin Kuiva</b> Pyyheliinamateriaaleille	<b>Puuvilla ja vuodevaatteet</b> (kylpytakit, pyyhkeet, jne.)	6.0 1600	245 - 265
		4.0 1600	165 - 185
		2.0 1600	125 - 135
<b>Kaappikuiva</b> Kaappiin asetettaville tekstiileille	<b>Puuvilla ja vuodevaatteet</b> (kylpytakit, pyyhkeet, jne.)	6.0 1600	235 - 255
		4.0 1600	155 - 175
		2.0 1600	115 - 125
	<b>Synteettiset ja sekapyykki</b> (neulepuserot, puserot, alusvaatteet, liina- ja vuodevaatteet)	4.0 1200	135 - 145
		1.0 1200	40 - 50
	<b>Hienopesu</b> (akryyli, viskoosi ja arkalaatuinen sekapyykki)	2.0 1200	140 - 160
		1.0 1200	70 - 80
<b>Villa</b> (villapuserot)	1.0 1200	110 - 130	
<b>Ulkoiluvaatteet</b> (ulkovaatteet, tekniset, urheilukankaat, vettä hylkivät ja hengittävät takit, ulkoilutakit)	2.0 1200	140 - 160	
	1.0 1200	70 - 80	
<b>Silityskuiva</b> Sopii silitettäville vaatteille	<b>Puuvilla ja vuodevaatteet</b> (lakanat, pöytäliinat, paidat, jne.)	6.0 1600	170 - 190
		4.0 1600	105 - 125
		2.0 1600	75 - 85

## 12. Wi-Fi - YHTEYDEN ASETUKSET

Tässä luvussa kuvataan, miten älylaite yhdistetään Wi-Fi-verkkoon ja miten se liitetään mobiililaitteisiin.

Tämän toiminnon avulla vastaanotat ilmoituksia, ohjaat ja hallitset laitteesi mobiililaitteistasi käsin.

Tehtaan oletusasetuksena Wi-Fi-toiminto on pois päältä.

Laitteen yhdistämiseksi ja kaikkien toimintojen ja palvelujen käyttämiseksi tarvittavat seuraavat:

- Langaton verkko kotona, jossa internetyhteys käytössä.
- Langattomaan verkkoon yhdistetty mobiililaitte.

### Wi-Fi-moduulin parametrit

<b>Taajuus</b>	2,412 - 2,472 GHz Euroopan markkinoilla
<b>Protokolla</b>	IEEE 802.11b/g/n
<b>Enimmäisteho</b>	< 20 dBm
<b>Salaus</b>	WPA, WPA2, WPA3

### 12.1 QR-koodi arvokilvessä

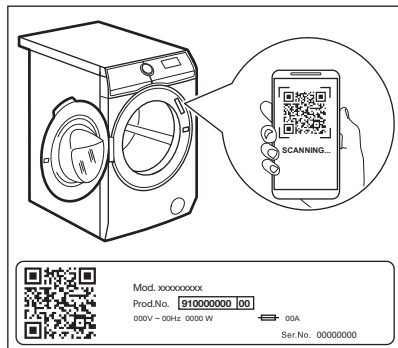

QR-koodia voidaan käyttää kahdella tavalla:

- Skannaa QR-koodi kameralla ja lataa sovellus älylaitteellesi sovelluskaupasta ja noudata vaadittuja ohjeita.
- Älylaitteen ja kodinkoneen välisen yhteyden muodostaminen prosessin

yksinkertaistamiseksi. Skannaa QR-koodi sovelluksessa olevalla koodinlukijalla.

### 12.2 Asennus ja konfigurointi App



App mahdollistaa pyykinpesun hallitsemisen mobiililaitteesta. Sisältää lukuisia laitteeseen mukautettuja ohjelmia, hyödyllisiä toimintoja sekä tuotetietoja. Voit valita sovelluksesta laitteen käyttöpaneelissa käytettävissä olevat ohjelmat sekä hyödyntää ainoastaan mobiililaitteessa saatavilla olevia lisäohjelmia. Lisäohjelmat voivat muuttua sovelluksen uusien versioiden myötä. Mukautettua pyykinpesua – ja kaikki suoraan mobiililaitteesta.

Seiso laitteen lähellä mobiililaitteen kanssa, kun yhdistät pesukonetta sovellukseen.

Varmista, että älylaitteesi on yhdistetty langattomaan verkkoon.

1. Siirry älylaitteen sovelluskauppaan tai skannaa QR-koodi (*katso kohta "Arvokilven QR-koodi"*).
2. Lataa ja asenna sovellus.
3. Käynnistä sovellus. Valitse maa ja kieli ja kirjautu sisään sähköpostiosoitteellasi ja salasananalla. Jos sinulla ei ole tiliä, luo uusi tili noudattamalla sovelluksen App ohjeita.
4. Noudata sovelluksen antamia ohjeita laitteen rekisteröimiseksi ja määrittämiseksi.

### 12.3 Laitteen langattoman yhteyden määrittäminen

1. Paina Päällä/Pois -painiketta muutaman sekunnin ajan. Odota noin 10 sekuntia ennen langattoman yhteyden määrittämistä.
2. Valitse ohjelma ohjelmanvalitsimella.
3. Paina ja pidä alhaalla painiketta Ohjelma valmis ja Automaattinen kuivaus samanaikaisesti muutaman sekunnin

ajan, kunnes kuulet napsahduksen.

Vapauta painikkeet. **On** tulee näkyviin näyttöön 5 sekunnin ajaksi ja  -merkkivalo alkaa vilkkua.

Langaton moduuli käynnistyy.

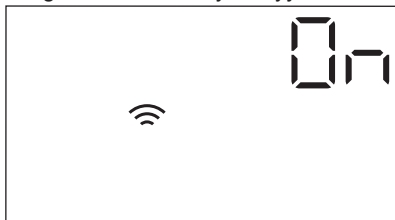

Varmista, että SOVELLUS on valmis yhteyden luomiseksi.

4. Noin 10 sekunnin jälkeen **AP** (Tukiasema) tulee näkyviin näytölle.

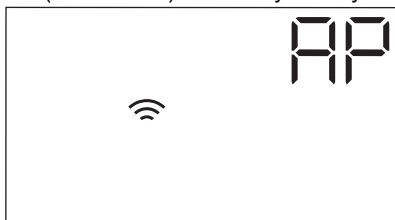

Tukiasema on avoin noin 5 minuutin ajan.

5. Määritä App älylaitteessasi ja yhdistä laite Wi-Fi-verkkoon noudattamalla ohjeita.
6. Jos yhteys on määritetty, kun ohjelmatietojen näyttö palautuu, merkkivalo  syttyy näyttöön.



Laite luo verkkoyhteyden automaattisesti noin 10 sekunnin kuluessa aina kun laite kytketään päälle. Kun merkkivalon  vilkkuminen lakkaa, yhteys on valmis.

**Langaton yhteys voidaan kytkeä pois käytöstä** painamalla pitkään painikkeita Ohjelma valmis ja Automaattinen kuivaus samanaikaisesti muutaman sekunnin ajan, kunnes ensimmäinen äänimerkki kuuluu.

Vapauta painikkeet. **OFF** tulee näkyviin 5 sekunnin ajaksi.



Jos laite kytketään pois päältä ja uudelleen päälle, langaton yhteys kytkeytyy automaattisesti pois päältä.

**Langattoman yhteyden tunnistetiedot** voidaan poistaa painamalla ja pitämällä alhaalla painiketta Ohjelma valmis ja Automaattinen kuivaus samanaikaisesti muutaman sekunnin ajan, kunnes toinen äänimerkki kuuluu: **---** tulee näkyviin muutaman sekunnin ajaksi.

## 12.4 Etäkäynnistys

Etäkäynnistys mahdollistaa ohjelman käynnistämisen kaukosäädöllä.



Kaukosäätö aktivoituu automaattisesti, kun ohjelma käynnistetään painikkeella Käynnistä/Tauko , mutta pesuohjelma voidaan myös käynnistää etäkohteesta. Tämä toiminto on pois käytöstä, kun luukku on auki.

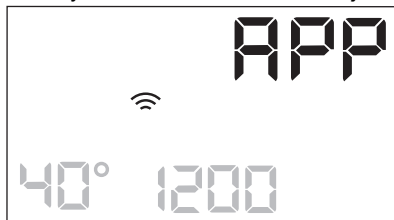

Etäkäynnistys voidaan aktivoida, kun sovellus on asennettu ja langaton yhteys on valmis:

1. Kun Etäkäynnistys  -painiketta kosketetaan, merkkivalo **APP** vilkkuu näyttöllä muutaman sekunnin ajan.







2. Kosketa Käynnistä/Tauko  -painiketta Etäkäynnistys-toiminnon kytkemiseksi

toimintaan ennen kuin merkkivalon  vilkkuminen loppuu.

Merkkivalot  ja  syttyvät ohjelman yhteenvetönäyttöön ja luukku lukittuu. Nyt voit etäkäynnistää ohjelman.



Kun Käynnistä/Tauko -painiketta kosketetaan -merkkivalon vilkkumisen päätyttyä, Etäkäynnistys-toiminto ei kytkeydy toimintaan, vaan asetettu ohjelma käynnistyy.

**Etäkäynnistys** voidaan poistaa napauttamalla Etäkäynnistys -painiketta ja vahvistamalla Käynnistä/Tauko -painikkeella.

## 12.5 Päivitys langattoman yhteyden kautta

Sovellus saattaa ehdottaa päivitystä laitteellesi.

Päivitys hyväksytään vain sovelluksen kautta.

Jos ohjelma on käynnissä, sovellus ilmoittaa, että päivitys alkaa ohjelman päätyttyä.

Päivityksen aikana laitteen näytössä näkyy .

Laitetta ei saa sammuttaa tai irrottaa sähköverkosta päivityksen aikana.

Laite on jälleen käytettävissä päivityksen päätyttyä eikä päivityksen onnistumisesta ilmoiteta.

Jos virhe ilmenee, laitteen näytössä näkyy:

: normaaliin käyttötilaan voidaan palata painamalla mitä tahansa painiketta tai kääntämällä valitsinta.

## 12.6 Wi-Fi Always On

Wi-Fi Always On -toiminto on käytettävissä sovelluksessa.

Tämä toiminto pitää laitteen yhteydessä verkkoon myös silloin, kun laitteen virta on sammutettu.

Merkkivalo  syttyy ja sammuu jaksoittain.

Laite voidaan käynnistää painamalla painiketta Päällä/Pois tai sovelluksella.



Wi-Fi Always On -toiminto voi vaikuttaa energiankulutukseen.

# 13. PÄIVITTÄINEN KÄYTTÖ



## VAROITUS!

Lue turvallisuutta koskevat luvut.

### 13.1 Laitteen käynnistäminen

1. Kytke pistoke verkkopistorasiaan.
2. Avaa vesihana.
3. Paina Päällä/Pois -painiketta muutaman sekunnin ajan.

Kuuluu lyhyt ääni. Laite ehdottaa automaattisesti oletusohjelmaa. Asiaankuuluva merkkivalo syttyy.

Näytössä näkyy oletusohjelma, Eco 40-60, -ohjelman kesto, enimmäistäyttömäärä (muutaman sekunnin ajan), oletuslämpötila, oletuslinkousnopeus ja ohjelmavaiheiden merkkivalot.

### 13.2 Pyykin täyttäminen

- Avaa laitteen luukku.
  - Ravista vaatteita ennen kuin asetat ne laitteeseen.
  - Laita pyykit rumpuun yksi kerrallaan.
- Älä täytä rumpua liian täyteen.
- Sulje luukku huolellisesti.

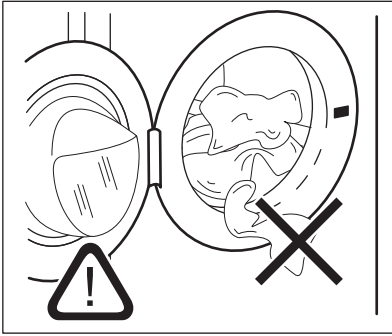

### ⚠️ HUOMIO!

- Varmista, etteivät pyykit jää tiivisteeseen ja luukun väliin. Vaarana on vesivahinko tai pyykin vaurioituminen.
- Erittäin öljyisten ja rasvaisten tahrojen pesu voi vaurioittaa laitteen kumiosia.

## 13.3 Pesuaineen ja muiden lisäaineiden käyttäminen

Jos molemmat AutoDose-säiliöt ovat käytössä asetetussa ohjelmassa, laite annostelee pesu- ja huuhteluaineen automaattisesti.

Jos yksi AutoDose-säiliö tai molemmat säiliöt ovat pois käytöstä(OFF) asetetussa ohjelmassa, lisää tuote manuaalisesti vastaavaan lokeroon.

## 13.4 Ohjelman asettaminen



Jos haluat muuttaa pesu- tai huuhteluaineen automaattista annostelua, siirry AutoDose-asetustilaan ennen ohjelman asettamista. Asetustila voi peruuttaa väliaikaiset asetukset. Katso kappale ”AutoDose-asetustila” luvusta ”AutoDose-tekniikka (automaattinen annostelu)”.

1. Käännä ohjelmanvalitsin haluamasi pesuohjelman kohdalle. Vastaavan ohjelman merkkivalo syttyy. Eco 40-60 on ehdotettu oletusohjelma, kun laite käynnistetään, ja johon energiamerkin tiedot liittyvät.

Painikkeen Käynnistä/Tauko merkkivalo vilkkuu.

Näytössä näkyy viitteellinen ohjelman kesto, asetetun ohjelman ilmoitettu maksimitäyttömäärä (vain muutaman sekunnin ajan), oletuslämpötila, oletuslinkousnopeus ja pesuvaiheen merkkivalot (kun käytävissä).

2. Voit muuttaa lämpötilaa ja/tai linkousnopeutta koskettamalla vastaavia painikkeita.
3. Voit halutessasi asettaa yhden tai useamman lisätoiminnon koskettamalla vastaavia painikkeita. Vastaavat merkkivalot syttyvät näyttöön ja annetut tiedot muuttuvat sen mukaisesti.



Jos valinta **ei ole mahdollinen**, laitteesta kuuluu äänimerkki.

## 13.5 Ohjelman käynnistys

### ⚠️ VAROITUS!

Varmista, että pesuainelokerikko on suljettu hyvin, muutoin ohjelma ei käynnisty.

Käynnistä ohjelma koskettamalla Käynnistä/ Tauko -painiketta.

Vastaava merkkivalo lakkaa vilkkumasta ja jää palamaan.

Ohjelma alkaa, luukku on lukittu. Näytössä näkyy -merkkivalo.



Tyhjennyspumppu voi toimia lyhyen aikaa hieman ennen laitteen vedentäyttöä.

## 13.6 Ohjelman käynnistys käyttämällä lisätoimintoa Ohjelma valmis

1. Kosketa tätä toistuvasti, kunnes näytössä näkyy haluamasi ohjelman päättymisaika. Merkkivalo syttyy.
2. Kosketa painiketta Käynnistä/Tauko . Rumpu alkaa pyöriä suorittaakseen ProSense-arvioinnin, jos se on määritetty valitussa ohjelmassa.

3. Laite käynnistää ajanlaskennan ohjelman päättymiseen saakka ja ohjelma käynnistyy oikealla hetkellä, jotta se päättyy tämän lisätoiminnon kautta määritettynä aikana.

Tämän lisätoiminnon muuttaminen tai peruuttaminen:

1. Sammuta laitteen virta painikkeella Päällä/Pois .
2. Kytke laitteeseen virta uudelleen.
3. Aseta ohjelma uudelleen.



### 13.7 ProSense-täyttömäärän tunnistus



Ohjelman kesto näytössä viittaa **keskisuureen/suureen pyykkimäärään**.

Pesuohjelman asettamisen jälkeen kuvake  ilmestyy näyttöön, jos ohjelma tukee sitä.

Kun olet koskettanut Käynnistä/Tauko  -painiketta, ProSense käynnistää pyykin täyttömäärän tunnistuksen:

1. Laite tunnistaa täyttömäärän 30 ensimmäisen sekunnin aikana:  
Merkkivalo  vilkkuu, kuvakkeen  alla olevat palkit liikkuvat edestakaisin ja rumpu pyörii lyhyen ajan.
2. Kun rumpu lakkaa pyörimästä, näytössä näkyy uusi ohjelman kesto, joka voi kasvaa tai laskea havaittuun täyttömäärään mukautuen, palkkien määrä osoittaa neljänestä täyttömäärän (1–4 palkkia, jolloin 4 palkkia tarkoittaa ylikuormitusta), ilmoitetun enimmäistäyttömäärän merkkivalo syttyy uudelleen. Vedensyöttö käynnistyy 30 sekunnin kuluttua.



**Jos rumpu on liian täynnä**, ilmoitetun enimmäistäyttömäärän merkkivalo syttyy uudelleen ja merkkivalo **MAX** vilkkuu. Tällöin koneen toiminta voidaan keskeyttää ja ylimääräiset vaatteet voidaan poistaa 30 sekunnin ajan. Kun ylimääräiset pyykki on poistettu, käynnistä ohjelma uudelleen koskettamalla Käynnistä/Tauko  -painiketta. ProSense -vaihe voidaan toistaa korkeintaan kolme kertaa (katso kohta 1).

**Tärkeää!** Jos pyykkimäärää ei vähennetä, pesuohjelma käynnistyy ylikuormituksesta huolimatta. Tässä tapauksessa parasta pesutulosta ei voida taata.



Kun ohjelman käynnistymisestä on kulunut noin 20 minuuttia, laite voi säätää ohjelman kestoä uudelleen tekstiilien vedenimukyvyistä riippuen.



ProSense -tunnistus suoritetaan vain kokonaisuudessaan suoritettujen pesuohjelmien tapauksissa (ei valittu ohitusvaiheita).



ProSense ei ole käytettävissä kaikkien ohjelmien yhteydessä. Näitä ovat mm. Villa/Käsinpesu ja lyhytkestoiset ohjelmat ja ohjelmat ilman pesuvaihetta.

### 13.8 Ohjelmamerkkivalot

Kun ohjelma käynnistyy, käynnissä olevan vaiheen merkkivalo vilkkuu ja muut vaiheen merkkivalot palavat.

Esim. pesu- tai esipesuvaihe on käynnissä:



Kun vaihe päättyy, vastaava merkkivalo lakkaa vilkkumasta ja jää palamaan. Seuraavan vaiheen merkkivalo alkaa vilkkua.





Esim. huuhteluvaihe on käynnissä:

Jos valitset asetuksen Höyry, höyryvaiheen merkkivalot  syttyvät.

### 13.9 Ohjelman keskeyttäminen ja lisätoimintojen muuttaminen

Voit muuttaa **vain joitakin** lisätoimintoja ohjelman ollessa käynnissä:

1. Kosketa painiketta Käynnistä/Tauko . Vastaava merkkivalo alkaa vilkkua.
2. Muuta lisätoimintoja. Näytössä näkyvät tiedot muuttuvat sen mukaisesti.
3. Kosketa painiketta Käynnistä/Tauko  uudelleen. Pesuohjelma jatkuu.

### 13.10 Käynnissä olevan ohjelman peruuttaminen

1. Peruuta ohjelma ja kytke laite pois toiminnasta painamalla painiketta Päällä/Pois .
2. Kytke laite uudelleen toimintaan painamalla painiketta Päällä/Pois uudelleen.

Sen jälkeen voit asettaa uuden pesuohjelman.



Jos ProSense-vaihe on jo suoritettu ja vedensyöttö käynnistynyt, uusi ohjelma käynnistyy **toistamatta ProSense-vaihetta**. Vettä ja pesuainetta ei tyhjennetä hukkien välttämiseksi. Näytössä näkyy ohjelman maksimikesto, joka päivittyy noin 20 minuuttia uuden ohjelman käynnistämisen jälkeen.



### 13.11 Luukun avaaminen – Pyykin lisääminen

Laitteen luukku on lukittu ohjelman tai ajastimen ollessa toiminnassa.





Jos lämpötila ja vedentaso rummussa ovat liian korkeita ja/tai rumpu pyörii edelleen, luukku ei voida avata.

Voit avata luukun helposti joidenkin vaatteiden lisäämistä tai poistamista varten, kun -kuvake syttyy.

1. Kosketa painiketta Käynnistä/Tauko . Kyseisen luukun lukon merkkivalo sammuu näytössä.
2. Avaa laitteen luukku. Lisää pyykkejä tai poista pyykkejä tarvittaessa.
3. Sulje luukku ja kosketa Käynnistä/Tauko -painiketta.

Ohjelma tai ajastettu käynnistäminen toimivat edelleen.

Kun kuvake  sammuu, luukku voidaan avata ohjelman päätyttyä. Voit myös asettaa linkous- tai tyhjennysohjelman/lisätoiminnon ja painaa sitten painiketta Käynnistä/Tauko . Jos linkous- ja tyhjennysohjelmat eivät ole käytettävissä ohjelmavalitsimessa, voit asettaa sen sovelluksesta.

### 13.12 Ohjelman päätyminen

Kun ohjelma on päättynyt, laite pysähtyy automaattisesti. Äänimerkki kuuluu (jos äänimerkki on asetettu käyttöön).

Kaikki pesuvaiheen merkkivalot syttyvät näyttöön ja aikanäytössä näkyy .

Painikkeen Käynnistä/Tauko  merkkivalo vilkkuu.

Luukun lukitus avautuu ja merkkivalo  sammuu.

**MAX** vilkkuu ohjelman päätyttyä, jos rumpu on ylikuormitettu.

1. Paina painiketta Päällä/Pois kytkeäksesi laite pois toiminnasta. Kun ohjelman päättymisestä on kulunut viisi minuuttia, energian säästötoiminto kytkee laitteen automaattisesti pois toiminnasta.















Kun kytket laitteen uudelleen toimintaan, se ehdottaa oletusohjelmaa Eco 40-60. Aseta uusi pesuohjelma kääntämällä ohjelmanvalitsinta.

2. Poista pyykki laitteesta.
3. Varmista, että rumpu on tyhjä.

- Pidä luukku ja pesuainelokero hieman raollaan homeen ja hajujen muodostumisen estämiseksi.
- Sulje vesihana.

### 13.13 Veden tyhjentäminen ohjelman päätyttyä

Jos olet valinnut ohjelman tai lisätoiminnon, joka ei tyhjennä viimeisen huuhtelun vettä, ohjelma on päättynyt, mutta:

- Näytössä näkyy merkkivalo , lisätoiminnon merkkivalo  tai  ja luukun lukituksen merkkivalo .
- Käynnissä olevan vaiheen merkkivalo  vilkkuu.
- Rumpu pyörii edelleen säännöllisin väliajoin, jotta pyykki ei rypisty.
  - Luukku pysyy lukittuna.
  - Sinun on tyhjennettävä vesi, jotta voit avata luukun:
- Tarvittaessa voit vähentää laitteen ehdottamaa linkousnopeutta koskettamalla painiketta. Linkous
  - Paina painiketta :
    - Jos olet valinnut , laite tyhjentää veden ja linkoaa.
    - Jos olet valinnut , laite tyhjentää vain veden.
- Lisätoiminnon merkkivalo  tai  sammuu, kun merkkivalo  vilkkuu ja sammuu sen jälkeen.
  - Kun ohjelma on päättynyt ja luukun lukituksen merkkivalo  sammuu, voit avata luukun.
  - Sammuta laite painamalla painiketta Päällä/Pois -muutaman sekunnin ajan.



Joka tapauksessa laite tyhjentää veden automaattisesti noin 18 tunnin kuluttua.

### 13.14 Valmiustila-lisätoiminto

Valmiustila-toiminto kytkee laitteen automaattisesti pois toiminnasta energiankulutuksen vähentämiseksi seuraavissa tilanteissa:

- Älä käytä laitetta 5 minuuttiin ennen painikkeen Käynnistä/Tauko  painamista. Käynnistä laite uudelleen painamalla Päällä/Pois -painiketta.
- 5 minuutin kuluttua pesuohjelman päättymisestä. Käynnistä laite uudelleen painamalla Päällä/Pois -painiketta. Laite ehdottaa oletusohjelmaa Eco 40-60. Aseta uusi pesuohjelma kääntämällä ohjelmanvalitsinta.



Jos asetat ohjelman tai lisätoiminnon, jonka päätyttyä vesi jää rumpuun, Valmiustilatoiminto **ei kytke laitetta pois päältä** muistuttaakseen sinua veden tyhjentämisestä.



Jos Wi-Fi Always On -toiminto on käytössä, vain merkkivalo  syttyy ja sammuu jaksoittain.

## 14. PÄIVITTÄINEN KÄYTTÖ - PYYKIN PESEMINEN JA KUIVAAMINEN

### VAROITUS!

Lue turvallisuutta koskevat luvut.



Tämä laite on automaattinen kuivaava pesukone.

## 14.1 NON-STOP-ohjelma – Pesu- ja kuivaustila





Kaikki ohjelmat eivät ole yhteensopivia kuivaustilan kanssa.

Joissakin pesuohjelmissa on mahdollista yhdistää Pesu ja Kuivaus -toiminnot täydellisen pesu- ja kuivausohjelman suorittamiseksi. Toimi seuraavasti:

1. Paina painiketta Päällä/Pois muutaman sekunnin verran käynnistääksesi laitteen.
2. Avaa luukku ja täytä kone pyykillä yksi vaatekappale kerrallaan.
3. Laita pesuaine ja lisäaineet asianmukaiseen lokeroon.
4. Käännä ohjelmanvalitsin pesuohjelman kohdalle. Näytössä näkyy oletuslämpötila ja linkous. Voit tarvittaessa vaihtaa niitä vastaamaan pyykkisi ominaisuuksia. Näytössä näkyy myös pesuvaiheen suositeltu enimmäistäyttömäärä.
5. Aseta haluamasi lisätoiminnot, jos ne ovat valittavissa.
6. Kytke myös kuivaustoiminto päälle koskettamalla Kuivaus-tilan -painiketta kerran. Merkkivalot Pesu ja Kuivaus



sytyvät. Merkkivalot  ja   $\text{—} = \equiv$  ilmestyvät näyttöön. Näytössä näkyy myös pesu- ja kuivausohjelman suositeltu pyykin enimmäismäärä (esim. 6.0 kg puuvillalle).



Suurta pyykkimäärää kuivattaessa tulee varmistaa, etteivät pyykki ole kiertyneet rullaksi ja että ne ovat jakautuneet tasaisesti rumpuun.



## 14.2 Peseminen ja kuivaaminen - Automaattiset tasot



Oletustaso on kaappikuiva  $\text{—} = \equiv$ . Joissakin ohjelmissa voit muuttaa kuivaustasoa.

1. Napauta painiketta Automaattinen kuivaus toistuvasti, kunnes näytössä

näkyy vaadittu kuivaustaso. Näytön merkkivalot syttyvät sen mukaisesti:

- a.   $\text{—} = \equiv$  **Silityskuiva:** puuvillalle;
- b.   $\text{—} = \equiv$  **Kaappikuiva:** puuvillalle ja siliäville;
- c.   $\text{—} = \equiv$  **Erittäin kuiva:** puuvillalle.

**Näytössä oleva aika-arvo on pesu- ja kuivausohjelmien kesto.**



Laitte ei salli liian alhaisen linkousnopeuden asettamista pestävälle ja kuivattavalle pyykille hyvän kuivaustuloksen saavuttamiseksi pienemmällä energiankulutuksella ja lyhemmissä ajassa.

2. Käynnistä ohjelma koskettamalla painiketta Käynnistä/Tauko . ProSense-arviointi käynnistyy.

Näyttöön syttyy luukun lukituksen  merkkivalo ja käynnissä olevan vaiheen merkkivalo alkaa vilkkua.

Näytössä näkyy myös ohjelman jäljellä oleva aika.

## 14.3 Pesu ja ajastettu kuivaus

Voit myös sulkea pois automaattisen kuivaustilan ja valita kuivausajan manuaalisesti:

1. Napauta painiketta Aikaohjattu kuivaus toistuvasti asettaaksesi haluamasi ajan (katso "Ajastettu kuivaus" -taulukko luvusta "Ohjelmat"). Merkkivalo Automaattinen kuivaus I sammuu ja merkkivalo  syttyy.



Kuivauksen vähimmäisaika on 10 minuuttia. Jokainen tämän painikkeen napautus lisää arvoa viidellä minuutilla. Uusi asetettu aika-arvo näkyy näytössä.

2. Käynnistä ohjelma koskettamalla painiketta Käynnistä/Tauko . ProSense-arviointi käynnistyy.

Näyttöön syttyy luukun lukituksen  merkkivalo ja käynnissä olevan vaiheen merkkivalo alkaa vilkkua.

Näytössä näkyy myös ohjelman jäljellä oleva aika.

## 14.4 Ohjelman päättyessä

- Laite pysähtyy automaattisesti.
- Äänimerkki kuuluu (jos äänimerkki on asetettu käyttöön).
-  ilmestyy näyttöön.
- Painikkeen Käynnistä/Tauko  merkivalo sammuu. Luukun lukon merkivalo  sammuu
- Kytke laite pois toiminnasta painamalla painiketta Päällä/Pois muutaman sekunnin ajan.



Kun ohjelman päättymisestä on kulunut muutama minuutti, energian säästötoiminto kytkee laitteen automaattisesti pois toiminnasta.

1. Poista pyykki laitteesta.
2. Varmista, että rumpu on tyhjä.



Puhdista kuivausvaiheen jälkeen rumpu, tiiviste ja luukun sisäpuoli kostealla kankaalla.

## 15. PÄIVITTÄINEN KÄYTTÖ - VAIN KUIVAUS

### VAROITUS!

Lue turvallisuutta koskevat luvut.



Tämä laite on automaattinen kuivaava pesukone.



### 15.1 Kuivauksen valmistelu

1. Paina painiketta Päällä/Pois muutaman sekunnin verran käynnistääksesi laitteen.



Vain kuivausvaiheen sisältävässä ohjelmassa maksimitäyttömäärä ei näy näytössä ja ProSense-arviointi kytkeytyy pois päältä.

2. Avaa luukku ja täytä kone pyykillä yksi vaatekappale kerrallaan.
3. Käännä ohjelmanvalitsin sopivan ohjelman kohdalle kuivattavan pyykin mukaan.
4. Napauta painiketta Kuivaus kaksi kertaa pesuvaiheen poistamiseksi ja ainoastaan kuivausvaiheen suorittamiseksi. Painikkeen Kuivaus merkivalo palaa.

Merkkivalot  ja   $— = \equiv$  ilmestyvät näyttöön.





Kun kuivaat suurta pyykkimäärää, hyvän kuivaustuloksen saavuttamiseksi tulee varmistaa, etteivät pyykki ole kiertyneet rullaksi ja että ne ovat jakautuneet tasaisesti rumpuun.

### 15.2 Kuivaus - Automaattiset tasot



Oletustaso on kaappikuiva  $— = \equiv$ . Joissakin ohjelmissa voit muuttaa kuivaustasoa.

1. Napauta painiketta Automaattinen kuivaus toistuvasti, kunnes näytössä näkyy vaadittu kuivaustaso. Näytön merkivalot syttyvät sen mukaisesti:
    - a.   $— = \equiv$  **Silityskuiva:** puuvillalle;
    - b.   $— = \equiv$  **Kaappikuiva:** puuvillalle ja siliäville;
    - c.   $— = \equiv$  **Erittäin kuiva:** puuvillalle.
- Näytössä oleva aika-arvo on pesu- ja kuivausohjelmien kesto.



Laite ei salli liian alhaisen linkousnopeuden asettamista pestävälle ja kuivattavalle pyykille hyvän kuivaustuloksen saavuttamiseksi pienemmällä energiankulutuksella ja lyhemässä ajassa.

2. Käynnistä ohjelma koskettamalla painiketta Käynnistä/Tauko

Näyttöön syttyy luukun lukituksen merkkivalo ja käynnissä olevan vaiheen merkkivalo alkaa vilkkua. Näytössä näkyy myös ohjelman jäljellä oleva aika.

### 15.3 Ajustettu kuivaus

Voit myös sulkea pois automaattisen kuivaustilan ja valita kuivausajan manuaalisesti:

1. Napauta painiketta Aikaohjattu kuivaus toistuvasti haluamasi ajan asettamiseksi (ks. taulukko "Ajustettu kuivaus" luvussa "Ohjelmat"). Merkkivalo Automaattinen kuivaus I sammuu ja merkkivalo syttyy.

Kuivauksen vähimmäisaika on 10 minuuttia. Jokainen tämän painikkeen napautus lisää arvoa viidellä minuutilla. Uusi asetettu aika-arvo näkyy näytössä.

2. Käynnistä ohjelma koskettamalla Käynnistä/Tauko -painiketta.

Näyttöön syttyy luukun lukituksen merkkivalo ja käynnissä olevan vaiheen merkkivalo alkaa vilkkua. Näytössä näkyy myös ohjelman jäljellä oleva aika.

### 15.4 Ohjelman päättyessä

- Laite pysähtyy automaattisesti.
- Äänimerkki kuuluu (jos äänimerkki on asetettu käyttöön).
- ilmestyy näyttöön.
- Painikkeen Käynnistä/Tauko merkkivalo sammuu. Luukun lukon merkkivalo sammuu
- Kytke laite pois toiminnasta painamalla painiketta Päällä/Pois muutaman sekunnin ajan.



Kun ohjelman päättymisestä on kulunut muutama minuutti, energian säästötoiminto kytkee laitteen automaattisesti pois toiminnasta.

1. Poista pyykki laitteesta.
2. Varmista, että rumpu on tyhjä.



Puhdista kuivausvaiheen jälkeen rumpu, tiiviste ja luukun sisäpuoli kostealla kankaalla.

## 16. NUKKAA KANKAISSA

Pesu- ja/tai kuivausohjelman aikana joistakin tekstiileistä (esim. huokoisesta kankaasta, villasta, puuvillapaidoista) voi irrota nukkaa.

Irtoava nukka voi tarttua kankaisiin seuraavan ohjelman aikana.

Tämä haitta korostuu teknisissä vaatteissa.

Nukan kertymisen estäminen tekstiileihin:

- Älä pese tummia tekstiilejä vaaleiden tekstiilien (käsipyyhkeet, villatekstiilit, puuvillapaidat) pesemisen ja kuivauksen jälkeen ja päinvastoin.
- Kuivata kyseiset tekstiilit ilmakeivillä ensimmäisen pesukerran jälkeen.

- Puhdista tyhjennysuodatin.
- Puhdista kuivausvaiheen jälkeen tyhjennetty rumpu, tiiviste ja luukku kostealla kankaalla.

### Poista nukka rummun sisältä toimimalla seuraavasti:

- Tyhjennä rumpu.
- Puhdista rumpu, tiiviste ja luukku perusteellisesti märällä rätillä.
- Aseta Koneen puhdistus -ohjelma ja Kuivaus -tila .
- Käynnistä ohjelma koskettamalla painiketta Käynnistä/Tauko

## 17. VIHJEITÄ JA NEUVOJA

### VAROITUS!

Lue turvallisuutta koskevat luvut.

### 17.1 Pyykit

- Lajittele valkopyykki, värillinen pyykki, tekokuidut, arkalaatuinen pyykki ja villapyykki.
- Noudata tekstiilien hoito-ohjemerkinä ohjeita.
- Älä pese valkopyykkiä ja värillistä pyykkiä yhtä aikaa.
- Jotkin värilliset vaatteet voivat laskea väriä ensimmäisessä pesussa. Ne on suositeltavaa pestä erikseen ensimmäisillä kerroilla.
- Käännä monikerroksiset tekstiilit, villavaatteet ja painetut tekstiilit väärin päin.
- Esikäsittele vaikeat tahrat.
- Pese vaikeat tahrat erikoispesuaineella.
- Ole varovainen verhoja käsitellessä. Poista kaikki koukut ja aseta verhot pesupussiin tai tyynyliinaan.
- Erittäin pieni täyttömäärä voi aiheuttaa epätasapainon linkousvaiheessa, mikä johtaa liian suureen tärinäan. Jos näin käy:
  - a. keskeytä ohjelma ja avaa luukku (ks. luku "Päivittäinen käyttö")
  - b. levitä pyykkiä käsin niin, että ne ovat jakautuneet tasaisesti rumpuun
  - c. paina Käynnistä/Tauko-painiketta. Linkousvaihe jatkuu.
- Sulje tyynyliinojen napit, vetoketjut, koukut ja nepparit. Sido vyöt, nauhat, kengännauhat, hihnat ja muut irtonaiset kappaleet.
- Älä pese saumaamattomia tai leikattuja pyykejä. Pese pienet ja/tai arkalaatuiset pyykkiä pesupussissa (esim. kaarelliset rintaliivit, vyöt, sukkahousut, kengännauhat, hihnat, jne.).

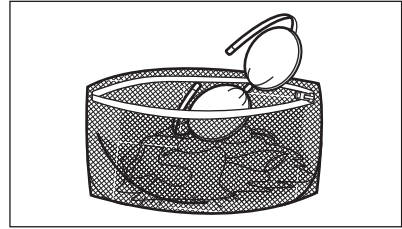

- Tyhjennä taskut ja ravista viikatut vaatteet auki.

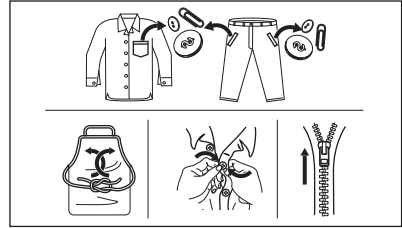

### 17.2 Vaikeat tahrat

Vesi ja pesuaine eivät riitä poistamaan vaikeita tahroja.

Suosittellemme, että vaikeat tahrat esikäsitellään ennen tekstiilien asettamista laitteeseen.

Markkinoilla on saatavilla erityisiä tahrainpoistoaineita. Käytä tahrain ja tekstiilien laatuun sopivaa tahrainpoistoainetta.

Älä suihkuta tahrainpoistoainetta pyykkeihin laitteen lähellä, sillä se syövyttää muoviosia.



### 17.3 Pesuainetyyppi ja -määrä

Pesuaineen valinta ja oikean määrän käyttö ei vaikuta ainoastaan pesutulokseen, vaan auttaa myös välttämään hävikkiä ja suojelemaan ympäristöä:

- Käytä vain pesukoneeseen tarkoitettuja pesuaineita ja muita aineita. Noudata ensiksi seuraavia yleisohjeita:
  - jauhepesuaineet (myös tabletit ja kerta-annospesuaienetabletit) kaikille tekstiilityypeille, pois lukien herkät tekstiilit. Suosi valkaisuainetta sisältäviä jauhemaisia pesuaineita valkoisen pyykin ja pyykin desinfiointiin,
  - nestemäiset pesuaineet (mukaan lukien yksittäiset pesuaineannokset), mieluiten alhaisen lämpötilan pesuohjelmissa (enintään 60 °C) kaikille kuitutyypeille, tai erikoispesuaineita vain villavaatteille.
- Käytettävä pesuaineen tyyppi ja määrä määrittävät seuraavien mukaan: tekstiilityyppi (hienopyykin, villavaatteet, puuvilla, jne.), pyykkien väri, täyttömäärä, likaisuustaso, pesulämpötila, aika sekä vedenkovuus.
- Noudata pesu- ja muiden käsittelyaineiden tuotepakkauksien ohjeita ylittämättä ilmoitettua maksimitasoa (**MAX**).
- Älä sekoita eri pesuainetyyppejä.
- Käytä vähemmän pesuainetta, jos:
  - pyykin on vähän,
  - ohjelman kesto on lyhennetty Time Manager -painikkeella.
  - pyykin on vain vähän likaista,
  - pesussa muodostuu paljon vaahtoa.
- Kun käytät pesuainetabletteja, aseta ne aina rumpuun pesuainelokeron sijaan ja noudata valmistajan ohjeita.

#### **Riittämätön pesuaine voi aiheuttaa:**

- heikko pesutulos
- harmaat pyykit
- rasvaiset pyykit
- homeen muodostuminen laitteeseen.

#### **Liiallisen pesuaineen mahdollisia seurauksia:**

- vaahton muodostuminen
- huonempi pesutulos
- riittämätön huuhtelu
- suuremmat ympäristöhaitat.

## **17.4 Säästövinkkejä**

Veden, energian ja pesuaineen säästämiseksi suosittelemme noudattamaan seuraavia ohjeita:

- **Normaalilikaisen** pyykinpesussa **ei tarvita esipesua**, jolloin säästyy pesuainetta, vettä ja aikaa.
- Kun laite täytetään kunkin ohjelman **enimmäistäyttömäärään, energian- ja vedenkulutus ovat pienempiä.**
- Riittävällä esikäsittelyllä on mahdollista poistaa tahrat ja suurin osa muusta liasta. Tällöin pyykin voidaan pestä alemmassa lämpötilassa.
- Katso oikea pesuainemäärä pesuaineen valmistajan antamista ohjeista ja tarkista kotisi vedenkovuus. Katso kohta "Vedenkovuus".
- Aseta valitun ohjelman **suurin sallittu linkousnopeus** energian säästämiseksi kuivauksen aikana.
- Käytä mieluiten lyhyitä ohjelmia alhaisissa lämpötiloissa.

## **17.5 Veden kovuus**

Jos alueesi vesi on kovaa tai keskikovaa, suosittelemme, että käytät pesukoneisiin tarkoitettua vedenpehmennysainetta.

Vesi on kovaa tai keskikovaa, kun kovuus on yli 8 dH.

Jos alueesi vesi on pehmeää, vedenpehmennysaineen käyttö ei ole tarpeen.

Tarkista alueesi vedenkovuus ottamalla yhteyttä paikalliseen vesilaitokseen.

Käytä oikeaa määrää vedenpehennintää. Noudata tuotepakkauksen merkittyjä ohjeita.

## **17.6 Kuivausohjelman valmistelu**

- Avaa vesihana.
- Tarkista, onko tyhjennysletku liitetty oikein. Katso lisätietoja Asennus-luvusta.
- Katso kuivausohjelmien maksimitäyttömäärät kuivausohjelmataulukosta.

## **17.7 Pyykit, jotka eivät sovellu rumpukuivaukseen**





**Älä aseta kuivausohjelmaa seuraaville pyykeille:**

- Tekokuituverhot.
- Metalliosia sisältävät vaatteet.
- Nailonsukat.
- Peitteet.

- Sängynpeitot.
- Peitot.
- Anorakit.
- Makuupussit.
- Tekstiilit, joissa on hiuslakkojen, kynsilakanpoistoaineen jne. jäämiä.
- Vaahtokumia tai vastaavia materiaaleja sisältävät vaatteet.

## 17.8 Tekstiilien hoito-ohjemerkinnot

Noudata valmistajan hoito-ohjemerkinntöjen ohjeita kuivaamisen aikana:

-  = Tekstiili voidaan kuivata kuivausrummussa
-  = Kuivausohjelman lämpötila on korkea
-  = Kuivausohjelman lämpötila on alhainen
-  = Tekstiiliä ei voida kuivata kuivausrummussa.

## 17.9 Kuivausohjelman kesto

Kuivausaika riippuu seuraavista tekijöistä:

- loppulinkouksen nopeus
- kuivaustaso
- tekstiilien materiaali
- kuivattavan pyykin paino

## 17.10 Lisäkuivaus

Jos pyykki on edelleen kosteaa kuivausohjelman päätyttyä, aseta lyhyt kuivausohjelma uudelleen.

### VAROITUS!

**Vältä pyykkien ylikuivausta ryppyjen ja kutistumisen välttämiseksi.**

## 17.11 Yleisiä vinkkejä

Katso **keskimääräiset** kuivausajat taulukosta "Ajastettu kuivaus".

Kokemus auttaa kuivaamaan pyykit paremmin. Merkitse muistiin erilaisten vaatteiden kuivauksessa käyttämäsi ajat.

Vältä staattinen purkautuminen kuivausohjelman päätyttyä seuraavasti:

1. Käytä huuhteluainetta pesuohjelmassa.
2. Käytä erityistä kuivausrumpuihin sopivaa huuhteluainetta.
3. Pesuainetta tai huuhteluainetta ei saa annostella ennen kuivausohjelmaa.
4. Karkeita ja sileitä tekstiilejä ei saa kuivata yhtä aikaa, jotta sileät tekstiilit eivät vaurioituisi liiallisen kuumuuden seurauksena.
5. Poista kaikki esineet tekstiilien taskuista, erityisesti sulavat esineet.

Poista pyykit koneesta pian kuivausohjelman päättymisen jälkeen.

# 18. HOITO JA PUHDISTUS

### VAROITUS!

Lue turvallisuutta koskevat luvut.

## 18.1 Säännöllinen puhdistus

**Säännöllinen puhdistus auttaa pidentämään laitteen käyttöikää.**

Pidä luukkua ja pesuainelokeroa kunkin pesuohjelman jälkeen hiukan raollaan ilmankierron varmistamiseksi ja kosteuden poistamiseksi laitteen sisältä, jotta vältettäisiin homeen ja hajujen muodostuminen.

Jos laitetta ei käytetä pitkään aikaan: sulje vesihana ja irrota virtajohto pistorasiasta.

**Viitteellinen säännöllinen puhdistusaikataulu:**

Kalkinpoisto	Kahdesti vuodessa
Ylläpitopesu	Kerran kuukaudessa
Luukun tiivisteiden puhdistaminen	Kahden kuukauden välein
Rummun puhdistaminen	Kahden kuukauden välein
Nukan poistaminen rummusta	Kaksi kertaa kuukaudessa <sup>1)</sup>

Pesuainelokeron ja Auto-Dose-astioiden puhdistus	Kahdesti vuodessa
Tyhjennyspumpun sihdin puhdistaminen	Kahdesti vuodessa
Tulotietokun ja venttiilisihdin puhdistus	Kahdesti vuodessa

1) Katso luku "Tekstiilien nukka".

Osien puhdistusohjeet on annettu seuraavissa kappaleissa.

## 18.2 Vieraiden esineiden poistaminen



Varmista, että taskut ovat tyhjiä ja kaikki irtonaiset kappaleet on sidottu ennen ohjelman suorittamista. Katso "Neuvoja ja vinkkejä" -luvun kohta "Pyykkimäärä".

Poista mahdolliset vieraat esineet (esim. metallikiinnittimet, napit, kolikot, jne.) luukun tiivisteestä, sihdeistä ja rummusta. Lue lisäohjeita luvuista "Luukun tiivisteiden kaksoishuulet", "Rummun puhdistus", "Tyhjennyspumpun puhdistus" ja "Vedenottoletkun ja venttiilin sihdin puhdistus". Ota tarvittaessa yhteyttä valtuutettuun huoltoliikkeeseen.

## 18.3 Ulkopintojen puhdistaminen

Puhdista laite ainoastaan miedolla saippualla ja lämpimällä vedellä. Kuivaa kaikki pinnat kokonaan.

Älä käytä hankaavia pesulappuja tai naarmuttavia välineitä.



### HUOMIO!

Älä käytä koskaan alkoholia, liuotainaineita tai vastaavia tuotteita.



### HUOMIO!

Metallipintoja ei saa puhdistaa klooripohjaisilla pesuaineilla.

## 18.4 Kalkinpoisto



Jos alueesi vesi on kovaa tai keskikovaa, suosittelimme, että käytät pesukoneisiin tarkoitettua vedenpehmentysainetta. Vesi on kovaa tai keskikovaa, kun kovuus on yli 8 dH.

Tarkista rumpu säännöllisesti kalkkijäämien varalta.

Tavalliset pesuaineet sisältävät jo valmiiksi vedenpehmentysaineita, suosittelimme kuitenkin aika ajoin suorittamaan ohjelman tyhjällä rummulla ja käyttämään kalkinpoistoainetta.



Noudata aina tuotepakkaukseen merkittyjä ohjeita.

## 18.5 Ylläpito

Jos lyhyitä alhaisen lämpötilan ohjelmia käytetään toistuvasti ja pitkään, rumpuun ja pesusäiliöön voi kertyä pesuainejäämiä ja nukkaa tai muodostua bakteerikantoja ja biofilmejä. Tämä voi muodostaa epämiellyttäviä hajuja ja hometta.

Voit poistaa kyseiset jäämät ja steriloida laitteen sisäosan suorittamalla huoltopesun vähintään kerran kuukaudessa:

1. Poista kaikki pyykki koneesta.
2. Kytke AutoDose-toiminto pois käytöstä pesu- ja huuhteluaineen käyttämiseksi.
3. Suorita puuvillaohjelma suurimmalla lämpötilalla ja lisää pieni määrä pesujauhetta tai suorita Koneen puhdistus-ohjelma, jos se on käytettävissä.

## 18.6 Luukun tiiviste

Tässä laitteessa on **itsestään puhdistuva tyhjennysjärjestelmä**, joka mahdollistaa vaatteista irtoavien kevyiden nukkakuitujen poistumisen veden mukana. Tarkista tiiviste säännöllisesti. Kolikot, napit ja muut pienet esineet voidaan kerätä talteen ohjelman päättymisen jälkeen.

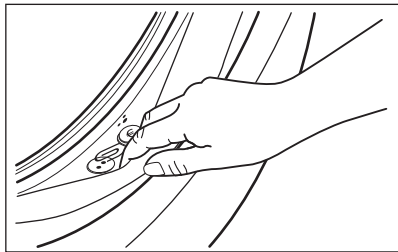

Puhdista se tarvittaessa ammoniakkipohjaisella puhdistusaineella. Varo naarmuttamasta tiivisteiden pintaa.



Noudata aina tuotepakkaukseen merkittyjä ohjeita.

### 18.7 Rummun puhdistus

Tarkista rumpu säännöllisesti kertymien estämiseksi.

Rumpuun voi muodostua ruosteläiskä vierasesineiden tai rautapitoisen veden vuoksi

Puhdista rumpu erityisillä ruostumattomalle teräkselle sopivilla tuotteilla.



Noudata aina tuotepakkaukseen merkittyjä ohjeita.  
Älä käytä rummun puhdistuksessa happoa sisältäviä kalkinpoistoaineita, klooria tai rautaa sisältäviä hankausaineita tai teräsvillaa.

Suorita perusteellinen puhdistus seuraavasti:

1. Puhdista rumpu erityisillä ruostumattomalle teräkselle sopivilla tuotteilla.



Noudata aina tuotepakkaukseen merkittyjä ohjeita.

2. Poista kaikki pyykit koneesta.
3. Kytke AutoDose -toiminto pois käytöstä pesu- ja huuhteluaineen käyttämiseksi.
4. Lisää hiukan pesujauhetta tai erikoistuotetta manuaalisesti tyhjään rumpuun mahdollisten jäämien huuhtelemiseksi pois.

### 18.8 Pesuainelokeron ja AutoDose-säiliöiden puhdistaminen



**HUOMIO!**

**Jos vaihdat pesuaineen merkkiä, pitoisuutta tai paksuutta, pesuainelokero kannattaa puhdistaa.**



Varmista ennen puhdistusta, että kaikki lokerot ovat tyhjiä.

**Suorita seuraava puhdistus aika ajoin** estääksesi pesuainejäämien kuivumisen, huuhteluaineen kovettumisen, homeen muodostumisen pesuainelokeroon ja/tai nestemäisten lisäaineiden kuivumisen AutoDose-säiliöihin:

1. Avaa pesuaineen annostelija. Paina lukitusta kuvan mukaisesti ja vedä pesuainelokerikko ulos.

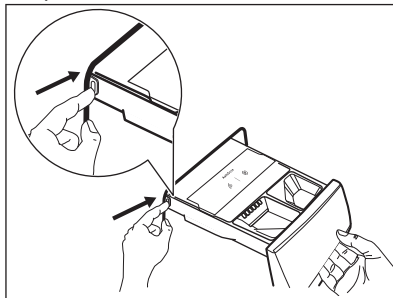

2. Irrota huuhteluainelokero ja nestemäisen pesuaineen lokero, jos se on olemassa.

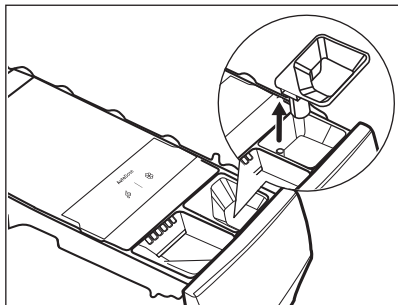
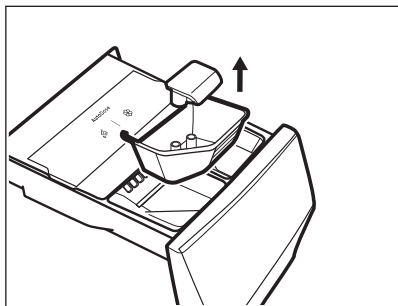

3. Paina takaosassa olevaa lukitusta kuvan mukaisesti ja nosta yläkansi irti.

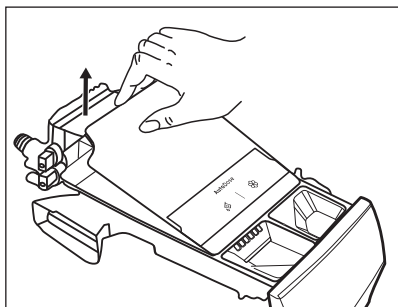
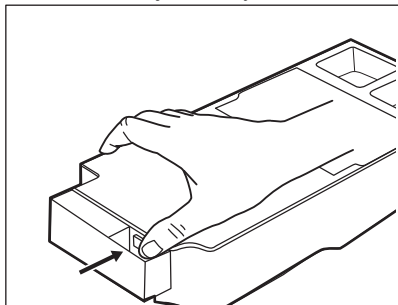

4. Voit poistaa pesuainejäämät tai säiliöihin vahingossa lisätyn väärän lisäaineen

tyhjentämällä lokeron pesualtaaseen tai nesteen keräämiseen soveltuviin astioihin.

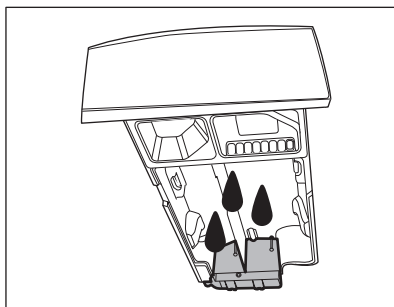

5. Pese lokero ja kaikki sen sisäosat juoksevan veden alla tai puhdista se kostealla liinalla.

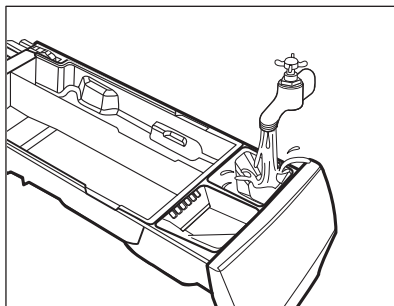

**⚠ HUOMIO!**

**Älä käytä teräviä tai metallisia harjoja ja sieniä. Älä pese lokeroa astianpesukoneessa.**

6. Käännä lokerikko ylösalaisin ja avaa alakansi kuvan mukaisesti.

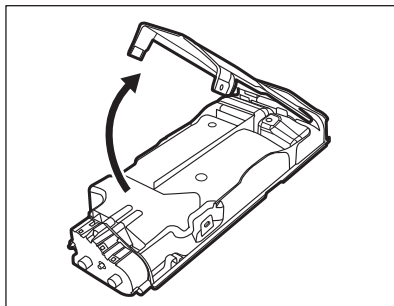

7. Varmista, että kaikki pesuainejäämät on poistettu kuljettimesta. Käytä ainoastaan pehmeitä kosteita liinoja.

8. Asenna alakansi takaisin paikoilleen kohdistamalla sen reiät lokerikon koukkuihin kuvan mukaisesti. Sulje se, kunnes se napsahtaa kiinni.

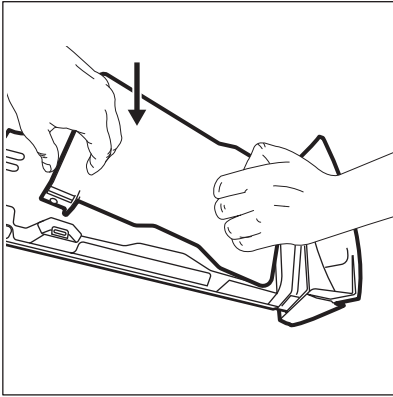

**⚠ HUOMIO!**

Paina alakantta kuvan mukaisesti. Varmista, että se on kunnolla suljettu.

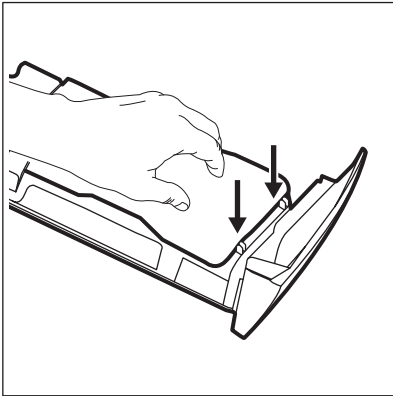

**⚠ VAROITUS!**

Pesuainelokeron takana olevia pumppuja tai antureita ei saa puhdistaa terävillä tai metallisilla harjoilla tai muilla välineillä. Käytä tarvittaessa ainoastaan pehmeitä kosteita liinoja.

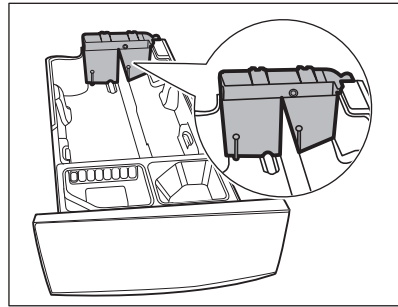

**⚠ VAROITUS!**

Jos säiliöiden takaosassa on jäämiä, liota pesuainelokeroa lämpimässä vedessä. Älä käytä välineitä sen puhdistamiseen. Poista kahva ennen liottamista painamalla punaista painiketta ja liu'uttamalla kahvaa kuvan mukaisesti.

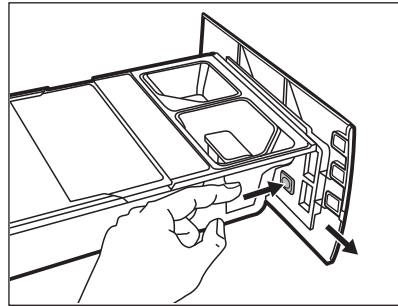

9. Varmista, että kaikki pesuainejäämät on poistettu syvennyksen ylä- ja alaosasta. Puhdista syvennys pienellä harjalla.

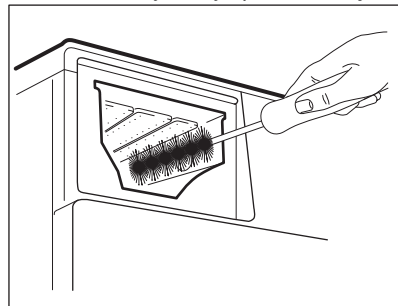

10. Kokoa lokero uudelleen seuraavasti:  
a. Aseta kahva paikalleen, jos se oli irrotettu.

- b. Aseta pohjakansi paikalleen ja paina, kunnes kuuluu "naksahdus".
- c. Aseta yläkansi säiliölokeroon päälle ja paina, kunnes kuuluu "naksahdus".
- d. Asenna manuaalisen lokeron osat paikoilleen.

11. Aseta pesuaineannostelija ohjainkiskoihin ja sulje se varovasti, kunnes kuuluu "naksahdus". Käynnistä huuhteluohjelma ilman pyykkiä.

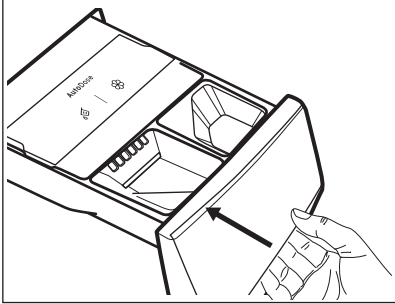

Palauta toiminnot täyttämällä säiliöt pesu- ja huuhteluaineella.

## 18.9 Tyhjennuspumpun sihdin puhdistaminen

### VAROITUS!

Irrota verkkovirrasta.



Tarkista tyhjennuspumpun suodatin säännöllisesti ja varmista, että se on puhdas.

Puhdista tyhjennuspumpun suodatin, jos:

- Laite ei tyhjennä vettä.
- Rumpu ei pyöri.
- Laite päästää epätavallisen äänen tyhjennuspumpun tukkeutumisen johdosta.
- Näytössä näkyy hälytyskoodi **E21**.

### VAROITUS!

- Älä poista suodatinta laitteen ollessa käynnissä.
- Älä puhdista pumpua, jos laitteen vesi on kuumaa. Odota, kunnes vesi jäähtyy

### Puhdista pumpun suodatin seuraavien kaavioiden mukaisesti:

Pidä aina lähellä rätkki, jolla voit kuivata mahdolliset vesivuodot suodatinta irrottaessa

1. Avaa pumpun kansi.

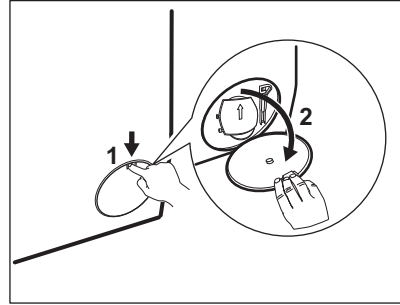

2. Aseta asianmukainen astia tyhjennuspumpun aukon alapuolelle ulosvirtaavan veden ottamiseksi talteen.

3. Avaa syöttöputki alaspäin. Pidä aina lattiapyyhe lähetyvillä mahdollisen veden kuivaamiseksi suodattimen poistamisen aikana.

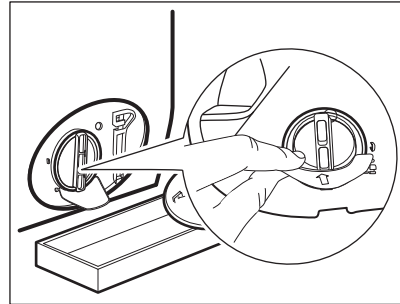

4. Käännä suodatinta 180 astetta vastapäivään sen avaamiseksi, älä kuitenkaan irrota sitä. Anna veden valua ulos.

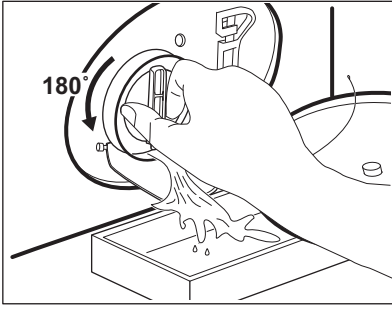

5. Kun astia on täynnä vettä, käännä suodatinta taaksepäin ja tyhjennä säiliö.
6. Toista vaiheet 4-5, kunnes vettä ei enää virtaa koneesta.
7. Irrota suodatin kiertämällä sitä vastapäivään.

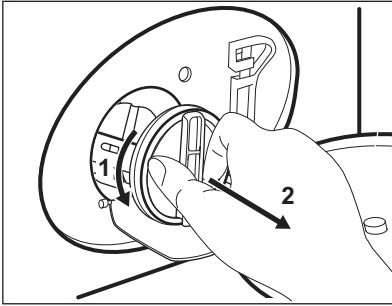

8. Poista tarvittaessa nukka ja esineet suodattimen syvennyksestä.
9. Tarkista, että pumpun siipipyörä pyörii esteettä. Mikäli se ei pyöri, ota yhteys valtuutettuun huoltoliikkeeseen.

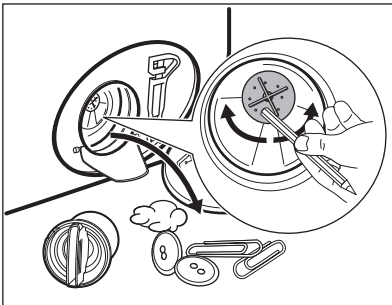

10. Puhdista suodatin hanaveden alla.

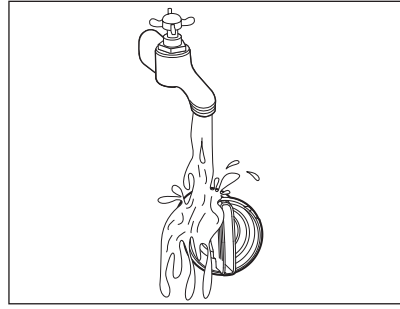

11. Asenna suodatin takaisin paikoilleen erityisiin ohjaimiin kiertämällä sitä myötäpäivään. Varmista, että kiristät suodattimen oikein vuotojen estämiseksi.

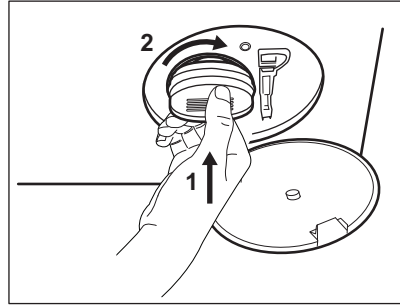

12. Sulje pumpun kansi.

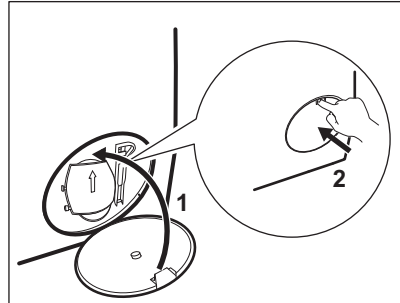

Kun tyhjäntä vettä hätätyhjennystoimenpiteellä, tyhjennysjärjestelmä tulee aktivoida uudelleen:

- a. Kaada pesuainelokerikon päälokeroon 2 litraa vettä.
- b. Kytke ohjelma päälle aloittaaksesi vedenpoiston.

## 18.10 Tuloletkun ja venttiilisihdin puhdistus

Sekä vedenottoletkun että venttiin sihdit on suositeltavaa puhdistaa satunnaisesti mahdollisten ajan myötä kertyneiden jäämien poistamiseksi:

1. Irrota vedenottoletku hanasta ja puhdistasihti.

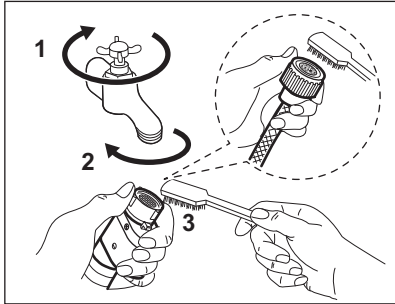

2. Irrota vedenottoletku laitteesta löysämällä rengasmutteria.

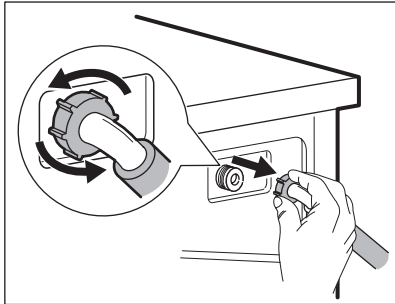

3. Puhdistasihteen takaosassa sijaitseva venttiilisihti hammasharjalla.

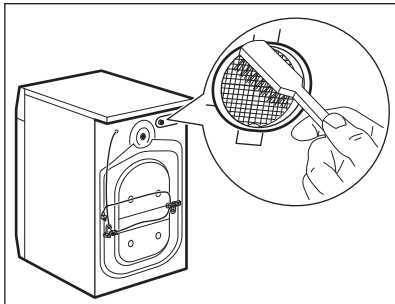

4. Kun letku liitetään takaisin laitteen takaosaan, kierrä sitä vasemmalle tai

oikealle (ei pystyasentoon) vesihanana asennosta riippuen.

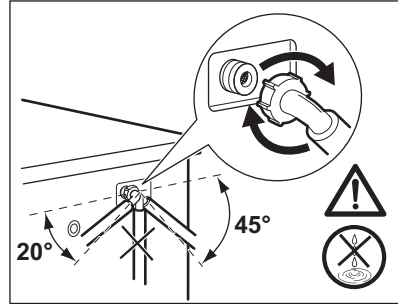

## 18.11 Häätäyhjennys

Jos vesi ei tyhjene koneesta, toista kappaleessa "Tyhjennospumpun puhdistaminen" kuvattu toimenpide. Puhdistapumppu tarvittaessa.

Kun tyhjänsä vettä vedetty häätäyhjennystoimenpiteellä, tyhjennysjärjestelmä tulee aktivoida uudelleen:

1. Kaada pesuainelokeron päälokeroon 2 litraa vettä.
2. Aloita veden tyhjennys käynnistämällä ohjelmaa.

## 18.12 Suojeltava jäätymiseltä

Jos kone asennetaan alueelle, jossa lämpötila voi laskea 0 °C lämpötilaan tai sitä alhaisemmaksi, poista jäljelle jäänyt vesi vedenottoletkusta ja tyhjennospumpusta.

1. Irrota pistoke pistorasiasta.
2. Sulje vesihana.
3. Aseta vedenottoletkun kaksi päätä astiaan ja anna veden valua letkusta ulos.
4. Tyhjänsä tyhjennospumppu. Katso häätäyhjennyksen ohjeet.
5. Kun tyhjennospumppu on tyhjä, asenna vedenottoletku uudelleen.

### ! VAROITUS!

Varmista, että lämpötila on yli 0 °C ennen kuin käytät laitetta uudelleen. Valmistaja ei ota vastuuta jäätymisvaurioista.

## 19. VIANMÄÄRITYS

### **VAROITUS!**

Lue turvallisuutta koskevat luvut.

### 19.1 Hälytuskoodit ja mahdolliset toimintahäiriöt

Laite ei käynnisty tai se pysähtyy toiminnan aikana. Yritä ensin etsiä ratkaisu ongelmaan (tutustu taulukoiden sisältöihin).

### **VAROITUS!**

Kytke laite pois toiminnasta ennen tarkistuksien aloittamista.

#### Joidenkin ongelmien ilmetessä näytölle ilmestyy hälytuskoodi ja

Käynnistä/Tauko  painike saattaa vilkkua jatkuvasti:



Jos laite on ylikuormitettu, poista joitakin vaatekappaleita rummusta ja/tai pidä luukkua painettuna ja kosketa samanaikaisesti Käynnistä/Tauko kunnes merkkivalo  ei enää vilku (katso oheinen kuva).

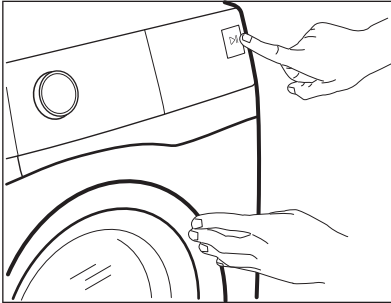

Ongelma

Mahdollinen ratkaisu

### **E 11**

Laite ei täyty vedellä tarkoituksenmukaisesti.

- Varmista, että vesihana on auki.
- Varmista, että vedensyöttöpaine on riittävä. Tämän tiedon saat paikalliselta vesilaitokselta.
- Varmista, ettei vesihana ole tukossa.
- Varmista, ettei vedenottoletkussa ole vääntymiä, vaurioita tai taittumia.
- Varmista, että vedenottoletkun liitos on tehty oikein.
- Varmista, etteivät vedenottoletkun sihti ja venttiilin sihti ole tukossa. Katso kohta "Hoito ja puhdistus".

## E21

Laite ei tyhjennä vettä.

- Varmista, ettei pesualtaan hana ole tukossa.
- Varmista, ettei vedenottoletkussa ole vääntymiä tai taittumuksia.
- Tarkista tyhjennysletkun tukoksen varalta. Puhdista sihti tarvittaessa. Katso kohta "Hoito ja puhdistus".
- Tarkista, että tyhjennysletku on liitetty oikein.
- Aseta tyhjennysohjelma, jos olet asettanut ohjelman, johon ei sisälly tyhjennysvaihtoa. Jos tyhjennysohjelmaa ei ole käytettävissä ohjelmavalitsimessa, voit asettaa sen sovelluksesta.
- Aseta tyhjennysohjelma, jos olet asettanut valinnan, joka päättyy siihen, että altaaseen jää vettä.

## E41

Laitteen luukku on avoinna tai luukkua ei ole suljettu kunnolla.

- Varmista, että se on suljettu hyvin.

## E91

Sisäinen virhe. Laitteen elektronisten osien välillä ei ole yhteyttä.

- Ohjelmaa ei ole suoritettu oikein loppuun tai laite pysähtyi liian aikaisin. Kytke laite päälle ja pois päältä.
- Jos hälytyskoodi tulee uudelleen näkyviin, ota yhteyttä valtuutettuun huoltoliikkeeseen.

## E41:

Virransyötön taajuus on käyttöalueen ulkopuolella.

## E42:

Syöttöjännite on liian korkea.

## E43:

Syöttöjännite on liian matala.

## EF3

Ylivuotosuojalaite on käytössä.

- Irrota laite verkosta ja sulje vesihana. Ota yhteyttä valtuutettuun huoltopalveluun.

Jos näytössä näkyy muita hälytyskoodeja, kytke laite toimintaan ja pois toiminnasta. Jos ongelma toistuu, ota yhteyttä valtuutettuun huoltoliikkeeseen.

Jos laitteen ongelma on jokin muu, etsi mahdollisia ratkaisuja tutustumalla tässä jäljempänä olevaan taulukkoon.

Ongelma	Mahdollinen ratkaisu
Ohjelma ei käynnisty.	<ul style="list-style-type: none"><li>• Varmista, että pistoke on kiinnitetty pistorasiaan.</li><li>• Varmista, että laitteen luukku on suljettu.</li><li>• Varmista, että sulakerasian sulake on ehjä.</li><li>• Varmista, että painiketta Käynnistä/Tauko  on kosketettu.</li><li>• Jos ajastin on asetettu, peruuta ajastus tai odota, kunnes ajanlaskenta on kulunut umpeen.</li><li>• Varmista, että pesuainelokerikko on suljettu hyvin.</li><li>• Poista lapsilukko käytöstä, jos se on päällä.</li><li>• Tarkista, että nuppi käännetty valitun ohjelman kohdalle.</li></ul>
Laite täyttyy vedellä ja tyhjenee välittömästi.	<ul style="list-style-type: none"><li>• Varmista, että tyhjennysletku on oikeassa asennossa. Letku saattaa olla liian matalalla. Lue osio "Asennusohjeet".</li></ul>

Ongelma	Mahdollinen ratkaisu
Linkousvaihe ei toimi tai pesuohjelma kestää normaalia pidempään.	<ul style="list-style-type: none"> <li>Aseta linkousohjelmaa. Jos tyhjennysohjelmaa ei ole käytettävissä ohjelmavalitsimessa, voit asettaa sen sovelluksesta.</li> <li>Tarkista tyhjennys sihti tukoksen varalta. Puhdista sihti tarvittaessa. Katso kohta "Hoito ja puhdistus".</li> <li>Säädä altaassa oleva pyykki käsin ja käynnistä linkousvaihe uudelleen. Ongelma voi johtua epätasapainosta.</li> </ul>
Lattialla on vettä.	<ul style="list-style-type: none"> <li>Varmista vesiletkujen liitosten tiiviys ja että vuotoja ei ole.</li> <li>Varmista, että veden tulo- ja tyhjennysletkut ovat ehjiä.</li> <li>Varmista, että käytät asianmukaista pesuainetta ja että käyttömäärä on oikea.</li> </ul>
Laitteen kansi ei avaudu.	<ul style="list-style-type: none"> <li>Varmista, ettei ole valinnut pesuohjelmaa, joka jättää veden koneeseen.</li> <li>Varmista, että pesuohjelma on päättynyt.</li> <li>Aseta tyhjennys- tai linkoustoiminto, jos rummussa on vettä. Jos linkous- ja tyhjennysohjelmat eivät ole käytettävissä ohjelmavalitsimessa, voit asettaa sen sovelluksesta.</li> <li>Varmista, että laite on kytketty verkkoon.</li> <li>Tämä ongelma voi johtua laitteen toimintahäiriöstä. Ota yhteyttä valtuutettuun huoltopalveluun. Jos luukun avaaminen on tarpeen, lue huolellisesti kohta "Luukun avaaminen hätätilanteessa".</li> <li>Varmista, ettei Remote Start Mode -toimintoa ole kytketty päälle. Kytke se pois päältä.</li> </ul>
Langattoman yhteyden merkivalo ei näy näytössä  .	<ul style="list-style-type: none"> <li>Tarkista langaton signaali.</li> <li>Varmista, että langaton yhteys toimii. Katso kappale "Pesukoneen langattoman yhteyden määrittäminen" luvussa "Wi-Fi-yhteyden asettaminen".</li> <li>Tarkista kotiverkko ja reititin.</li> <li>Käynnistä reititin uudelleen.</li> <li>Ota yhteyttä langattoman verkon palveluntarjoajaan, jos langattomassa verkossa esiintyy edelleen ongelmia.</li> </ul>
Sovellus ei saa yhteyttä laitteeseen.	<ul style="list-style-type: none"> <li>Tarkista langaton signaali.</li> <li>Tarkista, onko älylaitteesi yhdistetty langattomaan verkkoon.</li> <li>Tarkista kotiverkkosi ja reitittimesi.</li> <li>Käynnistä reititin uudelleen.</li> <li>Ota yhteyttä langattoman verkon palveluntarjoajaan, jos langattomassa verkossa esiintyy ongelmia.</li> <li>Laite tai älylaite tai molemmat on tarpeen konfiguroida uudelleen, koska uusi reititin on asennettu tai reitittimen määrityksiä on muutettu.</li> </ul>
Sovellus ei saa usein yhteyttä laitteeseen.	<ul style="list-style-type: none"> <li>Varmista, että langaton signaali yltää laitteeseen. Kokeile siirtää kotisi reititin mahdollisimman lähelle laitetta tai harkitse langattoman verkon kantaman laajentamisen hankkimista.</li> <li>Varmista, ettei mikroaaltouuni aiheuta häiriötä langattomaan signaaliin. Kytke mikroaaltouuni pois päältä. Vältä käyttämästä mikroaaltouunia ja kaukosäädintä samanaikaisesti.</li> </ul>
Näytöllä näkyy  . Kaikki muut painikkeet ovat pois päältä, paitsi Päällä/Pois.	<ul style="list-style-type: none"> <li>Laite lataa mahdollisia päivityksiä. Odota kunnes tämä vaihe on valmis. Jos sammutat laitteen päivityksen aikana, se jatkaa päivitystä, kun käynnistät sen uudelleen.</li> </ul>

Ongelma	Mahdollinen ratkaisu
Laitteesta kuuluu poikkeavia ääniä ja se tärisee.	<ul style="list-style-type: none"> <li>Varmista, että laitteen tasapainotus on kunnossa. Lue osio "Asennusohjeet".</li> <li>Varmista, että pakkauksen ja/tai kuljetuksen aikana asennettuina olleet pultit on poistettu. Lue osio "Asennusohjeet".</li> <li>Lisää pyykkiä rumpuun. Pyykkimäärä saattaa olla riittämätön.</li> </ul>
Ohjelman kesto pitenee tai lyhenee ohjelman toiminnan aikana.	<ul style="list-style-type: none"> <li>ProSense System säätää ohjelman kestoa pyykin tyyppiin ja määrän mukaan. Katso "ProSense SystemTäyttömääräntunnistus" luvusta "Päivittäinen käyttö".</li> </ul>
Pesutulokset eivät ole tyydyttäviä.	<ul style="list-style-type: none"> <li>Lisää pesuaineen määrää tai käytä jotain muuta pesuainetta.</li> <li>Käytä erityistuotteita poistaaksesi sitkeät tahrat ennen varsinaista pyykin pesua.</li> <li>Varmista, että valitset oikean pesulämpötilan.</li> <li>Vähennä pyykin määrää.</li> <li>Käyttäessäsi AutoDose-säiliöitä varmista, etteivät ne ole tyhjiä.</li> <li>Käyttäessäsi AutoDose-säiliöitä varmista, että noudatat esiasetettua pesu-/huuhteluaineen annostelua. Katso luvun "AutoDose -teknologia" kappale "Perusasetukset".</li> <li>Varmista, että olet puhdistanut AutoDose-säiliöt ennen kuin käytät muuta pesuaine-, huuhteluaine- tai lisäainemerkkiä tai -tyyppiä.</li> </ul>
Liikaa vaahtoa rummussa pesuohjelman aikana.	<ul style="list-style-type: none"> <li>Vähennä pesuaineen, pesuainetablettien tai kerta-annospesuainetablettien määrää.</li> <li>Käyttäessäsi AutoDose-säiliöitä varmista, että noudatat esiasetettua pesu-/huuhteluaineen annostelua. Katso luvun "AutoDose -teknologia" kappale "Perusasetukset".</li> </ul>
Pesu-/huuhteluaineen taso ei laske AutoDose-säiliöissä pesun jälkeen.	<ul style="list-style-type: none"> <li>Tämä on normaalia: säiliöt ovat kohtalaisen suuria, eikä pesuaineen kulutusta ole välttämättä helppo huomata.</li> </ul>
Laitte ei kuivaa tai se ei kuivaa kunnolla.	<ul style="list-style-type: none"> <li>Avaa vesihana.</li> <li>Tarkista tyhjennyssihti tukoksen varalta.</li> <li>Vähennä pyykkiä.</li> <li>Varmista, että olet asettanut oikean ohjelman. Aseta tarvittaessa uudelleen lyhyempi kuivausaika.</li> </ul>
Pyykki on täynnä monen väristä nukkaa.	<p>Edellisen ohjelman aikana pestyistä pyykeistä on irronnut eriväristä nukkaa:</p> <ul style="list-style-type: none"> <li>Kuivausvaihe on avuksi nukan osittaisessa poistamisessa.</li> <li>Puhdista vaatteet nukanpoistajalla.</li> </ul> <p>Jos rummussa on liian paljon nukkaa, suorita erityisohjelma sen puhdistamiseksi (katso lisätietoja kohdasta "Tekstiilien nukka").</p>

Käynnistä laite tarkastuksen jälkeen. Ohjelma jatkaa siitä pisteestä, mihin se jäi.

Jos ongelma toistuu, ota yhteys valtuutettuun huoltoliikkeeseen. Huoltoliikkeen tarvitsemat perustiedot näkyvät laitteen arvokilvessä.

## 19.2 Luukun avaaminen hätätilanteessa

Mikäli järjestelmässä on tapahtunut sähkökatkos tai laitteen toimintahäiriö, luukun

lukitus jää päälle. Pesuohjelma jatkuu, kun laite saa uudelleen virtaa. Jos luukun lukitus jää päälle toimintahäiriön esiintyessä, se voidaan avata hätäavaustoiminnolla.

Ennen kannen avaamista:

### ⚠ HUOMIO!

Palovammojen vaara! Varmista, ettei veden lämpötila ole liian korkea ja pyykki kuumaa. Odota tarvittaessa, että ne ovat jäähtyneet.

### ⚠ HUOMIO!

Henkilövahingon vaara! Varmista, ettei rumpu pyöri. Odota tarvittaessa, että rumpu pysähtyy.

### i

Varmista, että rummun sisällä oleva veden taso ei ole liian korkealla. Suorita tarvittaessa hätätyhjennys (katso luvun "Hoito ja puhdistus" kohta "Hätätyhjennys").

Avaa kansi seuraavasti:

1. Kytke laite pois toiminnasta painamalla Päällä/Pois -painiketta.

2. Irrota verkkopistoke verkkopistorasiasta.
3. Avaa suodatinlappä.
4. Vedä hätäavauskytkintä kerran alaspäin. Vedä sitä vielä kerran alaspäin, pidä se kireällä ja avaa samalla laitteen luukku.

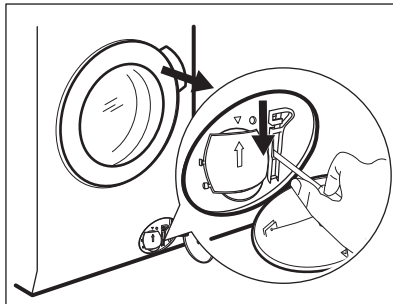

5. Ota pyykki ulos ja sulje laitteen kansi.
6. Sulje suodatinlappä.

## 20. KULUTUSARVOT

### 20.1 Johdanto

### i

Laitteen mukana toimitetun energiamerkin QR-koodi sisältää linkin verkkosivustolle, jossa on EU EPREL -tietokannassa olevat laitteen suorituskykytiedot. Säilytä energiamerkki käyttöohjeen ja kaikkien muiden tämän laitteen mukana toimitettujen asiakirjojen kanssa.

Joitakin tietoja on saatavilla myös EPREL:issä käyttämällä linkkiä <https://eprel.ec.europa.eu> sekä laitteen arvokilpeen merkittyä mallin nimeä ja tuotenumeroa. Katso arvokilven sijainti kohdasta "Laitteen kuvaus".

### 20.2 Symbolien selitys

kg	Pyykkimäärä.	tt:mm	Ohjelman kesto.
kWh	Energiankulutus	°C	Pyykin lämpötila.
Litraa	Vedenkulutus.	kierr/min	Linkousnopeus.
%	Jäännöskosteus ohjelman päättyessä. Mitä korkeampi linkousnopeus, sitä korkeampi äänenvoimakkuus ja sitä matalampi jäljelle jäävä kosteus pesuohjelman päättyessä.		



Arvot ja ohjelman kesto voivat vaihdella erilaisten olosuhteiden mukaan (esim. huoneen lämpötila, veden lämpötila ja paine, täyttömäärä ja pyykin laatu, syöttöjännite) sekä muuttaessa ohjelman oletusasetuksia.

## 20.3 Euroopan unionin komission asetuksen 2019/2023 mukaisesti

### Pelkkä pesu

Eco 40-60 ohjelma	kg	kWh	Litraa	tt:mm	%	°C	kierrosta minuutissa <sup>1)</sup>
Täysi koneellinen	9.0	0.820	55.0	03:40	52.00	35.0	1551
Puolikoneellinen	4.5	0.540	45.0	02:35	52.00	33.0	1551
Neljänneskoneellinen	2.5	0.185	38.0	02:30	54.00	23.0	1551

1) Suurin linkousnopeus.

### Pesu- ja kuivausohjelma

Eco 40-60-ohjelma, kuivaustaso kaappikuiva	kg	kWh	Litraa	tt:mm	%	°C	kierrosta minuutissa <sup>1)</sup>
Täysi koneellinen	6.0	3.795	87.0	07:45	0.00	27.0	1551
Puolikoneellinen	3.0	1.980	58.0	05:00	0.00	25.0	1551

1) Suurin linkousnopeus.

### Virrankulutus eri tiloissa

Pois päältä (W)	Valmiustila (W)	Ajastettu käynnistymisen (W)	Valmiustila verkkoon yhdistettynä (W)
0.50	0.50	4.00	2.00 <sup>1)</sup>

Aika pois päältä/valmiustilaan on enintään 15 minuuttia.

1) Yhdistetyn toiminnon vuosittainen energiankulutus on noin 17,5 kWh. Tämän toiminnon yhteys voidaan katkaista luvun "Wi-Fi-yhteyden asettaminen" ohjeita noudattamalla.

## 20.4 Yleiset ohjelmat – Pelkkä pesu



Kyseiset arvot ovat ainoastaan viitteellisiä.

Ohjelma	kg	kWh	Litraa	tt:mm	%	°C	kierrosta minuutissa <sup>1)</sup>
Puuvilla <sup>2)</sup> 95 °C	9.0	2.700	90.0	04:05	44.00	85.0	1600
Puuvilla 60 °C	9.0	1.600	85.0	03:50	44.00	55.0	1600
Puuvilla <sup>3)</sup> 20 °C	9.0	0.350	85.0	03:00	44.00	20.0	1600
Synteettiset 40 °C	4.0	0.800	55.0	02:15	35.00	40.0	1200
Hellävarainen <sup>4)</sup> 30 °C	2.0	0.400	60.0	01:05	35.00	30.0	1200
Villa 30 °C	1.5	0.300	65.0	01:05	30.00	30.0	1200

1) Linkousnopeuden viiteilmaisin.

2) Sopii erittäin likaisten tekstiilien pesemiseen.

3) Soveltuu hieman likaantuneen puuvilla-, synteettisen ja sekapyykin pesuun.

4) Suorittaa lisäksi vähän likaisen pyykin pikapesun.

## 20.5 Yleiset ohjelmat – Pesu ja kuivaus



Kyseiset arvot ovat ainoastaan viitteellisiä.

Ohjelma	kg	kWh	Litraa	tt:mm	%	°C	kierrosta minuutissa <sup>1)</sup>
Synteettiset 40 °C	4.0	2.800	85.0	05:00	1.00	40.0	1200

1) Linkousnopeuden viiteilmaisin.

## 21. PIKAOHJE

### 21.1 Päivittäiskäyttö

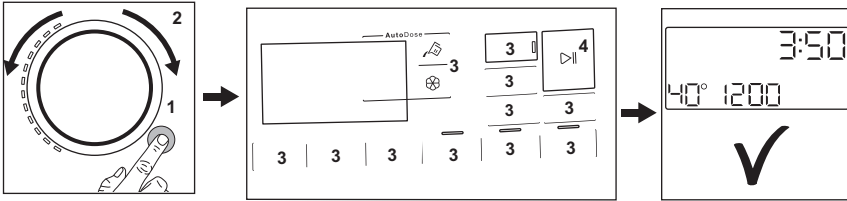

- Kytke pistoke verkkopistorasiaan.
- Avaa vesihana.
- Kytke laitteeseen virta (1) painamalla painiketta **Päällä/Pois**.
- Käännä ohjelmanvalitsinta haluamasi ohjelman asettamiseksi (2).
- Aseta haluamasi lisätoiminnot painamalla vastaavia kosketuspainikkeita (3).
- Aseta pyykki rumpuun yksi kerrallaan ylittämättä ilmoitettua maksimitäyttömäärää. Sulje luukku ja varmista, etteivät pyykki jää tiivisteeseen ja luukun väliin.
- **AutoDose-säiliöitä** käyttäessä laite annostelee pesu- ja huuhteluaineen automaattisesti. Varmista, etteivät säiliöt ole tyhjiä.

Lisää pesuaine ja muut lisäaineet oikeaan lokeroon **manuaalisia lokeroja** käyttäessä.

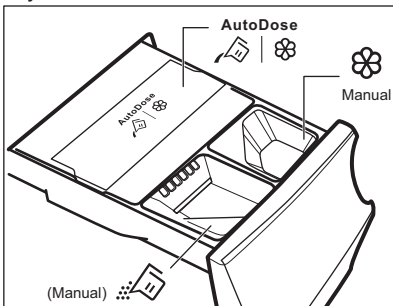

Kun käytät manuaalisessa lokerossa nestemäistä pesuainetta, aseta paikoilleen nestemäisen pesuaineen lokero.

- Käynnistä ohjelma koskettamalla **Käynnistä/Tauko** -painiketta (4).
- Laite käynnistyy.
- Poista pyykki ohjelman päättyttyä.
- Kytke laite pois päältä painamalla **Päällä/Pois** -painiketta.

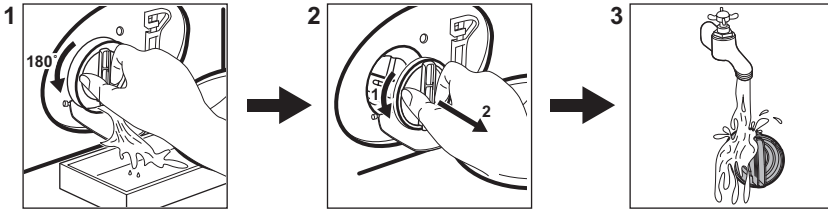

## 21.2 Tyhjennuspumpun suodattimen puhdistaminen



Puhdista suodatin säännöllisesti ja erityisesti silloin, kun näytössä näkyy hälytyskoodi

E21.

## 21.3 Ohjelmat

Ohjelmat	Täyttö	Tuotteen kuvaus
Eco 40–60 _1) _2)	9.0 kg 3)	Vähäinen energiankulutus puuvillalle. Alentaa lämpötilaa ja pidentää aikaa hyvän pesutuloksen saavuttamiseksi.
Puuvilla	9.0 kg 3)	Valkoinen ja värillinen puuvilla. Ihanteellinen normaali- ja erittäin ikäiselle pyykille.
Synteettiset	4.0 kg	Synteetti tai sekapyykki.
Hellävarainen	2.0 kg	Arkalaatuiset tekstiilit, kuten akryyli, viskoosi, polyesteri.
 Villa/Käsinpesu	1.5 kg	Konepestävä villa ja käsin pestävä villa ja hienopyykki.
 Outdoor	2.0 kg	Nykyaikaiset ulkoilu-urheiluvaatteet.
Koneen puhdistus	-	Huolto-ohjelma rummun puhdistamiseksi.
Pika 20' Pesu&kuivaus 60'	1.0 kg	Lyhyt ohjelma sekalaisen tekokuitupaitojen käsittelyyn 1 kg:aan asti.
MixLoad	5.0 kg	Puuvilla ja synteettiset vaatteet. Tehokas ohjelma, joka takaa hyvän pesutuloksen lyhyessä ajassa.
 Hygienia	9.0 kg 3)	Valkoinen puuvilla. Tämä pesuohjelma poistaa yli 99,99 % bakteereista ja viruksista 4) Lisäksi se takaa asianmukaisen vähennyksen allergeenien määrässä.

Ohjelmat	Täyttö	Tuotteen kuvaus
Huuhtelu	9.0 kg 3)	Kaikki muut tekstiilit paitsi villa ja erittäin arkalaatuiset tekstiilit. Pyykkien huuhtelu- ja linkousohjelma.
Linkous/Tyhjennys	9.0 kg 3)	Pyykin linkoaminen ja veden tyhjentäminen rummusta. Kaikki muut tekstiilit paitsi villa ja arkalaatuiset tekstiilit.

1) Euroopan unionin komission asetuksen 2019/2023 mukaan. Tämä ohjelma pystyy pesemään lämpötilassa 40 °C tai 60 °C pestävän normaaliikaisen puuvillapyykin samanaikaisesti yhdellä ohjelmalla käyttäessä oletuslämpötilaa ja -linkousnopeutta ainoastaan pesutilassa nimelliskapasiteetilla 9.0 kg.



Katso pyykin lämpötila, ohjelman kesto sekä muut tiedot luvusta "Kulutusarvot". Energiankulutuksen kannalta tehokkaimpia ohjelmia ovat yleensä alhaisempaa lämpötilaa käyttävät ja pi-deempään kestävä ohjelmat.

2) Euroopan unionin komission asetuksen 2019/2023 mukaan. Tämä ohjelma pesee lämpötilassa 40 °C tai 60 °C pestävän normaaliikaisen puuvillapyykin samanaikaisesti yhdellä ohjelmalla, ja kuivausvaiheen jälkeen pyykit voidaan asettaa välittömästi kaappiin käyttäessä oletuslämpötilaa ja -linkousnopeutta pesu- ja kuivauksissa nimelliskapasiteetilla 6.0 kg ja Kaappikuiva-tasolla.

3) Tämän ohjelman täyttömäärä ei ole näytössä näkyvissä.

4) Testattu lajeilla Staphylococcus aureus, Enterococcus faecium, Candida albicans, Pseudomonas aeruginosa ja MS2 Bacteriophage ulkopuolisen tahon suorittamassa testissä, jonka suoritti Swisstatet Testmaterialien AG v. 2021 (Testiraportti nro 202120117).

Kun laite täytetään kunkin ohjelman **enimmäistäyttömäärään, energian- ja vedenkulutus ovat pienempiä.**

#### Kullekin ohjelmalle soveltuvat pesuaineet

Ohjelma	Yleiskäyttöi- nen pesujau- he <sup>1)</sup>	Yleinen nes- tepesuaine	Väriällisen pyykin neste- pesuaine	Hienopesu, villavaatteet	Erikois
Eco 40-60	▲	▲	▲	--	--
Puuvilla	▲	▲	▲	--	--
Synteettiset	▲	▲	▲	--	--
Hellävarainen	--	--	--	▲	▲
Villa/Käsinpesu	--	--	--	▲	▲
Outdoor	--	--	--	▲	▲
Pika 20' Pe- su&kuivaus 60'	--	▲	▲	--	--
MixLoad	--	▲	▲	--	--
Hygienia	▲	▲	--	--	▲

1) Pesujauheen käyttöä suositellaan yli 60 °C lämpötilassa.

▲ = Suositeltu

-- = Ei suositeltu

## 21.4 Pesuaineen tyyppi ja määrä.

- Käytä vain pesukoneeseen tarkoitettuja pesuaineita ja muita aineita. Noudata ensiksi seuraavia yleisohteja:
  - jauhepesuaineet (myös tabletit ja kerta-annospesuainetabletit) kaikille tekstiilityypeille, pois lukien herkkät tekstiilit. Suosi valkaisuainetta sisältäviä jauhemaisia pesuaineita valkoisen pyykin ja pyykin desinfiointiin,
  - nestemäiset pesuaineet (mukaan lukien yksittäiset pesuaineannokset), mieluiten alhaisen lämpötilan pesuohjelmissa (enintään 60 °C) kaikille kuitutyypeille, tai erikoispesuaineita vain villavaatteille.
- Älä sekoita eri pesuainetyyppejä.
- Käytä vähemmän pesuainetta, jos:
  - pyykinä on vähän,
  - pyykinä on vain vähän likaista,
  - pesussa muodostuu paljon vaahtoa.
- Kun käytät pesuainetabletteja, aseta ne aina rumpuun pesuainelokeron sijaan ja noudata valmistajan ohjeita.

### Riittämätön pesuaine voi aiheuttaa:

- heikko pesutulos
- harmaat pyykit
- rasvaiset pyykit
- homeen muodostuminen laitteeseen.

### Liiallisen pesuaineen mahdollisia seurauksia:

- vaahdon muodostuminen
- huonompi pesutulos
- riittämätön huuhtelu
- suuremmat ympäristöhaitat.

## 21.5 Säännöllinen puhdistus

### Säännöllinen puhdistus auttaa pidentämään laitteen käyttöikä.

Pidä luukkua ja pesuainelokeroa kunkin pesuohjelman jälkeen hiukan raollaan ilmankierron varmistamiseksi ja kosteuden poistamiseksi laitteen sisältä.

Jos laitetta ei käytetä pitkään aikaan: sulje vesihana ja irrota virtajohto pistorasiasta.

### Viitteellinen säännöllinen puhdistusaikataulu:

Kalkinpoisto	Kahdesti vuodessa
--------------	-------------------

Ylläpitopesu	Kerran kuukaudessa
Luukun tiivisteiden puhdistaminen	Kahden kuukauden välein
Rummun puhdistaminen	Kahden kuukauden välein
Nukan poistaminen rummusta	Kahdesti kuukaudessa
Pesuainelokeron ja Auto-Dose-astioiden puhdistus	Kahdesti vuodessa
Tyhjennyspumppun sihdin puhdistaminen	Kahdesti vuodessa
Tuloletkun ja venttiilisihdin puhdistus	Kahdesti vuodessa

Tarkista rumpu säännöllisesti kalkkijäämien varalta. Suosittelemme suorittamaan ohjelman silloin tällöin tyhjällä rummulla ja kalkinpoistoaineella.

### Vieraiden esineiden poistaminen



Varmista, että taskut ovat tyhjiä ja kaikki irtonaiset kappaleet on sidottu ennen ohjelman suorittamista.

Poista mahdolliset vieraat esineet (esim. metallikiinnittimet, napit, kolikot, jne.) luukun tiivisteestä, sihdeistä ja rummusta. Ota tarvittaessa yhteyttä valtuutettuun huoltoon.

### Luukun tiiviste

Tässä laitteessa on **itsestään puhdistuva tyhjennysjärjestelmä**, joka mahdollistaa vaatteista irtoavien kevyiden nukkakuitujen poistumisen veden mukana. Tarkista tiiviste säännöllisesti ja puhdista se tarvittaessa seuraavan taulukon mukaisesti. Kolikot, napit ja muut pienet esineet voidaan kerätä talteen ohjelman päättymisen jälkeen.

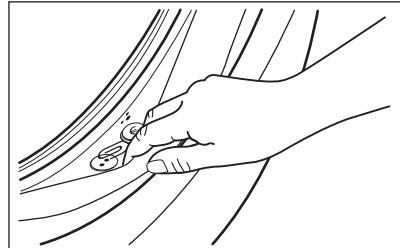

Puhdista se tarvittaessa ammoniakkipohjaisella puhdistusaineella naarmuttamatta tiivisteiden pintaa.

Poista tarvittaessa nukka ja esineet suodattimen syvennyksestä.

## 21.6 Wi-Fi - Yhteyden asetukset

Tässä luvussa kuvataan, miten älylaite yhdistetään Wi-Fi-verkkoon ja miten se liitetään mobiililaitteisiin.

Tämän toiminnon avulla vastaanotat ilmoituksia, ohjaat ja hallitset laitettasi mobiililaitteistasi käsin.

Tehtaan oletusasetuksena Wi-Fi-toiminto on pois päältä.

Laitteen yhdistämiseksi ja kaikkien toimintojen ja palvelujen käyttämiseksi tarvitet seuraavat:

- Langaton verkko kotona, jossa internetyhteys käytössä.
- Langattomaan verkkoon yhdistetty mobiililaitte.



### Wi-Fi-moduulin parametrit

Taajuus	2,412 - 2,472 GHz Euroopan markkinoilla
Protokolla	IEEE 802.11b/g/n
Enimmäisteho	< 20 dBm
Salaus	WPA, WPA2, WPA3

### Laitteen langattoman yhteyden määrittäminen

1. Paina Päällä/Pois -painiketta muutaman sekunnin ajan. Odota noin 10 sekuntia ennen langattoman yhteyden määrittämistä.
2. Valitse ohjelma ohjelmanvalitsimella.
3. Paina ja pidä alhaalla painiketta Ohjelma valmis ja Automaattinen kuivaus samanaikaisesti muutaman sekunnin

ajan, kunnes kuulet napsahduksen.

Vapauta painikkeet.  tulee näkyviin näyttöön 5 sekunnin ajaksi ja  -merkkivalo alkaa vilkkua.

Langaton moduuli käynnistyy.



Varmista, että SOVELLUS on valmis yhteyden luomiseksi.

4. Noin 10 sekunnin jälkeen  (Tukiasema) tulee näkyviin näytölle.

Tukiasema on avoin noin 5 minuutin ajan.

5. Määritä App älylaitteessasi ja yhdistä laite Wi-Fi-verkkoon noudattamalla ohjeita.
6. Jos yhteys on määritetty, kun ohjelmatietojen näyttö palautuu, merkkivalo  syyttö näyttöön.



Laite luo verkkoyhteyden automaattisesti noin 10 sekunnin kuluessa aina kun laite kytketään päälle. Kun merkkivalon  vilkkuminen lakkaa, yhteys on valmis.

**Langaton yhteys voidaan kytkeä pois käytöstä** painamalla pitkään painikkeita Ohjelma valmis ja Automaattinen kuivaus samanaikaisesti muutaman sekunnin ajan, kunnes ensimmäinen äänimerkki kuuluu.

Vapauta painikkeet. **OFF** tulee näkyviin 5 sekunnin ajaksi.



Jos laite kytketään pois päältä ja uudelleen päälle, langaton yhteys kytkeytyy automaattisesti pois päältä.

**Langattoman yhteyden tunnistetiedot** voidaan poistaa painamalla ja pitämällä alhaalla painiketta Ohjelma valmis ja Automaattinen kuivaus samanaikaisesti muutaman sekunnin ajan, kunnes toinen äänimerkki kuuluu. Symboli  tulee näkyviin muutaman sekunnin ajaksi.

## 22. VIANMÄÄRITYS

### VAROITUS!

Lue turvallisuutta koskevat luvut.

### 22.1 Hälytyskoodit ja mahdolliset toimintahäiriöt

Laite ei käynnisty tai se pysähtyy toiminnan aikana. Yritä ensin etsiä ratkaisu ongelmaan (tutustu taulukon sisältöön).

### VAROITUS!

Kytke laite pois toiminnasta ennen tarkistuksien aloittamista.

Ongelma	Mahdollinen ratkaisu
<b>E11</b> Laite ei täyty vedellä kunnolla.	<ul style="list-style-type: none"><li>• Varmista, että vesihana on auki.</li><li>• Varmista, että vedensyöttöpaine on riittävä. Tämän tiedon saat paikalliselta vesilaitokselta.</li><li>• Varmista, ettei vesihana ole tukossa.</li><li>• Varmista, että veden tuloletkuissa ei ole vääntymiä, vaurioita tai taittumuksia.</li><li>• Varmista, että vedenottoletkun liitos on tehty oikein.</li><li>• Varmista, että tuloletkun tai venttiilin suodattimet eivät ole tukossa.</li></ul>
<b>E21</b> Laite ei tyhjennä vettä.	<ul style="list-style-type: none"><li>• Varmista, että pesualtaan hana ei ole tukossa.</li><li>• Varmista, että tuloletkussa ei ole vääntymiä tai taittumuksia.</li><li>• Tarkista tyhjennysuodatin tukoksen varalta. Puhdista suodatin tarvittaessa.</li><li>• Tarkista, että poistoletku on liitetty oikein.</li><li>• Valitse tyhjennysohjelma, valitsemassasi ohjelmassa ei ole tyhjennysvaihetta. Jos tyhjennysohjelmaa ei ole käytettävissä ohjelmavalitsimessa, voit asettaa sen sovelluksesta.</li><li>• Valitse tyhjennysohjelma, jos olet valinnut ohjelmaa ilman tyhjennysvaihetta.</li></ul>
<b>E41</b> Laitteen luukku on auki tai luukku ei ole suljettu kunnolla.	<ul style="list-style-type: none"><li>• Varmista, että se on suljettu hyvin.</li></ul>
<b>E91</b> Sisäinen virhe. Laitteen elektronisten osien välillä ei ole yhteyttä.	<ul style="list-style-type: none"><li>• Ohjelmaa ei ole suoritettu oikein loppuun tai laite pysähtyi liian aikaisin. Käynnistä laite uudelleen.</li><li>• Jos vikakoodi tulee uudelleen näkyviin, ota yhteyttä valtuutettuun huoltoliikkeen.</li></ul>
<b>EH1</b> : Virransyötön taajuus on käyttöalueen ulkopuolella.	
<b>EH2</b> : Syöttöjännite on liian korkea.	
<b>EH3</b> : Syöttöjännite on liian matala.	
<b>EF3</b> Ylivuotosuojalaite on käytössä.	<ul style="list-style-type: none"><li>• Irrota laite verkosta ja sulje vesihana. Ota yhteyttä valtuutettuun huoltopalveluun.</li></ul>

Jos näytössä näkyy muita vikakoodeja, käynnistä laite uudelleen. Jos ongelma toistuu, ota yhteyttä valtuutettuun huoltoliikkeeseen.

Jos laitteen ongelma on jokin muu, etsi mahdollisia ratkaisuja tutustumalla tässä jäljempänä olevaan taulukkoon.

## 23. YMPÄRISTÖNSUOJELUNÄKÖKOHTIA

Kierrätä materiaalit, jotka on merkitty merkillä

 Kierrätä pakkaukset viemällä ne asianmukaiseen kierrätysastiaan. Auta suojelemaan ympäristöä ja ihmisten terveyttä kierrättämällä sähkö- ja elektroniikkaromu.

Älä hävitä symboliilla merkittyjä laitteita  kotitalousjätteen mukana. Palauta tuote paikalliseen kierrätyslaitokseen tai ota yhteyttä kunnan virastoon.

## Velkomin(n) til AEG! Þakka þér fyrir að velja heimilistækið okkar.



Til að auka sjálfbærni höfum við ákveðið að draga úr pappírnotkun og bjóðum nú notendahandbækur í heild sinni á netinu. Fáðu aðgang að notendahandbók þinni í heild sinni á [aeg.com/manuals](http://aeg.com/manuals)



Fáðu leiðbeiningar um notkun, bæklinga, bilanaleit, upplýsingar um þjónustu og viðgerðir á [aeg.com/support](http://aeg.com/support)



Kauptu aukabúnað, rekstrarvörur og upprunalega varahluti fyrir heimilistækið þitt á [aeg.com/shop](http://aeg.com/shop)

Með fyrirvara á breytingum.

## EFNISYFIRLIT

1. ÖRYGGISUPPLÝSINGAR.....	142
2. ÖRYGGISLEIÐBEININGAR.....	146
3. VÖRULÝSING.....	147
4. TÆKNIGÖGN.....	149
5. INNSETNING.....	149
6. STJÓRNBOÐ.....	154
7. SKÍFA OG HNAPPAR.....	157
8. STILLINGAR.....	162
9. FYRIR FYRSTU NOTKUN.....	163
10. AUTODOSE TÆKNIN (SJÁLFVIRK ÁFYLLING).....	163
11. KERFI.....	170
12.  WI-FI - UPPSETNING TENGINGAR.....	177
13. DAGLEG NOTKUN.....	180
14. DAGLEG NOTKUN - ÞVOTTUR & ÞURRKUN.....	184
15. DAGLEG NOTKUN - EINGÖNGU ÞURRKUN.....	185
16. LÓ Í ÞVOTTI.....	186
17. GÓÐ RÁÐ.....	187
18. UMHIRÐA OG HREINSUN.....	189
19. BILANALET.....	197
20. NOTKUNARGILDI.....	201
21. <b>HRAÐLEIÐBEININGAR</b> .....	204
22. BILANALET.....	208
23. UMHVERFISSJÓNARMÍÐ.....	210

## 1. ÖRYGGISUPPLÝSINGAR



Áður en byrjað er að setja upp og nota heimilistækið skal lesa meðfylgjandi leiðbeiningar vandlega.

Framleiðandinn ber ekki ábyrgð á neinum meiðslum eða skemmdum sem leiða af rangri uppsetningu eða notkun.

Geymdu alltaf leiðbeiningarnar á öruggum stað þar sem auðvelt er að nálgast þær til síðari notkunar.

## 1.1 Öryggi barna og viðkvæmra einstaklinga

### ⚠ AÐVÖRUN!

Hætta á köfnun, meiðslum eða varanlegri örorku.

- Börn, 8 ára og eldri og fólk með minnkaða líkamlega-, skyn- eða andlega getu, eða sem skortir reynslu og þekkingu, mega nota þetta tæki, ef þau eru undir eftirliti eða hafa verið veittar leiðbeiningar varðandi örugga notkun tækisins og ef þau skilja hættuna sem því fylgir.
- Halda ætti börnum milli 3 og 8 ára og fólk með mikla og flókna fötlun frá heimilistækinu nema þau séu undir stöðugu eftirliti.
- Halda ætti börnum yngri en 3 ára frá heimilistækinu nema þau séu undir stöðugu eftirliti.
- Hafa ætti eftirlit með börnum til að tryggja að þau leiki sér ekki með tækið.
- Haltu öllum umbúðum frá börnum og fargaðu þeim á viðeigandi hátt.
- Haltu þvottæfnum frá börnum.
- Haltu börnum og gæludýrum fjarri heimilistækinu þegar hurðin er opin.
- Ef heimilistækið er með barnalæsingu ætti hún að vera virkjuð.
- Börn eiga ekki að hreinsa eða framkvæma notandaviðhald á heimilistækinu án eftirlits.

## 1.2 Almenn öryggi

- Þetta heimilistæki er eingöngu ætlað til þvottar og þurrkunar á heimilisþvotti sem má þvo í þvottavél og setja í þurrkara.
- Notaðu ekki þurrkarann ef þvotturinn hefur óhreinkast með iðnaðarefnum.
- Þetta heimilistæki er hannað til notkunar innanhúss á heimilum.

- Þetta heimilistæki má nota á skrifstofum, í herbergjum hótela, herbergjum gestahúsa, bændagistingum og öðrum sambærilegum gistirýmum þar sem notkun er ekki meiri en almenn (meðal) heimilisnotkun.
- Breytið ekki eiginleikum heimilistækisins.
- Hægt er að setja heimilistækið upp sem frístandandi eða undir eldhúsbörðplötu ef rými leyfir.
- Ekki má setja heimilistækið upp á bakvið læsanlega hurð, rennihurð eða hurð með lómum á gagnstæðri hlið, sem myndi koma í veg fyrir að hurð heimilistækisins opnist til fulls.
- Aðeins skal tengja rafmagnsklóna við rafmagnsinnstunguna í lok uppsetningarferlisins. Gakktu úr skugga um að klóin sé aðgengileg eftir uppsetningu.
- Teppi, mottur eða einhverjar gólfábreiður mega ekki hylja lofttúðurnar undir tækinu.
- VIÐVÖRUN: Ekki má veita rafmagni að heimilistækinu gegnum utanálíggjandi skiptibúnað, eins og tímastilli, eða tengja það við rafrás sem veita kveikir og slekkur reglulega á.
- Tryggðu að góð loftræsting sé til staðar í herberginu þar sem heimilistækið er uppsett til að forðast bakflæði óæskilegra lofttegunda inn í herbergið frá heimilistækjum sem brenna gasi eða öðru eldsneyti, þ.m.t. frá opnum eldi.
- Ekki má hleypa útblásturslofti inn í loftrás sem er notuð fyrir útblástursgufur frá tækjum sem brenna gasi eða öðru eldsneyti.
- Vatnsprýstingur við inntaksstað vatns frá úttakstengingunni verður að vera á milli 0,5 bar (0,05 MPa) og 10 bar (1,0 MPa).
- Hámark hleðsla vélar er 9.0 kg. Farðu ekki umfram hámarkshleðslu fyrir hvert kerfi (sjá kaflann „Þvottakerfi“).
- Heimilistækið verður að vera tengt við vatnsveituna með nýja slöngusettingu sem fylgir með, eða öðru nýju slöngusetti sem viðurkennd þjónustumiðstöð útvegar.
- Ekki má endurnýta gamlar slöngur.

- Ef rafmagnssnúra er skemmd verður framleiðandi, viðurkennd þjónustumiðstöð, eða svipað hæfur aðili að endurnýja hana til að forðast hættu vegna rafmagns.
- Þurrkaðu burt ló eða umbúðarusl sem hefur safnast upp í kringum tækið.
- Hluti sem hafa óhreinast af efnunum eins og matar- eða jarðolíu, asetóni, alkóhóli, bensíni, steinolíu, blettahreinsiefnum, terpentínu, vaxi og vaxhreinsiefnum verður að þvo fyrst í heitu vatni með aukaskammti af þvottaefni áður en þeir mega fara í þvottavél-þurrkara.
- Notaðu ekki heimilistækið ef hlutir hafa óhreinast af iðnaðarefnum.
- Settu ekki óþveginn þvott í þurrkarann.
- Hluti eins og svampgúmmí (latexkvoðu), sturtuhettur, vatnsheldar textílvörur og efni með gúmmíundirlagi og föt, eða kotta með svampgúmmípúðum á ekki að setja í þvottavél-þurrkara.
- Mýkingarefni, eða svipaðar vörur, ætti aðeins að nota eins og tilgreint er í leiðbeiningum framleiðanda vörunnar.
- Fjarlægðu alla hluti úr fatnaði sem gætu orðið uppspretta elds, eins og kveikjara eða eldspýtur.
- VIÐVÖRUN: Aldrei stöðva þvottavél-þurrkara áður en hann er búinn að þurrka nema þvottur sé fjarlægður hratt og dreift úr honum svo hann kólni fljótt niður.
- Lokastigið í þvotta-þurrkuninni á sér stað án hita (kæling) til að tryggja að þvotturinn nái hitastigi sem veldur ekki skemmdum á honum.
- Ekki skal nota háþrýstan vatnsúða og/eða gufu til að hreinsa heimilistækið.
- Hreinsaðu tækið með rökum klút. Notaðu aðeins hlutlaus þvottaefni. Notaðu ekki neinar vörur með svarfefnum, stálull, leysiefni eða málmhluti.
- Áður en einhvert viðhald er framkvæmt skal slökkva á heimilistækinu og aftengja klóna frá rafmagnsinnstungunni.

## 2. ÖRYGGISLEIÐBEININGAR

### 2.1 Uppsetning



Uppsetningin verður að fylgja viðeigandi innanlandsreglugerðum.

- Fylgdu leiðbeiningum um uppsetningu sem fylgja með heimilistækinu.
- Ekki setja upp eða nota heimilistæki þar sem hitastigið er undir frostmarki eða þar sem tækið er útsett fyrir veðri og vindum.
- Hafðu heimilistækið alltaf lóðrétt þegar verið er að flytja það.
- Gættu þess að loftflæði sé á milli heimilistækisins og gólfsins.
- Fjarlægðu allar umbúðir og flutningsboltana.
- Gólfsvæðið þar sem á að setja upp heimilistækið verður að vera flatt, stöðugt, hitaþolið og hreint.
- Geymdu flutningsboltana á öruggum stað. Ef færa á heimilistækið í framtíðinni verður að setja þá aftur í til að læsa tromlunni til að koma í veg fyrir innri skemmdir.
- Alltaf skal sýna aðgát þegar heimilistækið er fært vegna þess að það er pungt. Notaðu alltaf öryggishanska og lokaðan skóbúnað.
- Ekki setja upp eða nota skemmt heimilistæki.
- Ekki setja upp heimilistækið þar sem ekki er hægt að opna hurðina til fulls.
- Stilltu fæturna af svo nauðsynlegt bil sé á milli heimilistækisins og gólfsins.
- Þegar tækið er sett á sinn endanlega stað skaltu athuga hvort það sé lárétt með hjálp hallamælis. Ef svo er ekki skal stilla fæturna í samræmi við það.

### 2.2 Rafmagnstenging



#### ⚠ AÐVÖRUN!

Hætta á eldi og raflosti.

- VIÐVÖRUN: Þetta heimilistæki er hannað til að vera sett upp / tengd við jarðtengingu í byggingunni.
- Notaðu alltaf rétt ísetta innstungu sem ekki veldur raflosti.

- Notaðu ekki fjöltengi eða framlengingarsnúrun.
- Ekki toga í snúruna til að taka tækið úr sambandi. Taktu alltaf um klóna.
- Ekki snerta rafmagnssnúruna eða rafmagnsklóna með blautum höndum.

### 2.3 Vatnstenging

- Inntaksvatnið skal ekki vera heitara en 25°C.
- Ekki valda skemmdum á vatnsslöngunum.
- Áður en þú tengir ný rör, rör sem ekki hafa verið notuð í langan tíma, þar sem viðgerðarvinna hefur verið framkvæmd eða nýr búnaður settur upp (vatnsmælar, o.s.frv.) skaltu láta vatnið renna þar til það er hreint og tært.
- Tryggðu að það sé enginn sýnilegur vatnsleki við og eftir fyrstu notkun heimilistækisins.
- Ekki nota framlengingarslöngu ef inntaksslöngurnar eru of stuttar. Hafðu samband við viðurkennda þjónustumiðstöð til að fá nýjar inntaksslöngur.
- Þegar heimilistækið er tekið úr umbúðunum er mögulegt að sjá vatn renna úr tæmingarslöngunni. Þetta er vegna prófunar á heimilistækinu með notkun vatns í verksmiðjunni.
- Hægt er að framlengja afrennsslönguna að hámarki 400 cm. Hafðu samband við viðurkennda þjónustumiðstöð varðandi hina afrennsslönguna og framlenginguna.
- Gakktu úr skugga um að kraninn sé aðgengilegur eftir uppsetningu.

### 2.4 Notkun



#### ⚠ AÐVÖRUN!

Hætta á meiðslum, raflosti, eldi, bruna eða skemmdum á heimilistækinu.

- Setjið ekki eldfim efni eða hluti bleytta með eldfimum efnum í, nálægt, eða á heimilistækið.
- Ekki snerta glerhurðina meðan kerfi er í gangi. Glerið getur orðið heitt.

- Ekki þurrka skemmdan fatnað (rifinn, slitinn) sem er fóðraður eða fylltur.
- Ef þvottur hefur verið þveginn með blettahreinsi skaltu framkvæma viðbótarskolunarhringrás áður en þú byrjar þurrkunarhringrás.
- Gangið úr skugga um að allir málmhlutir hafi verið fjarlægðir úr þvottinum.
- Einungis skal þurrka efni sem henta til að þurrka í heimilistækinu. Fylgdu leiðbeiningum á þvottamiðanum.
- Ekki sitja eða standa á opinni hurð heimilistækisins.
- Ekki þurrka rennandi blaut föt í heimilistækinu.
- Ekki láta heita hluti snerta þá hluta heimilistækisins sem eru úr plasti.
- Fjarlægðu þvottakúlu (ef notuð) áður en þú byrjar þurrkkerfið.
- Ekki nota þvottakúlu ef þú stillir á þvottakerfi án stöðvunar.

## 2.5 Þjónusta

- Hafðu samband við viðurkenna þjónustumiðstöð til að gera við heimilistækið. Notaðu eingöngu upprunalega varahluti.
- Vinsamlegast athugaðu að ef þú eða einhver sem ekki er fagmaður gerir við getur það haft afleiðingar varðandi öryggi og gæti ógilt ábyrgðina.
- Eftirfarandi varahlutir verða í boði í allavega 10 ár eftir að tegund er hætt í framleiðslu: Mótor og móturburstar, skipting milli mótors og tromlu, dæla, höggvarar og gormar, þvottatromla, tromlustjarna og tilheyrandi kúlulegur, hitarar og hitaelement, þ.m.t. hitadælar,

- lagnir og skyldur búnaður, þ.m.t. slöngur, lokar, siur og vatnslekastoppari, áprentuð rafrásarspjöld, rafeindaskjár, þrýstiofar, hitamælur og skynjarar, hugbúnaður og fastbúnaður þ.m.t. endurræsingarhugbúnaður, hurð, hurðarlamir og þéttingar, aðrar þéttingar, læsibúnaður hurðar, jaðartæki úr plasti, s.s. skammtarar fyrir þvottaefni. Verið gæti að tímalengdin sé ekki lengur fánleg í þínu landi. Farðu á vefsíðu okkar fyrir frekari upplýsingar.
- Vinsamlegast athugaðu að suma þessara varahluta geta aðeins atvinnuviðgerðaraðilar fengið og ekki eru allir varahlutir viðeigandi fyrir allar gerðir.
- Varðandi ljósin inn í þessari vöru og ljós sem varahluti sem seld eru sérstaklega: Þessi ljós eru ætluð að standast öfgakenndar aðstæður í heimilistækjum eins og hitastig, titring, raka eða til að senda upplýsingar um rekstrarstöðu tækisins. Þau eru ekki ætluð til að nota í öðrum tækjum og henta ekki sem lýsing í herbergjum heimila.

## 2.6 Förgun

- Aftengdu heimilistækið frá rafmagns- og vatnsinntaki.
- Kliptu rafmagnssnúruna af upp við heimilistækið og fargaðu henni.
- Fjarlægðu hurðarlokuna til að koma í veg fyrir að börn eða gæludýr lokist inni í tromlunni.
- Fargaðu heimilistækinu í samræmi við staðbundnar kröfur um förgun úrgangsrafmagns- og rafeindabúnaðar (WEEE).

# 3. VÖRULÝSING

## 3.1 Sérstakir eiginleikar

Nýi þvottavélarpurkarinn þinn stenst allar nútíma kröfur um skilvirka meðferð á þvotti með lítilli notkun vatns, orku og þvottaefnis og réttir umhirðu fataefna.

- **Þráðlaus tengingin og Fjarræsing** gera þér kleift að byrja kerfi, hafa samskipti við þvottavél þína og athuga stöðu þvottakerfis með fjarstýringu.

- **ProSense tæknin** greinir þvottamagn og skilgreinir lengd kerfis á 30 sekúndum. Þvottakerfið er sérsníðið að þvottahleðslunni og tegund fataefna án þess að taka lengri tíma, orku og vatn en nauðsynlegt er.
- Steam hamurinn er hraður og auðveld leið til að hressa upp á fötin. Mildi gufufasinn dregur úr lykt og dregur úr krumpum í þurrum fataefnum svo ekki er mikil þörf á að strauja.

Gufan slakar á þráðunum og dregur úr krumpum í efninu. Auðveldara verður að strauja!

- **AutoDose tæknin** skammtar sjálfkrafa réttu magni af þvottaefni miðað við hleðsluna; skúffan hefur tvo sambyggða tanka (þvottaefni + mýkingarefni eða aðra tegund þvottaefnis) og tvö aukahólf fyrir handvirka áfyllingu á þvottaefni og aukaefnum. Það gefur hæstu notkunarmöguleikana.

- **AEG Steam Fragrance** - þökk sé gufuhamnum býður kerfið upp á fullkomna lausn til að fríska upp á jafnvel viðkvæmstu flíkurnar án þess að þvo þær. Notaðu milda ilminn sem var sérstaklega þróaður af **AEG** til að bæta við notalegri „nýþveginni“ upplifun af flíkinni með lyktar- og krumpulosunaraðgerðinni.

### 3.2 Yfirlit um heimilistækið

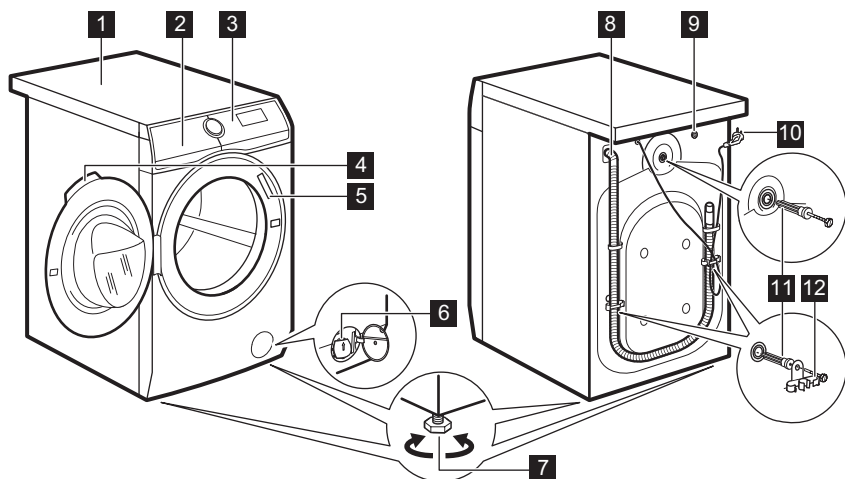

- 1** Borðflötur
- 2** Skammtari þvottaefnis með AutoDose hólfum og handstýrðum hólfum
- 3** Stjórnborð
- 4** Hurðarhandfang
- 5** Merkiplata
- 6** Tæmingardælusía

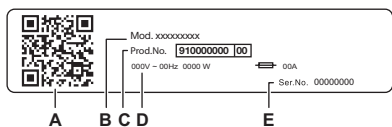

- 7** Fætur til að gera heimilistækið lárétt.
- 8** Tæmingarslanga
- 9** Tenging inntaksslöngu
- 10** Rafmagnssnúra
- 11** Flutningsboltar
- 12** Stuðningur slöngu



#### Merkiplötunni :

- A. QR-kóða
- B. Tegundarheiti
- C. Vörunúmer
- D. Orkuflokkun
- E. Raðnúmer

Skannaðu **QR-kóðann** með myndavélinni til að sækja appið okkar úr snjallforritaversluninni á snjalltækinu þínu og fylgdu nauðsynlegum skrefum. Skráðu vöruna þína og fáðu sem mest út úr henni.

-  Fáðu upplýsingar um heimilistækið, skráningar og greinar um hvernig er hægt að nota bestu eiginleikana (Notandahandbókin er einnig aðgengileg á [aeg.com/manuals](http://aeg.com/manuals) )
-  Fáðu leiðbeiningar um notkun, bilanaleit, þjónustu- og viðgerðarupplýsingar (einnig í boði á [aeg.com/support](http://aeg.com/support) )
-  Kaupu aukahluti, slit- og upprunalega varahluti fyrir heimilistækið þitt (einnig í boði á [aeg.com/shop](http://aeg.com/shop) )

## 4. TÆKNIGÖGN

Mál	Breidd/ hæð/ heildardýpt	59.7 cm /84.7 cm /66.0 cm
Rafmagnstenging	Spenna Heildarafl Öryggi Tíðni	230 V 2100 W 10 A 50 Hz
Hlífin veitir vörn gegn föstum ögnum og raka, nema þar sem lágspennubúnaðurinn er óvarinn fyrir raka		IPX4
Vatnsinntak <sup>1)</sup>		Kalt vatn
Vatnsþrýstingur	Lágmark Hámark	0,5 bar (0,05 MPa) 10 bar (1,0 MPa)
Hámarksþvottur	Bómull	9.0 kg
Hámark í þurrkun	Bómull Gerviefni	6.0 kg 4.0 kg

1) Tengdu inntaksslönguna við vatnskрана með 3/4" skrúfgangi.

## 5. INNSETNING

### **AÐVÖRUN!**

Sjá kafla um Öryggismál.

### 5.1 Tekið úr umbúðunum

### **AÐVÖRUN!**

Fjarlægðu allar umbúðirnar og flutningsboltana fyrir uppsetningu heimilistækisins.

### **AÐVÖRUN!**

Lestu allar uppsetningarleiðbeiningarnar áður en þú heldur áfram.

### **AÐVÖRUN!**

Notaðu hanskana.

1. Fjarlægðu ytri filmuna. Ef nauðsyn krefur má nota hníf.

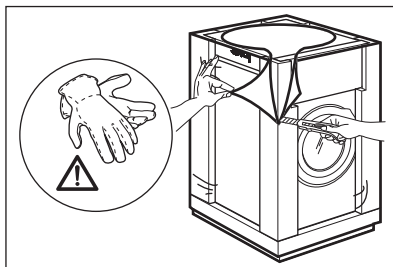

2. Fjarlægðu pappatoppinn og önnur umbúðarefni.

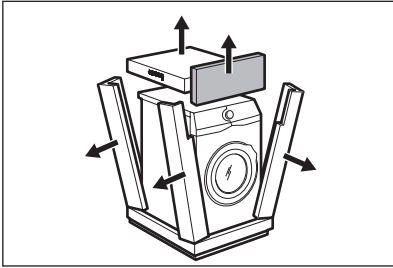

3. Fjarlægðu innri filmuna.

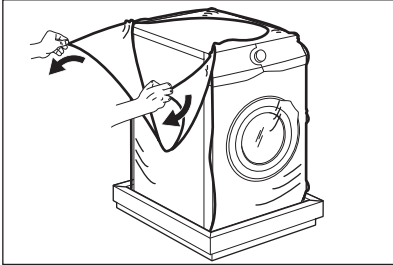

4. Opnaðu hurðina, fjarlægðu stykkið af hurðarbéttungunni og alla hlutina úr tromlunni.

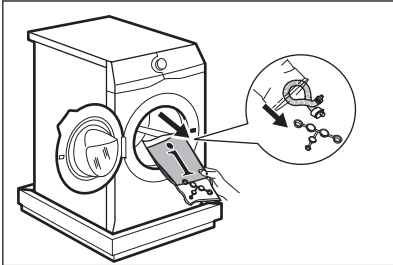

5. Leggðu heimilistækið varlega niður á bakið.

6. Settu umbúðaeininguna að framan á gólfíð undir heimilistækið.



Gakktu úr skugga um að slöngurnar verði ekki fyrir skemmdum.

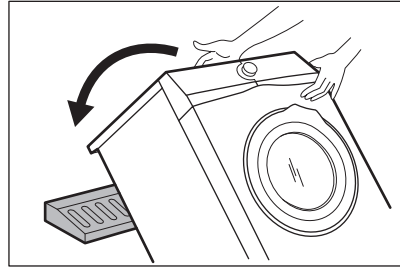

7. Taktu hlífina af botninum.

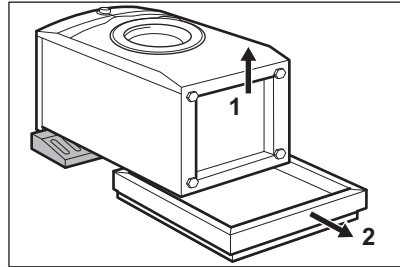

8. Dragðu heimilistækið upp í lóðréttri stöðu.

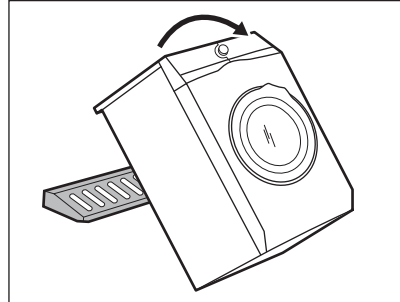

9. Fjarlægðu rafmagnssnúruna og slönguna úr slönguhöldunum.



Það getur hugsast að þú sjáir vatn renna úr tæmingarslöngunni. Þetta er vegna prófunar heimilistækisins með vatni í verksmiðjunni.

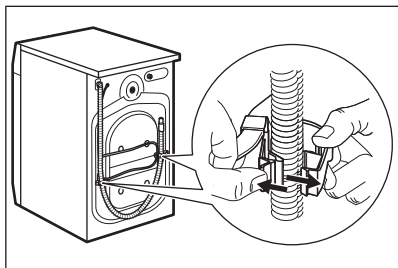

10. Fjarlægðu boltana þrjá.

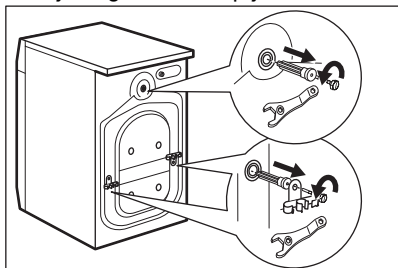

11. Togaðu út plastmillistykkin.

12. Settu plastlokin, sem finna má í poka notandahandbókar, í götin.

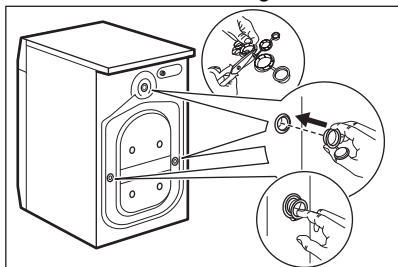

Við mælum með að þú geymir umbúðirnar og flutningsboltana fyrir alla flutninga með heimilistæknið.



Aukahlutir sem fylgdu með heimilistækni gæta verið breytilegir eftir gerð.

## 5.2 Staðsetning og hæðarstilling

1. Komdu heimilistækni fyrir á flötu, hörðu gólfi.



Gakktu úr skugga um að stöðva ekki loftflæðið fyrir neðan heimilistæknið. Gakktu úr skugga um að heimilistæknið snerti ekki vegg eða aðrar einingar.

2. Losaðu eða hertu fæturnar til að breyta um hæð.

### ⚠ AÐVÖRUN!

Ekki láta pappa, við eða álíka efni undir fætur heimilistækisins til að rétta það af.

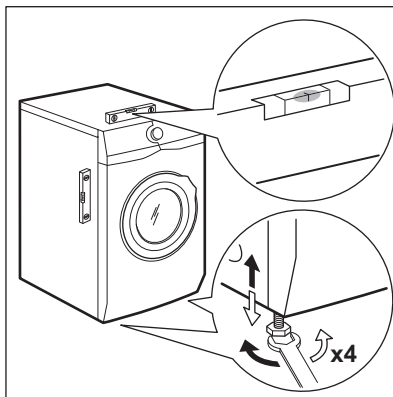

Heimilistæknið verður að standa jafnt og stöðugt.



Rétt stilling á jafnvægi heimilistækis kemur í veg fyrir titring, hávaða og hreyfingu tækisins þegar það er í notkun.

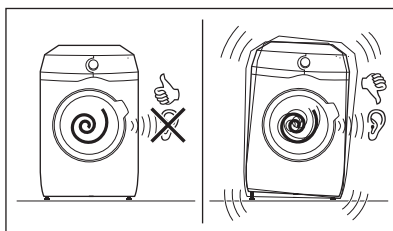

## 5.3 Uppsetning á viðargólfi

Ef þú setur heimilistæknið upp á viðargólfi skaltu gæta þess að nota festingarplötur til að tryggja fætur tækisins.

Lestu vandlega leiðbeiningarnar með fylgihlutnum.

## 5.4 Inntaksslangan

1. Tengdu vatnsinntaksslönguna aftan á heimilistækinu ef nauðsyn krefur. Venjulega er hún þegar sett upp í verksmíðjunni.

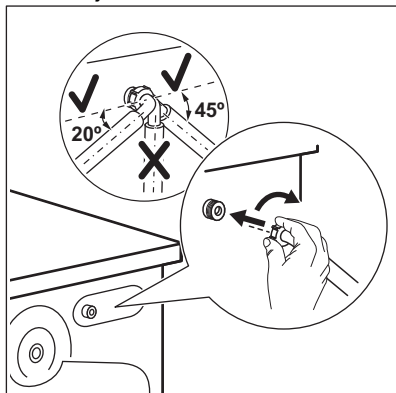

2. Staðsettu hana til vinstri eða hægri, eftir því hvar vatnskranninn er. Gættu þess að inntaksslangan sé ekki í lóðréttri stöðu.
3. Ef nauðsyn krefur skal losa hringróna til að stilla hana í rétta stöðu
4. Tengdu vatnsinntaksslönguna við kaldavatnskrannann með 3/4" skrúfgangi. Sumar gerðir geta verið með inntaksslöngu með vatnsstoppbúnaði. Þetta tæki kemur í veg fyrir leka í slöngunni sem gerist þegar hún eldist náttúrulega. Svæðið í glugganum sýnir þessa villu A. Ef þetta kemur upp skaltu skrúfa fyrir kranann og hafa samband við viðurkennda þjónustumiðstöð til að skipta um slönguna.

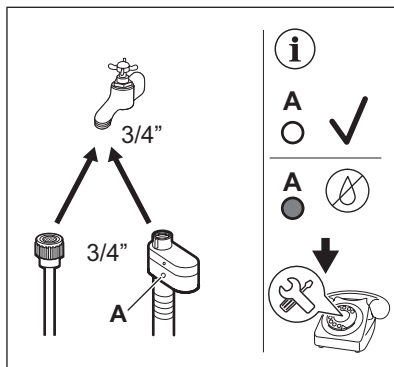

### ⚠ AÐVÖRUN!

Inntaksvatnið skal ekki vera heitara en 25°C.

### ⚠ VARÚÐ!

Gakktu úr skugga um að hvergi séu lekar úr tengjum.



Ekki nota framlengingar-slöngu ef inntaksslangan er of stutt. Hafðu samband við þjónustumiðstöðina til að fá upplýsingar um nýja inntaksslöngu.

## 5.5 Lekavari

Inntaksslangan er með lekavara. Þessi búnaður kemur í veg fyrir vatnsleka í slöngunni vegna eðlilegrar öldrunar.

Rauða svæðið í glugganum «A» sýnir þessa bilun.

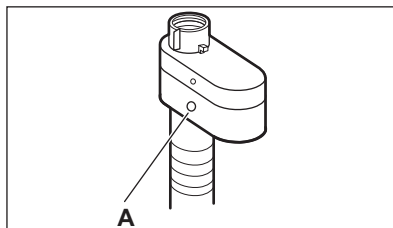

Ef þetta kemur upp skaltu skrúfa fyrir kranann og hafa samband við viðurkennda þjónustumiðstöð til að endurnýja slönguna.

## 5.6 Vatnstæming

Tæmingarslangan ætti að vera í ekki minni hæð en 60 cm og ekki meiri en 100 cm frá gólfi.



Hægt er að framlengja afrennsslönguna að hámarki 400 cm. Hafðu samband við viðurkennda þjónustumiðstöð til að kaupa hina afrennsslönguna og framlenginguna.

Mögulegt er að tengja tæmingarslönguna á mismunandi vegu:

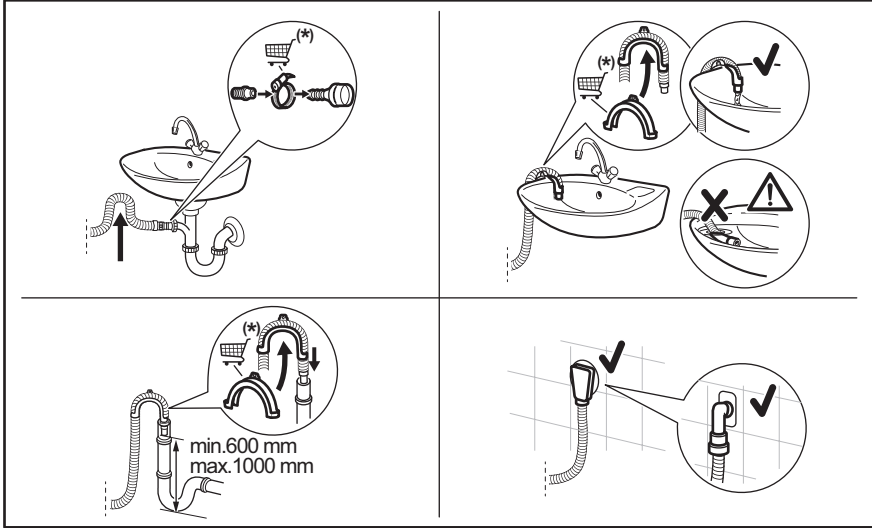

(\*) Með fyrirvara um breytingar án tilkynningar.

- Tengdu tæmingarslönguna við kranann og hertu með klemmu.
- Staðsettu slönguna beint við innbyggt afrennslisrör í vegg herbergisins og hertu með klemmu.
- Án plaststatífsslöngu, við vaskrana - settu afrennsslönguna upp á kranann og hertu að með klemmu.
- Við frístandandi rör með loftgati - settu afrennsslönguna beint inn í afrennslisrörið.
- Hægt er að beygja afrennsslönguna í U lögun og setja hana utan um plaststýringuna. Á vaskbrúnina - festu statífið við vatnskranann eða við vegginn.



Gættu þess að lykka sé á tæmingarslöngunni til að koma í veg fyrir að agnir úr vaskinum komist inn í heimilistækið.



Gakktu úr skugga um að plastfestingin hreyfist ekki þegar vatn rennur úr tækinu og að frárennsslöngan sé ekki á kafi í vatninu. Þá kann óhreint vatn að renna til baka inn í heimilistækið. Kauptu fylgihluti frá viðurkenndum birgðasala.



Það verður alltaf að leika loft um endann á útslöngunni, þ.e. innra þvermál niðurfallsrörsins (lágmm. 38 mm - lágmm. 1,5") verður að vera meira heldur en ytra þvermál tæmingarslöngunnar.

## 5.7 Rafmagnstenging

Við lok uppsetningar getur þú tengt klóna við rafmagnsinnstungu.

Kennispjaldið og „Tæknilegar upplýsingar“ kaflinn gefa upp nauðsynlega rafmagnsspennu. Gakktu úr skugga um að þær samræmist aðalinntaki rafmagns.

Athugaðu hvort rafbúnaður í þínu landi þoli það hámarksálag sem þarf, einnig með hliðsjón af öðrum heimilistækjum sem eru í gangi.

**Tengdu tækið við jarðtengda innstungu.**

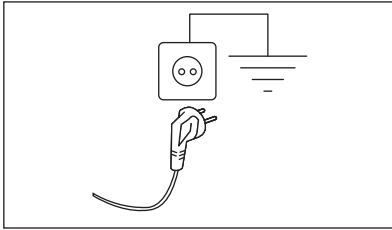

Greiður aðgangur verður að vera að rafmagnssnúrunni eftir að búið er að tengja og setja vélna upp.

Hafðu samband við viðurkennda þjónustumiðstöð okkar ef framkvæma þarf einhvers konar rafmagnsvinnu til að setja upp heimilistækið.

Framleiðandinn tekur enga ábyrgð á tjóni eða meiðslum sé ofangreindum varúðarráðstöfunum ekki fylgt.

## 6. STJÓRNBORÐ

### 6.1 Lýsing stjórnborðs

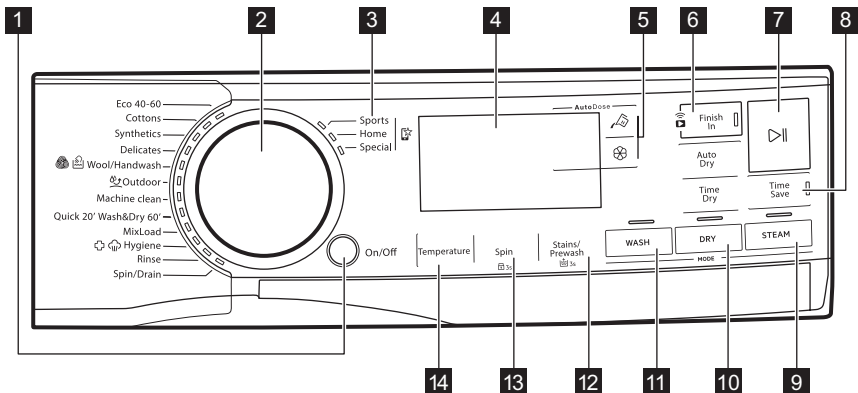



Ekki er hægt að velja valkostina með öllum þvottakerfum. Kannaðu samhæfi milli valkosta og þvottakerfa í efnisgreininni „Samhæfi milli valkosta og kerfa“ í kaflanum „Kerfi“. Einn valkostur getur útilokað annan, í þessu tilfalli leyfir heimilistækið þér ekki að stilla ósamhæfa valkosti saman.

Gakktu úr skugga um að skjárin og snertihappar séu alltaf hreindir og þurrir.

- |   |  |
|---|--|
| <ul style="list-style-type: none"> <li><b>1</b> On/Off þrýstihnappur</li> <li><b>2</b> Þvottakerfisskífa</li> <li><b>3</b> Uppáhaldskerfi </li> <li><b>4</b> Skjár</li> <li><b>5</b> Snertihnappur fyrir AutoDose Fljótandi þvottaefni  og mýkingarefni </li> <li><b>6</b> Finish In snertihnappur og Remote Start snertihnappur </li> <li><b>7</b> Start / Pause snertihnappur </li> <li><b>8</b> Time Save snertihnappur</li> </ul> | <ul style="list-style-type: none"> <li><b>9</b> Steam snertihnappur fyrir ham</li> <li><b>10</b> Dry snertihnappur Time Drying og Auto Dry snertihnappur</li> <li><b>11</b> Wash snertihnappur fyrir ham</li> <li><b>12</b> Stains/Prewash snertihnappur og varanlegur valkostur fyrir aukaskolun  3s</li> <li><b>13</b> Spin snertihnappur og valkosturinn varanleg barnalæsing  3s</li> <li><b>14</b> Temperature snertihnappur</li> </ul> |
|---|--|

## 6.2 Skjár

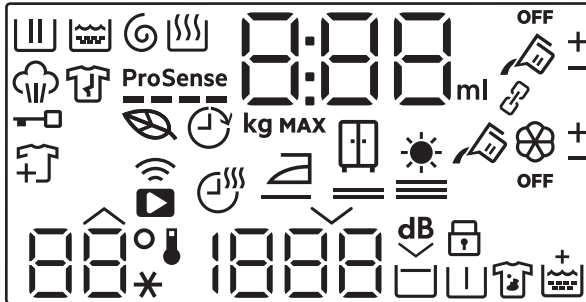

Vísir fyrir þvottastig. Hann leiftrar meðan á forþvottar- og þvottarstigi stendur.



Vísir fyrir skolunarstig. Hann leiftrar meðan á skolunarstigi stendur.



Vísir fyrir vindingar- og tæmingarstig. Hann leiftrar meðan á vindingar- og tæmingarstigi stendur.

















Vísir fyrir þurrkstig.











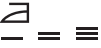
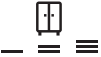
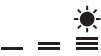





Vísi fyrir gufustig.



Vísir fyrir krumpuvarnarstig (aðeins fánlegt í gegnum APPIÐ).

	Vísir fyrir læsta hurð.
	Vísir fyrir meiri þvott: hann lýsir þegar kerfi hefst og notandinn getur ennþá gert hlé á heimilistækni og bætt við þvotti.
	Vísir fyrir vistvæn kerfi: hann lýsir þegar valið kerfi og valkostir bjóða upp á vistvæna stillingu.
	Finish In-vísir.
<b>ProSense</b> 	ProSense-vísir.
	Vísir fyrir fjartengingu. Vísir fyrir Wi-Fi-tengingu.
	Stafræni vísirinn getur sýnt: <ul style="list-style-type: none"> <li>• Lengd kerfis (t.d. <b>2:40</b>, þvotta- og/eða þurrkunarstig).</li> </ul> <div style="border: 1px solid black; padding: 5px; margin-top: 10px;"> <p> Tíminn sem sýndur er þegar kerfið er stillt inn samræmist ekki raunverulegri tímalengd og breytingu eftir ProSense stigið.</p> <ul style="list-style-type: none"> <li>• Hámarkhleðsla.</li> <li>• Lýkur á tíma (t.d. <b>30'</b> eða <b>2h</b>).</li> <li>• Lok lotu ().</li> <li>• Aðvörunarkóða (t.d. <b>E20</b>).</li> <li>• Vísir fyrir magn á fljótandi þvottaefni og mýkingarefni: <b>88<sup>ml</sup></b>. Sjá kaflann „AutoDose-tæknin (Sjálfskömmtun)“.</li> <li>• Þegar unnið er í smáforritinu: <b>APP, AP</b> (aðgangsstaður), <b>UPD</b> (uppfæra). Vinsamlegast skoðaðu kaflann „Uppsetning þráðlauss nets“.</li> </ul> </div>
	Vísir fyrir hámarkshleðslu. Gildið er sýnt í þrjár sekúndur eftir varl á kerfi til skiptis á við tímalengd kerfis.
<b>MAX</b>	Vísir fyrir þvottarhleðslu. Hann blikkar ef magn þvottar fer umfram skilgreinda hleðslu.
	AutoDose fljótandi þvottaefnisvísir. Þegar kviknar á ljósinu skammtar heimilistækið þvottaefni sjálfkrafa.
	Þessi vísir birtist við hlið  og  þegar aukið eða minnkað er við sjálfvirkan skammt á þvotta- eða mýkingarefni.
<b>OFF</b>	Stöðuvísir AutoDose. Lýsir þegar AutoDose aðgerðin fyrir iblendiefni er óvirk.
	Þessi vísar birtast þegar sjálfvirk skömmtun þvotta- eða mýkingarefnis er stillt. (sjá kaflann „AutoDose tæknin (sjálfvirk skömmtun)“)
<b>Vísar fyrir valkosti sem aðeins er hægt að sækja í appi</b>	
	Vísir fyrir þurrktíma.

	Vísir fyrir straupurran þvott.
	Vísir fyrir skápapurran þvott.
	Vísir fyrir sérlega þurran þvott.
	Vísir fyrir tengistillingu. Lýsir þegar báðir AutoDose tankar eru tengdir og fylltir með sama þvottaefni. Slökkt er á AutoDose virkninni fyrir mýkingarefni: vísirinn  hverfur og skjárinn sýnir tvo vísar fyrir fljótandi þvottaefni  .
	Þessi vísir birtist við hlið  og  þegar aukið eða minnkað er við sjálfvirkan skammt á þvotta- eða mýkingarefni.
 --*	Hitasvið: Vísir fyrir hitastig Vísir fyrir kalt vatn.
 -- --	Snúningssvæðið: Vísir fyrir vindingarhraða Vísir fyrir engan snúning. Slökkt er á stigi vindu.
	Vísir fyrir Mjög hljótlátt.
	Vísir fyrir Halda skolvatni.
	Vísir fyrir barnalæsingu.
	Vísir fyrir forþvott.
	Vísir fyrir bletti.
	Extra Rinse-vísir.

## 7. SKÍFA OG HNAPPAR

### 7.1 On/Off

Ef ýtt er á þennan hnapp í nokkrar sekúndur er hægt að kveikja eða slökkva á heimilistækinu. Tvö mismunandi lög hljóma á meðan verið er að kveikja eða slökkva á vélinni.

Þar sem Biðstöðuáðgerðin slekkur sjálfkrafa á heimilistækinu til að draga úr orkunotkun í sumum tilfellum kannst þú að þurfa að kveikja á því aftur.



**Sjálfgengið kerfi, þegar kveikt er á vélinni, er alltaf Eco 40-60 kerfið og einnig þegar það er vakið upp af biðstöðu.**

Til að fá frekari ítartriði sjá efnisgreinina um Biðstöðu í kaflanum Dagleg notkun.

## 7.2 Þvottakerfisskífa

Með því að snúa kerfishnúðnum er hægt að velja æskilegt kerfi.

## 7.3 Uppáhaldskerfi

Þessar valstöður eru aðgengilegar eftir að heimilistækið hefur verið tengt við Wi-Fi.

Hægt er að stilla uppáhaldskerfi og vista þau í appinu þar sem valið er á milli aðgengilegra kerfa sem skipt er í þrjá flokka sem tilgreindir eru á stjórnborðinu.

Þegar búið er að stilla inn uppáhaldskerfi getur þú valið eitt þeirra í gegnum appið eða með því að snúa kerfishnúðinum á viðeigandi stöðu: viðeigandi ljós kviknar og upplýsingarnar á skjánum eru uppfærðar til samræmis.



Hægt er að hætta við uppáhaldskerfi í gegnum þar til gerða skipun í appinu eða með því að ýta á lykjasamsetninguna fyrir verksmiðjustillingar.



## 7.4 Inngangur



Ekki er hægt að velja valkostina/ aðgerðirnar með öllum þvottakerfum. Athugaðu samhæfnina á milli valkosta/ aðgerða og þvottakerfa í „Þvottakerfistafla“. Valkostur/aðgerð geta útilokað hvort annað, í þessu tilfelli leyfir heimilistækið þér ekki að stilla ósamhæfa valkosti/aðgerðir saman. Gakktu úr skugga um að skjárinn og snertihnappar séu alltaf hreinir og þurrir.

## 7.5 AutoDose Fljótandi þvottaefni og mýkingarefni

Með þessum hnappi getur þú:

-  kveikt og slökkt á sjálfvirkri áfyllingu þvottaefnis.
-  kveikt og slökkt á sjálfvirkri áfyllingu mýkingarefnis.



Sjá kaflann „AutoDose tækinn (Sjálfskömmtun)“ fyrir frekari upplýsingar.

## 7.6 Finish In



Stilltu síðast á þennan valkost eftir að kerfi og aðrir valkostir hafa verið valdir, því annars gæti hann afturkallast ef þú breytir einhverri stillingu.



Þessi valkostur gerir það mögulegt að velja þann tímaramma sem kerfi ætti að ljúka. Hægt er að fresta endatíma kerfis um 1 klst. í hvert skipti sem hnappurinn er snertur upp að 24 klst. hámarki.

Skjárinn sýnir til skiptis venjulega tímalengd kerfis við stilltan endatíma kerfis (sýnt í klukkustundum 0h). Minnsti tíminn sem valinn er samsvarar námundun upp í næstu klst. við hámarkstímalengd kerfis (t.d. ef tímalengd lotunnar er 3:15 klst. er hægt að velja minnst 4 klst.).

Þegar kerfir hefst mun hurðin læsast og heimilistækið byrjar ProSense stigið. Þegar hleðslumati er lokið blikkar táknið fyrir keyrslustig og tíminn telur niður í klukkustundarþrepum og mínútum á síðasta klukkutímanum.

## Fjarræsing



Til að virkja hana:

- Snertu Finish In hnappinn. Vísirinn fyrir fjarstýringu  byrjar að blikka.
- Snertu Start / Pause  hnappinn innan þriggja sekúndna til að staðfesta. Viðeigandi táknið  birtist og er stöðugt á skjánum og hurðin er læst.



Ef þú stillir á kerfi í gegnum appið og það er ekki í samræmi við stöðu hnúðsins, mun  texti birtast til skiptis við tímalengd kerfisins.

Fjarræsing er hægt að afvirkja á mismunandi hátt:

- **áður en** þvottakerfið hefst: snertu þennan hnapp og ýttu svo á Start / Pause  hnappinn **innan þriggja sekúndna**: hurðin aflæsisst;
- **eftir að** þvottakerfið hefst: ýttu á Start / Pause  hnappinn - hurðin aflæsisst - og snertu svo þennan hnapp;
- kveiktu og slökktu á heimilistækinu;
- við lok þvottakerfisins þegar hurðin aflæsisst.

## 7.7 Fjarræsing

Ef þessi hnappur er snertur snögggt virkjust fjarræsingareiginleikinn sem gerir þér kleift að setja af stað, gera hlé og stöðva heimilistækid úr fjarska.

Viðeigandi ljós kvikna og viðeigandi tákn birtast á skjánum.



Ef þú stillir á kerfi í gegnum appið og það er ekki í samræmi við stöðu hnúðsins mun  texti birtast til skiptis við tímalengd kerfisins.

Ýttu á og haltu inni þessum hnappi í lengri tíma til að opna fyrir tvo aðra eiginleika:

- haltu inni í 3 sekúndur svo lengi sem smellur heyrst: það kviknar og slokknar á Wi-Fi.
- haltu inni í 10 sekúndur svo lengi sem tvöfalt píp heyrst og  birtist á skjánum: til að endurstilla upplýsingar í netkerfi.

## 7.8 Start / Pause

Snertu Start / Pause  hnappinn til að byrja, gera hlé á heimilistækinu, eða rjúfa þvottakerfi sem er í gangi.

## 7.9 Time Save

Með þessum valkosti getur þú minnkað tímalengd kerfis.

- Ef þvotturinn þinn er með venjuleg eða lítil óhreinindi kann að vera ráðlegt að stytta þvottakerfið. Snertu þennan hnapp **einu sinni** til að stytta tímalengdina.

- Ef um er að ræða minni hleðslu skaltu snerta þennan hnapp **tvisvar** til að stilla á mjög snögggt kerfi. Í þessu tilfelli er ekki hægt að velja 95°C hitastigið.

LED ljósið á hnappinum er kveikt og skjárinn sýnir tímalengd kerfisins sem stillt er á.





Hægt er að nota þennan valkost til að stytta tímalengd gufuhamsins.

## 7.10 Temperature

Þegar þú velur þvottakerfi leggur vélin sjálfkrafa til sjálfgefið hitastig.

Snertu endurtekið þennan hnapp þar til óskað hitagildi birtist á skjánum.

Þegar skjárinn sýnir vísana  og  hitar heimilistækid ekki vatnið.

## 7.11 Spin

Þegar þú stillir þvottakerfi velur þvottavélin sjálfkrafa sjálfgefinn leyfilegan vindingarhraða.

Ýtið á þennan takka endurtekið til að:

- **Breyta vindingarhraða.**



Skjárinn sýnir aðeins þá snúningshraða sem eru tiltækir fyrir þvottakerfið sem stillt er á.

- **Virkja Rinse Hold valkostinn**. Vatnið úr síðasta skoli er ekki tæmt út til að koma í veg fyrir að þvottur krumpist. Þvottakerfið endar með vatni í tromlunni og vindingarstigið fer ekki fram.

Skjárinn sýnir vísinn .

Tromlan snýst reglulega til að draga úr krumpum.

Hurðin er læst. Tromlan snýst reglulega til að draga úr krumpum. Þú verður að tæma vatnið af til að aflæsa hurðinni.

Snertu Start / Pause hnappinn : þvottavélin framkvæmir vindingarstigið og tæmir af vatnið.

- **Virkja valkostinn Mjög hljóðlát.** Öll vindingarstigin (miðbiksvinding og lokavinding) eru bæld niður og þvottakerfið

endar með vatn í tromlunni. Þetta hjálpar til við að draga úr krumpum. Þar sem kerfið er mjög hljóðlætt hentar það til notkunar að nóttu til þegar hægt er að fá ódýrara rafmagn. Í sumum kerfum eru skolanir framkvæmdar með meira vatni.

Skjárinn sýnir vísinn .

Hurðin er læst. Tromlan snýst reglulega til að draga úr krumpum. Þú verður að tæma vatnið af til að aflæsa hurðinni.

Snertu Start / Pause hnappinn: heimilistækið framkvæmir aðeins tæmingarstigið.

#### • Engin vinding – – –.

Stilltu á þennan valkost til að afvirkja öll vindingarstig. Skjárinn sýnir vísinn – – –. Þvottavélin framkvæmir aðeins tæmingarstig valda þvottakerfisins. Stilltu á þennan valkost fyrir mjög viðkvæm efni. Skolunarstigið notar meira vatn fyrir sum þvottakerfi





Þvottavélin tæmir út vatnið sjálfvirkt eftir um það bil 18 klukkustundir.

### 7.12 Stains/Prewash

Ýttu endurtekið á þennan hnapp til að virkja annan valkostinn eða báða.

Viðeigandi vísir kviknar á skjánum.

#### • Stains

Með því að stilla á þennan valkost birtist  vísirinn nálægt þvottaefnistákninu  og þvottavélin bætir sjálfkrafa við viðbótarmagni af þvottaefni þegar sjálfvirka þvottaefnishólfið er virkjað. Ef sjálfvirka þvottaefnishólfið er ekki virkjað er mögulegt að keyra þennan valkost eins og í hefðbundnu heimilistæki með því að bæta þvottaefni eða íblendiefni í handvirka hólfið.



Ef þú ýtir á hnappinn fyrir þvottaefnishólfið á meðan Stains valkosturinn er virkur, slökkt er á AutoDose virkninni en kveikt er á Stains valkostinum í handvirkri stillingu.

#### • Prewash

Notaðu þennan valkost til að bæta við forþvottarstigi á 30°C fyrir þvottastigið. Mælt er með þessum valkosti fyrir mjög óhreinan þvott, sérstaklega ef hann inniheldur sand, ryk, leðju og aðrar þéttar agnir.



Þegar forþvottarstig er valið og kveikt er á AutoDose mun heimilistækið skammta þvottaefnið sjálfkrafa. Þegar slökkt er á AutoDose skaltu setja þvottaefni/íblendiefni í skömmtunarkúlu inn í tromluna.



Þessi valkostur getur aukið lengd þvottakerfisins.

### 7.13 Wash hamur

Þegar kveikt er á heimilistækinu er kveikt á ljósinu fyrir þennan hnapp til að gefa til kynna að þvottakerfi fari í gang.



Ef þú ýtir á þennan hnapp á meðan þurrk- eða gufuhumur eru virkir fer þvottakerfið yfir í að þvo eingöngu. Með þessum hætti getur þú hætt við þurrk- og gufuham meðan á uppsetningu stendur, eða þurrkhaminn ef þú gerir hlé á þvottakerfinu áður en þurrkstigið hefst.

### 7.14 Dry hamur

Ýttu einu sinni á þennan hnapp til að bæta við þurrkstigi í lok þvottastigsins. Bæði ljósinn Wash og Dry kvikna.

Ýttu tvisvar á þennan hnapp til að framkvæma eingöngu þurrkstigið. Aðeins er kveikt á Dry .



Til að fara til baka í eingöngu þvottastigið skaltu ýta á Wash við uppsetningu eða þegar þú gerir hlé á þvottakerfinu áður en þurrkstigið hefst.

## 7.15 Time Drying

Í kerfinu þar sem hægt er að velja það skaltu ýta á þennan takka til að stilla þann tíma sem hentar þeim þvotti sem þurrka skal (sjá töfluna „Tímasett þurrkun“). Skjárninn sýnir gildi stillingar.

Nauðsynlegt er að búið sé að stilla á þurrkhaminn.

Í hvert skipti sem þú ýtir á takkann eykst tímagildið um 5 mínútur.





Þú getur ekki stillt öll tímagildi fyrir mismunandi gerðir þvotts.

## 7.16 Auto Dry

Fyrst skal virkja þurrkhaminn með viðeigandi hnapp og svo snerta þennan hnapp til að stilla á eitt af þremur sjálfvirkum þurrkstigum sem heimilitækið leggur til.

Viðeigandi vísir kviknar á skjánum:

-  = **≡ Straupurr:** þvottur sem skal straujast.
-  = **≡ Skápaþurr:** þvottur sem skal geymast.
-  = **≡ Sérstaklega þurr:** þvottur skal vera alveg þurr.



Þú getur ekki stillt öll sjálfvirk stig fyrir hverja tegund efna.

## 7.17 Steam hamur

Steamhaminn er hægt að nota til að draga úr krumpum og lykt af flíkum (eins og bómull, gerviefnum, blönduðum efnum, þ.m.t. viðkvæm efni og ull) sem aðeins þarf að fríska upp á, á aðeins 25 eða 30 mínútum (eftir því hvaða kerfi er notað), án þess að þvo.

Trefjar efnisins eru slakar og straujun eftirá verður átakalaus. Þegar lotunni er lýkur skaltu fjarlægja þvottinn hratt úr tromlunni. Hámarkshleðslan er 1 kg.

Vísirinn  blikkar á skjánum meðan á gufustiginu stendur.

Tímalengd lotu er hægt að minnka niður í 15 mínútur með Time Save valkostinum.

**EKKI** stilla þetta á þennan ham fyrir eftirfarandi gerðir þvottar:

- Flíkur sem ekki hentar fyrir þurrkun í þurrkara.
- Flíkur með merkinguna „Aðeins þurrhreinun“.



Ekki nota neitt þvottaefni!

Steamhamurinn fjarlægir ekki sérstaklega sterka lykt og framkvæmir ekki neitt hreinsunarstig.

Þegar gufumeðferðinni er lokið gæti þvotturinn verið rakur. Hengdu flíkur út í nokkrar mínútur.

## Ilmefnið ( AEG Steam Fragrance)

AEG Steam Fragrance gerir þér kleift að fríska jafnvel viðkvæmstu flíkur þínar, fjarlægja krumpur og bæta við ferskleika með mildu ilmefni sem hannað var sérstaklega af **AEG**. Með því að fríska flíkur með gufu, frekar en að keyra heilt þvottakerfi, líta flíkur lengur út eins og nýjar sem og við að snerta þær. Þú getur jafnvel notað ilmefnið með kasmírullar- og gufukerfum með öruggum hætti - ef þau eru í boði - fyrir viðkvæmar flíkur eins og kasmírull og venjulega ull. Þegar þú meðhöndlar smærri hleðslu skaltu draga úr skammtinum af ilmefninu og tímalengd lotunnar: á aðeins fimmtán mínútum ná flíkur „nýþvegna“ tilfinningunni.

Lestu vandlega leiðbeiningarnar sem koma með ilminum.

**EKKI:**

- Þurrka fatnað sem meðhöndlaður er með ilmefni í þurrkara. Ávinningurinn myndi gufa upp.
- Notaðu ilmefnið í öðrum tilgangi er þeim sem hér er lýst.
- Notaðu ilmefnið á nýjan fatnað. Nýr fatnaður kann að innihalda leifar af frágangsefnum sem ekki eru samhæf við hann.



Ilmefnið er fáanlegt í vefverslun **AEG** eða hjá viðurkenndum söluaðila.

## 8. STILLINGAR

### 8.1 Inngangur



Þegar þú ýtir á takkasamsetningu **skaltu ekki halla** fingrunum niður á við. Skynjararnir á hnöppunum undir eru viðkvæmir og gætu truflað val þitt.

### 8.2 Hljóðmerki

Þetta heimilistæki er búið mismunandi hljóðmerkjum sem fara í gang þegar:

- Þú kveikir á heimilistækinu (sérstakt stutt lag).
- Þú slekkur á heimilistækinu (sérstakt stutt lag).
- Þú snertir hnappana (smellur).
- Þú velur rangt (3 stutt hljóð).
- Kerfinu er lokið (röð af hljóðum í um 2 mínútur).
- Bilun er í heimilistækinu (röð af stuttum hljóðum í um 5 mínútur).
- Þegar ofhleðsla þvottar er greind á meðan ProSense stiginu stendur (tvöfalt hljóðmerki spilað einu sinni).

Til að **virkja/afvirkja** þennan valkost skaltu handa niðri Drys hnappinum þangað til píp eða tvöfalt píp heyrir.



Ef þú afvirkjar þessa aðgerð hættir hljóðmerkið eingöngu að spilast í lok kerfis.

### 8.3 Barnalæsing

Með þessum valkosti getur þú komið í veg fyrir að börn leiki sér með stjórnborðið.

Til að **kveikja/slökkva** á þessum valmöguleika, skaltu halda inni Spin hnappnum þangað til **kviknar á/slökknar á**  á skjánum.

Heimilistækið mun gera þennan valmöguleika að sjálfgefnu eftir að þú slekkur á því.

### 8.4 Varanleg viðbótarskolun 3s

Með þessum valkosti getur þú alltaf verið með viðbótarskolun þegar þú stillir nýtt kerfi.

Til að **kveikja/slökkva** á þessum valmöguleika, haltu Stains/Prewash

hnappnum inni í 3 sekúndur þar til vísir  **kviknar/slokknar** á skjánum.

Þegar hann er virkjaður fer vélin sjálfvirk í þennan valkost eftir að þú slekkur á henni eða breytir/endurstillir kerfið.



Þessi valkostur lengir tíma kerfis.

## 9. FYRIR FYRSTU NOTKUN



Meðan á uppsetningu stendur eða fyrir fyrstu notkun kannst þú að taka eftir vatni í heimilistækini. Þetta eru leifar af vatni sem urðu eftir í heimilistækini eftir fullt virknipróf í verksmiðjunni til að tryggja að heimilistækið sé afhent viðskiptavinum í fullkomnu lagi og valdi ekki neinum áhyggjum.

1. Gakktu úr skugga um að allir flutningsboltar hafi verið teknir úr heimilistækini.
2. Gakktu úr skugga um að rafmagn sé til staðar og að vatnskraninn sé opin.

3. Gakktu úr skugga um að fylla AutoDose hólfin með fljótandi þvottaefni og

mýkingarefni . Sjá efnisgreinina „AutoDose grunnstilling“ í kaflanum "AutoDose tæknin".

4. Helltu 2 lítrum af vatni í tromluna. Þessi aðgerð virkjar tæmingarkerfið.

5. Stilltu á og ræstu kerfi fyrir bómull á hæsta hita með engan þvott í tromlunni.

Með þessu er hægt að fjarlægja öll óhreinindi sem kunna að leynast í tromlunni og belgunu.

## 10. AUTODOSE TÆKNIN (SJÁLFVIRK ÁFYLLING)



Lestu þennan kafla vandlega.

### 10.1 Inngangur

Rétt magn af þvotta- og mýkingarefni fer betur með þvottinn og tryggir gæði þvottarins.

Of mikið þvottaefni er skaðlegt fyrir fötin þín og of lítið tryggir ekki gæði þvottarins.

Þetta heimilistæki er búið sjálfvirku skömmtunarkerfi sem getur sjálfvirkt skammtað réttu magni af þvotta- og mýkingarefni til að viðhalda heilleika efnis og lit.

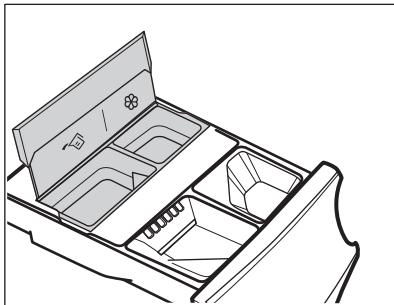

AutoDose tankur fyrir fljótandi þvottaefni.

AutoDose mýkingarefnishólf.

**Heimilistækið er forstillt í verksmiðju til að hæfa venjum flestra notenda.**

Þegar kveikt er á kerfi mun heimilistækið sjálfkrafa losa rétt magn af þvotta- og mýkingarefni í samræmi við raunverulega hleðslu, ef AutoDose er virkjað og vísarnir og/eða eru sýnilegir á skjánum.



Í sumum kerfum er AutoDose afvirkjað (vísarnir og/eða eru ekki sýndir og skjárinn sýnir **OFF**) vegna þess að sumar flíkur þurfa sérstök þvottaefni eða meðferð. Ef það er tilfellið skaltu hella þvottaefninu og öðrum efnum í viðeigandi handfyllt hólf.

Vinsamlegast sjáðu "AutoDose og samhæfi valkosta við kerfi" í kaflanum "Kerfi".



Frekari útskýringar á AutoDose og virkjun ítarlegri stillinga má fá með því að hala niður appinu.

## 10.2 Skammtari þvottaefnis með AutoDose hölfum og handstýrðum hölfum





Þegar þú notar þvottaefni eða einhverja aðra meðferð skaltu alltaf fylgja leiðbeiningunum sem er að finna á umbúðum þvottaefnanna. Við mælum með því að nota ekki meira en magnið sem gefið er til kynna í hvert hölf (**MAX**).

**Ef bæði AutoDose hölf eru virkjuð** í stilltu kerfi er fljótandi þvottaefni og mýkingarefni skammtað sjálfvirkt.

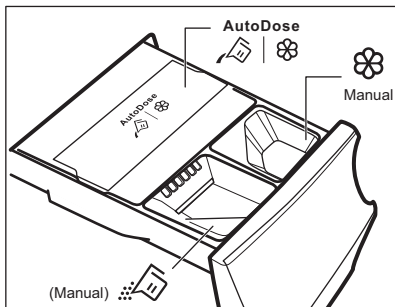
**Ef einn AutoDose tankurinn eða bæði tankur og hölf eru afvirkjuð (OFF)** í stilltu kerfi skaltu fylla á það handvirkt í viðeigandi handvirkt hölf.



-  |  AutoDose hölf fyrir **fljótandi þvottaefni**  og **mýkingarefni** .

### ⚠ **ABVÖRUN!**

**Ekki setja duftþvottaefni í AutoDose hölfið.**

-  Handstýrða hölfið fyrir þvottastig: **duftþvottaefni eða fljótandi.**



Þegar þú notar fljótandi þvottaefni skaltu ganga út skugga um að **sérstaka hölfið fyrir fljótandi þvottaefni** sé til staðar. Sjá „Handvirkt áfylling þvottaefnis og íblendiefna“ efnisgreininni í þessum kafla. Hölfið fyrir fljótandi þvottaefni er að finna inni í tromlunni.

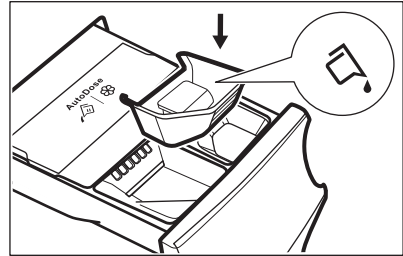

- **Manual** Handstýrt hölf fyrir **fljótandi** íblendiefni (mýkingarefni, næringarefni, línsterkju).
- **MAX** Hámarks magn fyrir magn þvottaefnis/íblendiefna.

## 10.3 AutoDose grunnstillingar

**Forstilltir skammtar fyrir stóran þvott eru 90 ml af þvottaefni og 25 ml af mýkingarefni: kjörstilling sem hentar flestri notkun. Heimilistækið mun reikna út nákvæman skammt fyrir hvern þvott á grundvelli hleðslustærðarinnar.**

Hins vegar, ef aðstæður eru erfiðar (mjög mjúkt eða mjög hart vatn) og með ákveðnum tegundum þvottaefnis (eins og með mikilli þéttni), mælum við með því að stilla á forstillta skammta með því að fara að ábendingum varðandi þvottaefnis- og mýkingarefnishólf: t.d. þegar þvottaefni með mikilli þéttni er notað kann að vera að þú þurfir að minnka forstilltan skammt verulega.

Ef útkoma þvottar er ekki fullnægjandi eða það er of mikil froða á meðan þvotti stendur kann að vera að þú þurfir að breyta verksmiðjustillingunni. Lestu um hvernig þú breytir grunnstillingum í 'stillingarhamur AutoDose', en fyrir skaltu:

1. **Komast að niðurstöðu um hörkustigi vatnsins.**  
Kanna hörkustig vatnsins á þínu svæði. Hörkustigið er vanalega skilgreint svona: mjúkt, miðlungs og hart.  
Ef nauðsyn krefur skaltu hafa samband við staðbundna vatnsveitu til að kanna hörkustig vatnsins á svæðinu þínu.
2. **Berðu kennsl á sérsniðna skömmtun þvottaefnis.**

Kannaðu hvort merkingar á umbúðum þvotta- og mýkingarefnis til að fá upplýsingar um það magn sem nota skal. Ráðlagt magn af þvottaefni byggir á samsetningu þriggja mismunandi þátta:

- Hörkustig vatns (sjá eftirfarandi töflu);
- Venjuleg staða jarðvegs;
- Uppgefin móttökugeta heimilistækis (t.d. hámarkshleðsla 9.0 kg). Ef

uppgæfin móttökugeta þvottaefnis á miða ílátsins vísar til heimilistækja með minni móttökugetu, ætti að auka magnið með 20% við sérsniðnu skömmtunina.



Sem dæmi um vél með 8 kg móttökugetu, miðlungs vatnsmagn, venjulegt óhreinindamagn þekkt skammturinn á krossinum í skömmtum á miða þvottaefnisílátsins.

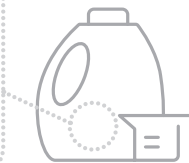
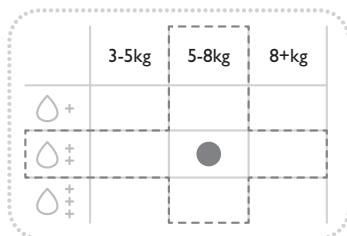

## Hörkustig vatns

Stig	Svið hörkustigs vatns				
	°f <sup>1)</sup>	°d <sup>2)</sup>	°e <sup>3)</sup>	mmól/l	ppm
Mjúkt	<15	<8	<10	<1.4	<140
Miðlungs <sup>4)</sup>	15 - 25	8 - 14	0 - 17	1.5 - 2.5	150 - 250
Hart	>25	>14	>17	>2.5	>250

1) Franskar gráður

2) Þýskar gráður

3) Enskar gráður

4) Verksmiðjustilling, virkar fyrir notkun við flestar aðstæður.

## 10.4 Stillingarhamur AutoDose



Farðu í stillingarham AutoDose áður en farið er í stillingar á einhverju kerfi. Stillingarhamurinn kann að afturkalla tímabundnar stillingar.

1. Ýttu á On/Off hnappinn í nokkrar sekúndur til að virkja tækið.
2. Bíddu í um 10 sekúndur á meðan heimilistækið framkvæmir innri skoðun.

3. Til að fara í stillingarham skaltu ýta á og halda inni samtímis hnöppunum Temperature og Spin í nokkrar sekúndur þangað til og blikkandi vísar fyrir þvottaefnishólf og mýkingarefnishólf birtast á skjánum. Eftir 10 sekúndur án þess að átt sé við stjórnborðið fer heimilistækið aftur í stillingarham.

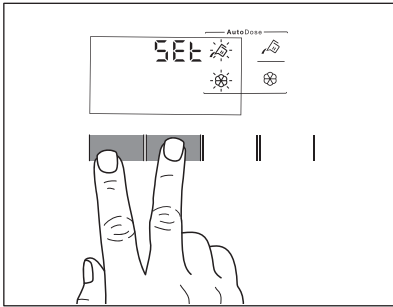

4. Snertihnappar fyrir hólf til að slökkva og kveikja á virkni. Skjárinn sýnir OFF þegar slökkt er á hólfi eða sýnir visinn fyrir hólfið þegar kveikt er á því.

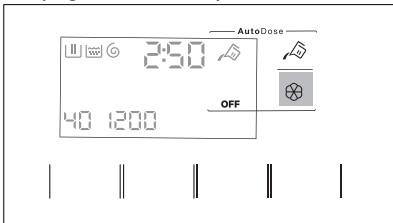

5. Til að stilla sjálfgefinn skammt skaltu snerta viðeigandi hnappa fyrir hólf þangað til þér birtast sjálfgefinn skammtur þvottavöru og tvær örvar neðst á skjánum. Snertu Temperature hnappinn ítrekað til að minnka skammtinn og Spin hnappinn til að auka hann: lægsta þrep er 1 ml (hvert þrep) eða 10 ml (þegar hnappinum er haldið inni).

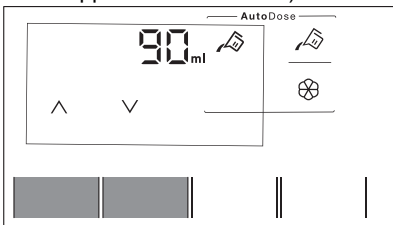

6. Eftir um 10 sekúndur sýnir skjárinn aftur upplýsingar um kerfi eða þú getur ýtt aftur á og haldið inni hnöppunum Temperature og Spin til að fara út strax.

## 10.5 Fyllt á með þvottaefni og íblendiefni í AutoDose kerfi.



Vinsamlegast lestu „Þvottaefni og önnur meðferð“ í kaflanum „Ábendingar og ráð“.



Við mælum með því að ekki sé farið yfir uppgefið stig (**MAX**).

1. Opnaðu þvottaefnisskammtarann.

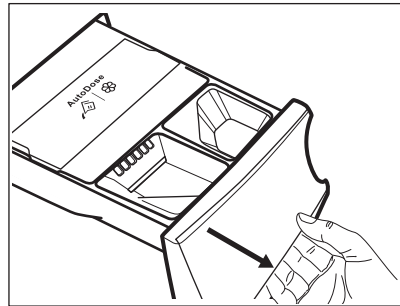

2. Lyftu upp AutoDose lokinu.

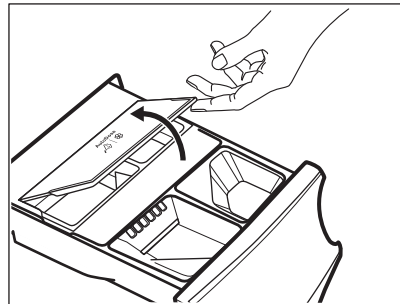

3. Helltu aðeins fljótandi þvottaefni varlega í AutoDose þvottaefnishólfið. Fylltu upp að merkingu fyrir hámarks magn **MAX**.

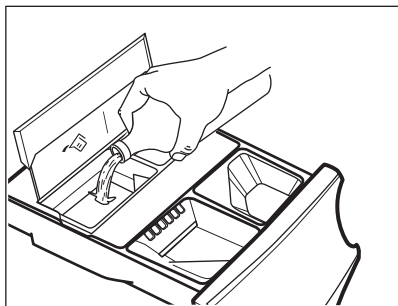

4. Helltu aðeins fljótandi mýkingarefni varlega í AutoDose mýkingarefnishólfid. Fylltu upp að merkingu fyrir hámarks magn **MAX**.

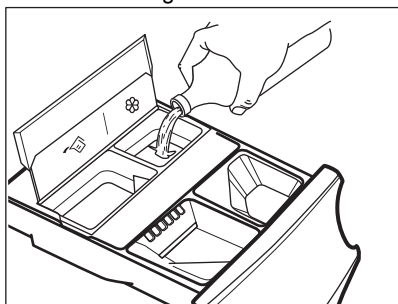

5. Lækkaðu AutoDose-hlífina niður.

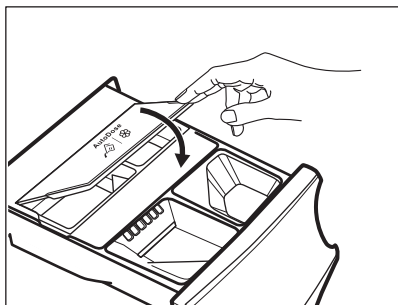

6. Lokaðu þvottaefnishólfinu varlega þannig að það smelli.

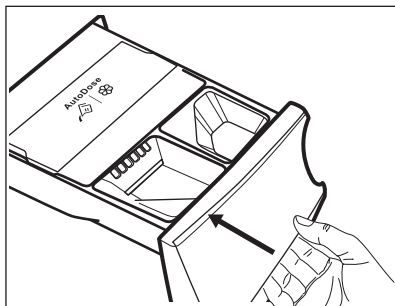

## 10.6 Vísir um lága stöðu AutoDose



Ekki fylla á AutoDose hólfina nema heimilistækið bendi á að annað eða bæði hólfina séu tóm.

Þegar þvottaefni fer að vera lítið í virkjuðum hólfni mun víðeigandi vísir blikka hægt og stöðugt á skjánum.

Hann hættir að blikka þegar fyllt er á hólfnið.

Þegar kerfi er ræst og ekki er búið að fylla á hólfnið mun vísirinn hætta að blikka og lýsa stöðugt. Þegar kerfinu er lokið mun hann byrja að blikka á ný.

Stíllt magn fyrir hólf verður sýnt á skjánum í nokkrar sekúndur til að minna á að þörf sé á áfyllingu nema slökkt sé á AutoDose.

Ef magn er lítið í báðum þvottaefnishólfum munu báðir vísar blikka en aðeins stíllt magn fyrir þvottaefni verður sýnilegt.



Ef hólfina eru fyllt áður en kveikt er á tækinu í fyrsta skipti mun AutoDose vísirinn ekki blikka.



### **VARÚÐ!**

Áfylling í hólfina verður að vera með sama þvotta-/mýkingar-/íblendiefni og var notað áður, því annars þarf að þrifa hólfina fyrir áfyllingu.

## 10.7 Skipt úr AutoDose yfir í handvirka skömmtun

Hægt er að slökkva á AutoDose virknina fyrir annað eða bæði hólfín með því að ýta á hnapp með viðeigandi tákni.

Dæmi:

- Til að slökkva á hólfi fyrir mýkingarefnið skaltu ýta á mýkingarefnis  hnappinn þangað til skjáinn sýnir **OFF**.

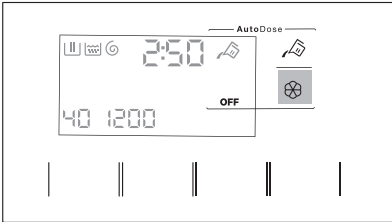

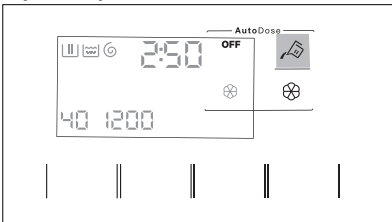

- Ef þú þarft að nota annað þvottaefni en það sem er í AutoDose hólfunum gætir þú slökkt á þvottaefnihólfi með því að ýta á þvottaefnis  hnappinn þangað til skjáinn sýnir **OFF**.



## 10.8 Slökkt á AutoDose

Ef þú vilt AÐEINS nota vélina handvirkt, geturðu slökkt á sjálfskammtavirkinni. Þegar þú hefur farið í AutoDose samstillingarham með því að ýta lengi á Temperature og Spin hnappana:

- Ýttu á  þvottaefnishnappinn eða  mýkingarefnishnappinn þangað til skjáinn sýnir **OFF**: AutoDose er algjörlega undanskilið fyrir viðeigandi hólfi eða báðum.

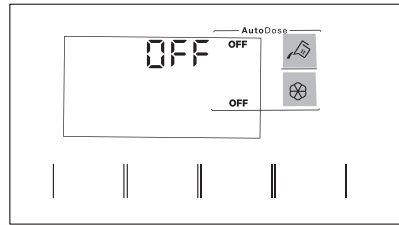

- Eftir um 10 sekúndur fer skjáinn aftur á upplýsingaskjáinn fyrir kerfi.

## 10.9 Handvirk áfylling með þvottaefni og iblendiefni

Þú gætir þurft að nota önnur þvotta- eða mýkingarefni en þau sem eru notuð í AutoDose hólfunum. Fyrst skaltu ganga úr skugga um að slökkt sé á AutoDose hólfunum og svo hella þvottaefni og/eða öðrum efnum í handstýrðu hólfin.



Farðu ekki yfir það hámarks magn sem sýnt er (**MAX**).

- Opnaðu þvottaefnisskammtarann.

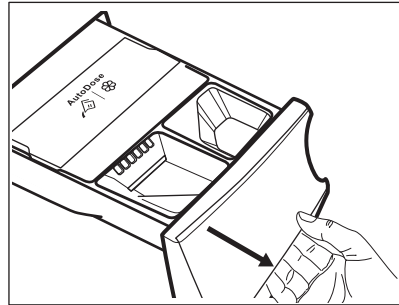

- Settu duftþvottaefnið í  hólfið. Þegar þú notar fljótandi þvottaefni skaltu fara eftir „Handvirk áfylling fljótandi þvottaefnis“.

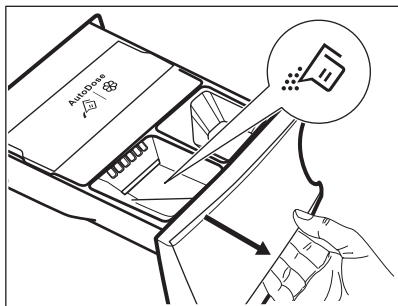

3. Ef þú kýst að nota mykingarefni skaltu

hella því í  hólfið.

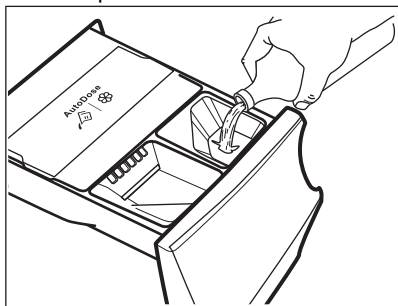

4. Lokaðu þvottaefnishólfinu varlega þannig að það smelli.

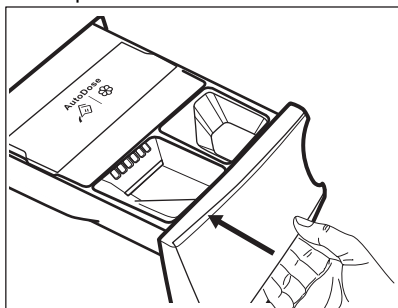

Handvirk áfylling fljótandi þvottaefnis

1. Settu upp hólfið fyrir fljótandi þvottaefni.

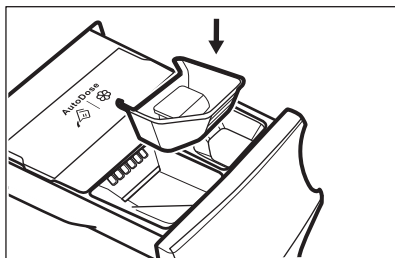

2. Helltu fljótandi þvottaefninu í hólfið .

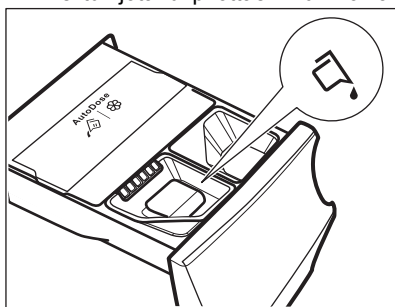

3. Lokaðu þvottaefnishólfinu varlega þannig að það smelli.

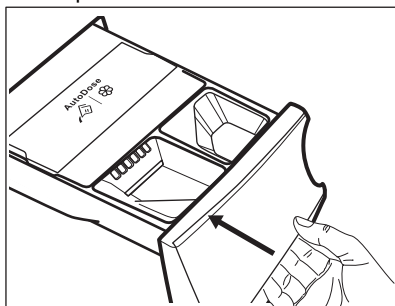

Ef vélin hefur ekki verið notuð í meira en 4 vikur með fullum hólfum gæti þvotta-/mykingarefni myndað kekki eða þornað upp. Nauðsynlegt er að hreinsa skúffuna í samræmi við kaflann „Umhirða og hreinsun“.

## 10.10 Vísir um opna skúffu

Þegar kerfi er í gangi verður þvottaefnisskúffan alltaf að vera lokuð.

Skynjari í skúffunni nemur ef skúffan er opin (eða ekki lokað almennilega) á meðan kerfi er í gangi. Í slíku tilfalli verður að gera tafarlaust hlé á heimilistækinu.

Ef þú ýtir á Start / Pause  hnappinn kemur villuhljóðmerki og slokknar á öllu á skjánum nema að kveikt er á vísinum AutoDose í nokkrar sekúndur. Skjárinn snýr svo aftur á fyrri hléstöðu.

Þetta mun gerast jafnvel þó að notandinn hafi slökkt á AutoDose.

Til að endurræsa kerfi skaltu ganga úr skugga um að skúffan sé lokað og ýta á Start / Pause  hnappinn.

## 11. KERFI

### 11.1 App appið og fleiri falin kerfi

App appið veitir þér **mikið úrval af fleiri földum kerfum**. Tengdu heimilistækið við App og þá getur þú valið það kerfi sem hentar þínum þöfum best.

Þú getur líka lagt á minnið hvaða faldar lotur sem er í upphalds  kerfisstöðum. Til að velja kerfi beint á heimilistækinu, sjá kaflann „Upphaldskerfi“ í kaflanum „Skífa og hnappar“.







Nöfn á kerfum geta breyst eftir markaðskröfum án fyrirvara. Í appinu er að finna heildarlýsingu á hverju kerfi fyrir sig.

Sportswear	Bed Linen	Baby	Easy Iron
Daily Training	Duvet	Denim	Anti-Allergy Vapour
Down Jackets	Towels	Linen	1 Item Fast
Soccer/Rugby	Pet Hair	Business Shirts	
Skiing Gear		Steam Cashmere	
Running Shoes			

### 11.2 Tafla yfir kerfi

Kerfi Sjálfgafið hitastig Hitasvið	Viðmiðunar- vinduhraði Hraðasvið vin- dingar	Hámarksál- ag	Lýsing á kerfi
Eco 40-60 (Einungis þvottur) _1) 2)	1600 s/mín 1600 s/mín - 400 s/mín	9.0 kg	
Eco 40-60 + Skápaþ- urrt stig (Wash & Dry stig) _3) 2)	1600 s/mín 1600 s/mín - 400 s/mín	6.0 kg	Hvít bómull og lifföst bómull. Miðlungs óhreinn þvottur.

Kerfi Sjálfgengið hitastig Hitasvið	Viðmiðunar- vinduhraði Hraðasvið vin- dingar	Hámarksál- ag	Lýsing á kerfi
Eco 40-60 + Skápaþ- urrt stig (Dry only stig)	-	6.0 kg	Hvít bómull og litföst bómull.
Cottons 40°C 95°C - Kalt	1600 s/mín 1600 s/mín - 400 s/mín	9.0 kg	Hvít bómull og lituð bómull. Miðlungs óhreinn, óhreinn eða lítið óhreinn þvottur.
Synthetics 30°C 60°C - Kalt	1200 s/mín 1200 s/mín - 400 s/mín	4.0 kg	Fatnaður úr gerviefnum eða blönduðum efnum. Miðlungs óhreinn þvottur.
Delicates 30°C 40°C - Kalt	1200 s/mín 1200 s/mín - 400 s/mín	2.0 kg	Viðkvæm efni eins og akrýl, viskós og blönduð efni sem útheimta mildari þvott. Miðlungs óhreinn og lítið óhreinn þvottur.
 Wool/Handwash 40°C 40°C - Kalt	1200 s/mín 1200 s/mín - 400 s/mín	1.5 kg	Ull sem má þvo í þvottavél, ull sem má þvo í höndunum og önnur efni með «handþvottur» merkinu <sup>4)</sup>
 Outdoor 30°C 40°C - Kalt			<div data-bbox="593 790 1028 941" style="border: 1px solid black; padding: 5px;"> <p> Ekki nota mýkingarefni og gakktu úr skugga um að það séu engar mýkingarefnisleifar í þvottaefnisskammtaranum.</p> </div>
	1200 s/mín 1200 s/mín - 400 s/mín	2.0 kg	<p>Útivistarfatnaður, vinnufatnaður, íþróttfatnaður, vatnsheldir jakkar úr efni sem andar, útjakkar með lausu flísfóðri eða innri einangrun.</p> <div data-bbox="593 1029 1028 1228" style="border: 1px solid black; padding: 5px;"> <p> Með því að framkvæma sameinað þvotta- og þurrkerfi virkar þurrkstigið einnig til að endurglæða vatnsfráhrind-inguna. Gakktu úr skugga um að þvottamiði flíkurinnar leyfi þurrkun í þurrkara.</p> </div>

Kerfi Sjálfgæfið hitastig Hitasvið	Viðmiðunar- vinduhraði Hraðasvið vin- dingar	Hámarksál- ag	Lýsing á kerfi
Machine Clean 60°C	1200 s/mín 1200 s/mín - 400 s/mín	-	Viðhaldslosta með heitu vatni til að hreinsa og fríska upp á tromluna og til að fjarlægja leifar sem kunna að valda ólykt. Aður en þú setur þessa lotu í gang skaltu fjarlægja allar flíkur úr tromlunni. Helltu bolla af bleikiklór eða þvottavélarhreinsi í þvottastigshólf þvottaefnisskammtarans. EKKI nota bæði saman <sup>5)</sup> . Ef þú stillir á Dry haminn með þessu kerfi mun heimilítækið framkvæma stig til að fjarlægja ló sem er inni í tromlunni.
Quick 20' Wash&Dry 60' 30°C 40°C - 30°C	1200 s/mín	1.0 kg	Þvottakerfi til að meðhöndla allt að 1 kg hleðslu af <b>blönduðum gerviefnaskyrtum</b> á aðeins 20 mínútum. Bættu við þurrkstigi til að fá heilsteypta þvotta- og þurrkmeðferð á aðeins 60 mínútum.
MixLoad 30°C 60°C - 30°C	1600 s/mín 1600 s/mín - 400 s/mín	5.0 kg	Bómull og blönduð gerviefni. Tilvalið til að þvo daglega hleðslu á stuttum tíma, fyrir betri umhirðu á fötunum og góðan þvott á 30°C.
 Hygiene 60°C	1600 s/mín 1600 s/mín s/mín - 400 s/ mín.	9.0 kg	Hvítur bómullarþvottur. Þetta afkastamikla kerfi fjarlægir meira en 99,99% bakteríu og vírusa <sup>6)</sup> og heldur hitastiginu yfir 60°C í gegnum þvottastigið; með viðbótarvirkni á þræðina, þökk sé gufustigi, sem er endurbætt þvottastig og tryggir að leifar af þvottaefni og örverum er fjarlæggt almennilega. Þetta kerfi tryggir einnig að frjókorn/öfnæmisvaldar séu fjarlægðir almennilega.
Rinse	1600 s/mín 1600 s/mín s/mín - 400 s/ mín.	9.0 kg	Til að skola og vinda þvottinn. <b>Öll efni nema ullar-efni og mjög viðkvæm efni.</b> Dragðu úr vinduhræða í samræmi við tegund þvotts.

Kerfi Sjálfgefið hitastig Hitasvið	Viðmiðunar- vindahraði Hraðasvið vindingar	Hámarksál- ag	Lýsing á kerfi
Spin/Drain	1600 s/mín 1600 s/mín s/mín - 400 s/ mín.	9.0 kg	Til að vinda þvottinn og til að tæma vatnið úr tromlunni. Öll efni, nema ullarefni og mjög viðkvæm efni.

1) **Samkæmt reglugerð Framkvæmdastjórnar ESB 2019/2023.** Þetta kerfi við sjálfgefið hitastig og vindahraða, aðeins í þvottaham, með uppgefna afkastagetu 9.0 kg getur þvegið venjulega óhreinan þvott sem gefið er upp að megi þvo við 40°C eða 60°C saman í sömu lotu.



Fyrir náð hitastig í þvottinum, tímalengd kerfis og önnur gögn, vinsamlega skoðaðu kaflann „Notkunargildi“. Ahrifarkustu kerfin varðand orkunotkun eru yfirleitt þau sem vinna á lægra hitastigi yfir lengra tímabil.

2) Hitastig þessa kerfis sést ekki á skjánum og það er sjálfkrafa stillt.

3) **Samkæmt reglugerð Framkvæmdastjórnar ESB 2019/2023.** Þetta kerfi við sjálfgefið hitastig og snúningshraða, aðeins í þvottaham og þurrkham, með uppgefna afkastagetu 6.0 og skápaþurra stillingu, getur þvegið og þurrkað miðlungs óhreinan þvott sem gefið er upp að megi þvo við 40°C eða 60°C saman í sömu lotu og eftir þurrkerlið er hægt að ganga frá þvottinum inn í skáp.









4) Í þessari lotu snýst tromlan rólega til að tryggja mildan þvott. Það gæti litið út fyrir að tromlan snúist ekki eða snúist ekki almennilega.

5) Eftir hreinsun tromlunnar skaltu keyra skolunarlothu með tóma tromlu og ekkert þvottaefni til að fjarlægja allar klórleifar.

6) Prófað fyrir *Staphylococcus aureus*, *Enterococcus faecium*, *Candida albicans*, *Pseudomonas aeruginosa* og MS2 Bacteriophage í utanaðkomandi prófunum sem framkvæmdar voru af Swissatest Testmaterialien AG in 2021 (prófunarskýrsla nr. 202120117).

## Samhæfni valkosta þvottakerfis

Kerfi	Eco 40-60	Cottons	Synthetics	Delicates	Wool/Handwash	Outdoor	Machine Clean	Quick 20' Wash&Dry 60'	MixLoad	Hygiene	Rinse	Spin/Drain
Valkostir												
AutoDose												
AutoDose Þvottaefni	■	■	■	■	■	■	■	■	■	■	■	■
AutoDose Mýkingarefni	■	■	■	■	■	■	■	■	■	■	■	■

Kerfi												
Valkostir	Eco 40-60	Cottons	Synthetics	Delicates	Wool/Handwash 	Outdoor 	Machine Clean	Quick 20' Wash&Dry 60'	MixLoad	Hygiene 	Rinse	Spin/Drain
Önnur												
Spin (Minnku á þeytindu)	■	■	■	■	■	■	■	■	■	■	■	■
 Halda skolvatni	■	■	■	■	■	■	■	■	■	■	■	■
 Mjög hljóðlætt		■	■	■								
--- Enginn snúningur												■ <sup>1)</sup>
 Stains <sup>2)</sup>		■	■							■		
 Prewash		■	■									
 3s Extra Rinse		■	■	■		■			■	■	■	
Auto Dry	■ <sup>3)</sup>	■	▲	▲	▲	▲	▲	▲	▲	■		
Time Drying	■	■	■	■	■	■			■	■		
Time Save <sup>4)</sup>		■	■	■								
Steam <sup>5)</sup>		■	■	■	■				■	■		
Finish In	■	■	■	■	■	■	■	■	■	■	■	■

1) Ef þú stillir valkostinn Ekki vinda framkvæmir heimilistækið aðeins tæmingu.

2) Þessi valkostur er ekki tiltækur með hitastigi lægra en 40°C.

3) Ekki hægt að velja með straupurru stigi.

4) Ef þú stillir á stystu tímalengdina mælum við með að þú minnkir hleðslumagnið. Mögulegt er að fylla heimilistækið af þvotti, hins vegar verður þvottaárangurinn ekki eins fullnægjandi.

5) Hægt er að minnka lengd gufustígs með Time Save hnappinum.

▲ = Aðeins skáþpurrt stigið er í boði.

## Hentug þvottaefni fyrir hvert kerfi fyrir sig

Kerfi	Alhliða duft <sup>1)</sup>	Alhliða fljótandi þvottaefni	Fljótandi þvottaefni fyrir litaðan þvott	Viðkvæm ull-arefni	Sérstök
Eco 40-60	▲	▲	▲	--	--
Cottons	▲	▲	▲	--	--
Synthetics	▲	▲	▲	--	--
Delicates	--	--	--	▲	▲
Wool/Handwash	--	--	--	▲	▲
Outdoor	--	--	--	▲	▲
Quick 20' Wash&Dry 60'	--	▲	▲	--	--
MixLoad	--	▲	▲	--	--
Hygiene	▲	▲	--	--	▲

<sup>1)</sup> Við hitastig hærra en 60°C er mælt með notkun duftþvottaefnis.

▲ = Mælt með

-- = Ekki mælt með

### 11.3 Woolmark Wool Care - Blár



- Ullarþvottakerfi í þessari vél hefur verið samþykkt af The Woolmark Company fyrir

þvott á ullarflíkum sem merktar eru „handþvottur“, að því tilskyldu að hlutirnir séu þvegnir í samræmi við leiðbeiningarnar á merkingum hlutarins og sem framleiðandi þessarar þvottavélar gefur út. M1230.







- Ullarþurrkunarkerfi í þessum þurrkara hefur verið prófað og samþykkt af The Woolmark Company. Kerfið hentar til að þurrka ullarflíkur sem merktar eru „handþvottur“ að því tilskyldu að flíkurnar séu þvegnar í handþvottakerfi sem Woolmark hefur samþykkt og þurrkaðar í þurrkara í samræmi við leiðbeiningarnar sem framleiðandinn gefur út. M1224.

Woolmark-táknið er vottunarmerki í mörgum löndum.

### 11.4 Sjálfvirk þurrkun



Upphafstímar fyrir kerfi með Auto Dry valmöguleikann eru aðeins mat, raunverulegur þurrktími getur verið örlítið frábrugðinn þeim tíma sem sýndur er.

Purrkstig	Tegund efnis	Hleðsla
  <b>Sérlega þurrt</b> Fyrir handklæðaeefni	<b>Bómull og lín</b> (baðsloppar, handklæði o.s.frv.)	allt að 6.0 kg
  <b>Skápaþurrt</b> Fyrir hluti til geymslu	<b>Bómull og lín</b> (baðsloppar, handklæði o.s.frv.)	allt að 6.0 kg
	<b>Gerviefni og blönduð efni</b> (peysur, blússur, nærföt, heimilis- og rúmlín)	allt að 4.0 kg
	<b>Viðkvæm efni</b> (akrýl, viscose og viðkvæm blönduð efni)	allt að 2.0 kg
	<b>Hlutir úr ull</b> (ullarpeysur)	allt að 1.0 kg
	<b>Íþróttafatnaður til notkunar utan-húss</b> (útvistarfatnaður, tæknilegur fatnaður, íþróttafatnaður, vatnsheldir jakkar úr efni sem andar, útjakkar með lausu flísfóðri eða innri einangrun.)	allt að 2.0 kg
  <b>Þurrt til straujunar</b> Hentar til straujunar	<b>Bómull og lín</b> (lök, dúkar, skyrtur o.s.frv.)	allt að 6.0 kg

## 11.5 Tímasett þurrkun

Purrkstig	Tegund efnis	Álag (kg) Vinduhraði (s/ mín)	Tillaga að lengd (mín.)
<b>Sérlega þurrt</b> Fyrir handklæðaeefni	<b>Bómull og lín</b> (baðsloppar, handklæði o.s.frv.)	6.0 1600	245 - 265
		4.0 1600	165 - 185
		2.0 1600	125 - 135
<b>Skápaþurrt</b> Fyrir hluti til geymslu	<b>Bómull og lín</b> (baðsloppar, handklæði o.s.frv.)	6.0 1600	235 - 255
		4.0 1600	155 - 175
		2.0 1600	115 - 125
		<b>Gerviefni og blönduð efni</b> (peysur, blússur, nærföt, heimilis- og rúmlín)	4.0 1200

Þurrkstig	Tegund efnis	Álag (kg) Vinduhraði (s/ mín)	Tillaga að lengd (mín.)
		1.0 1200	40 - 50
	<b>Viðkvæm efni</b> (akrýl, viscose og viðkvæm blönduð efni)	2.0 1200	140 - 160
		1.0 1200	70 - 80
	<b>ULL</b> (ullarpeysur)	1.0 1200	110 - 130
	<b>Ípróttafatnaður til notkunar utanhúss</b> (útvistarfatnaður, tæknilegur fatnaður, ípróttafatnaður, vatnsheldir jakkar úr efni sem andar, útijakk-ar með lausu flísfóðri eða innri einangrun.)	2.0 1200	140 - 160
		1.0 1200	70 - 80
<b>Þurr til straujunar</b> Hentar til straujunar	<b>Bómull og lín</b> (lök, dúkar, skyrtur o.s.frv.)	6.0 1600	170 - 190
		4.0 1600	105 - 125
		2.0 1600	75 - 85

## 12. 📶 WI-FI - UPPSETNING TENGINGAR

Í þessum kafla er lýst hvernig snjallheimilistæki er tengt við Wi-Fi nettengingu og við snjalltæki.

Með þessari virkni getur þú fengið tilkynningar, stýrt og fylgst með heimilistækinu þínu í fartækjunum þínum.

Slökkt er á virkninni fyrir Wi-Fi-tengingu í samræmi við sjálfgefnar verksmiðjustillingar.

Til að tengja heimilistækið og njóta allra eiginleika þess og þjónustu þarftu:

- Þráðlaust netkerfi heima með virkri nettengingu.
- Fartæki sem er tengt við þráðlausa netkerfið.

### Þráðlaust net - einingabreytur

<b>Tíðni</b>	2.412 - 2.472 GHz fyrir Evrópu-markað
<b>Samskiptareglur</b>	IEEE 802.11b/g/n

**Hámarkskraftur** <20 dBm

**Dulritun** WPA, WPA2, WPA3

### 12.1 QR-kóði á merkiplötunni

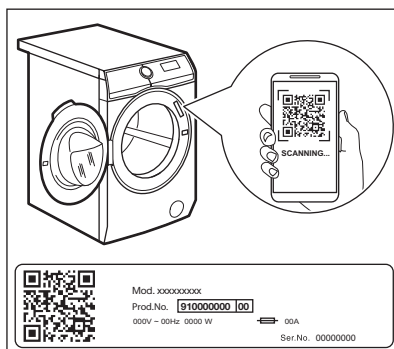

QR-kóða er hægt að nota á tvo vegu:

- Skannaðu QR-kóðann með innbyggða myndavélarappinu til að sækja appið okkar úr App Store á snjalltækinu þínu og fylgdu nauðsynlegum skrefum.
- Þörun á snjalltækinu þínu við heimilistækið einfaldar ferlið. Skannaðu QR-kóðann með QR-kóðaskanna sem er innbyggður í appið okkar.

## 12.2 Uppsetning og samstilling á App



App gerir þér kleift að stjórna þvottinum þínum með fartæki. Það inniheldur mikinn fjölda forrita, nytsamlegra eiginleika og vörupplýsinga sem eru fullkomlega sniðnar að heimilistækinu. Með appinu getur þú valið þau kerfi sem eru þegar í boði á heimilistækinu á stjórnborðinu, auk þess að það veitir aðgang að kerfum sem eru aðeins aðgengileg með fartæki. Viðbótarkerfi geta breyst með tímanum og nýjum útgáfum af appinu. Þetta er persónusniðin umönnun á þvottinum - beint úr fartækinu þínu.

Þegar þú tengir heimilistækið við forritið skaltu standa nálægt því með snjallsímann þinn.

Gakktu úr skugga um að snjallsíminn þinn sé tengdur við þráðlausu netkerfið.

1. Farðu í App Store á snjalltækinu þínu eða skannaðu QR-kóðann (*sjá efnisgreinina „QR-kóði á upplýsingaspjaldinu“*).
2. Sæktu og settu upp appið okkar.
3. Ræstu heimilistækið. Veldu land og tungumál og skráðu þig inn með netfanginu þínu og lykilorði. Ef þú ert ekki með reikning skaltu búa til nýjan með því að fara eftir leiðbeiningunum á App.
4. Farðu eftir leiðbeiningunum í appinu fyrir skráningu heimilistækisins og stillingu.

## 12.3 Stilling á þráðlausri nettengingunni heimilistækisins

1. Ýttu á On/Off hnappinn í nokkrar sekúndur til að virkja tækið. Bíddu í u.þ.b. 10 sekúndur áður en haldið er áfram með uppsetninguna á þráðlausu tengingunni.

2. Veldu kerfi með því að snúa þvottakerfisskífurni.
3. Haltu inni Finish In og Auto Dry hnöppunum samtímis í nokkrar sekúndur þar til þú heyrir smell. Slepptu hnöppunum. **On** birtist á skjánum í 5 sekúndur og byrjar að blikka. Þráðlausu móttakarinn ræstist.

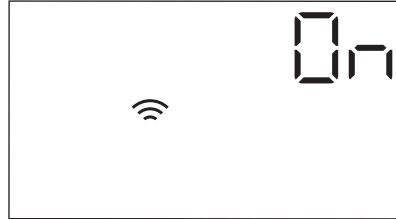

Gættu þess að APPID sé tilbúið fyrir tengingu.

4. Eftir u.þ.b. 10 sekúndur, birtist **AP** (**Access Point**) (aðgangsstaður) á skjánum.



Aðgangsstaðurinn helst opinn í u.þ.b. 5 mínútur.

5. Stilltu App á snjalltækinu þínu og farðu eftir leiðbeiningum til að tengja heimilistækið við Wi-Fi netkerfið þitt.
6. Ef tengingin er stillt og þegar kerfisupplýsingar koma aftur upp á skjánum mun vísirinn sjást á skjánum.





Í hvert sinn sem þú kveikir á heimilistækinu tekur það um 10 sekúndur að tengjast netinu sjálfkrafa. Þegar vísirinn hættir að blikka þá þýðir það að tengingin er tilbúin.

**Til að slökkva á þráðlausu nettengingunni,** skaltu ýta samtímis á og halda inni Finish In og Auto Dry hnöppunum í nokkrar sekúndur þangað til fyrsta hljóðmerkið heyrst. Slepptu hnöppunum. **OFF** birtist á skjánum í 5 sek.



Ef þú slekkur og kveikir aftur á heimilistækinu þá er sjálfkrafa slökkt á þráðlausu tengingunni.

**Til að fjarlægja innskráningarupplýsingar þráðlausu tengingarinnar** skaltu ýta á samtímis og halda inni hnöppunum Finish In og Auto Dry í nokkrar sekúndur þangað til seinna hljóðmerkið heyrst: birtist á skjánum í nokkrar sekúndur.

## 12.4 Fjarstart

Fjarstartið gerir þér kleift að hefja þvott með fjarstýringu.



Fjarstýringin virkjust sjálfkrafa þegar þú ýtir á hnappana Start / Pause til að ræsa kerfið en einnig er hægt að ræsa þvottakerfi úr fjarska. Þegar hurð er opin afvirkjust aðgerðin.

Þegar appið hefur verið sett upp og búið að tengja við þráðlausa nettengingu getur þú virkjað fjarstartið:

1. Snertu hnappinn Remote Start og vísirinn blikkar á skjánum í nokkrar sekúndur.

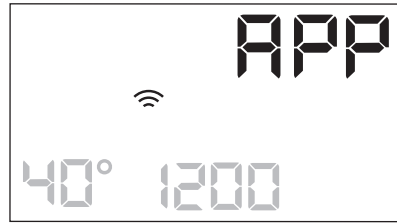

2. Snertu hnappinn Start / Pause til að virkja fjarstartið áður en vísirinn hættir að blikka.

Vísarnir og birtast á samantektarskjá fyrir kerfi og hurðin læsist. Nú er hægt að ræsa kerfið með fjarstarti.



Þegar þú snertir Start / Pause eftir að vísirinn hættir að leifra er fjarræsing ekki virkjuð en stillt kerfi fer í gang.

**Til að fjarlægja fjarstartið** skaltu pikka á Remote Start hnappinn og staðfesta með því að ýta á Start / Pause hnappinn.

## 12.5 Þráðlaus uppfærsla

Appið kann að leggja til uppfærslu á heimilistækinu þínu.

Uppfærslan fer aðeins fram í gegnum appið.

Ef kerfi er í gangi lætur appið vita að uppfærslan muni hefjast við lok kerfisins.

Á meðan uppfærslu stendur sýnir heimilistækið á skjánum.

Ekki slökkva á eða taka heimilistækið úr sambandi á meðan uppfærslu stendur.

Hægt verður að nota heimilistækið aftur þegar uppfærslunni er lokið án þess að tilkynning berist um að uppfærslan hafi tekist.

Ef villa kemur upp sýnir heimilistækið á skjánum: ýttu á hvaða hnapp sem er eða snúðu hnúðnum til að snúa aftur í eðlilega notkun.

## 12.6 Wi-Fi alltaf kveikt

„Wi-Fi alltaf kveikt“ aðgerðin er aðgengileg í appinu.

Aðgerðin heldur heimilistækinu tengdu við netkerfi jafnvel þegar slökkt er á því.

Það slokknar og kviknar á  vísinum til skiptis.

Hægt er að kveikja á heimilistækinu með því að ýta á On/Off hnappinn eða í gegnum appið.



„Wi-Fi alltaf kveikt“ aðgerðin kann að hafa áhrif á orkunotkunina þína.

## 13. DAGLEG NOTKUN

### AÐVÖRUN!

Sjá kafla um Öryggismál.

### 13.1 Heimilistækið virkjað

1. Tengdu klóna við rafmagnsinnstunguna.
2. Skrúfaðu frá vatnskrananum.
3. Ýttu á On/Off hnappinn í nokkrar sekúndur til að virkja tækið.

Stuttur tónn hljómar. Tækið leggur sjálfkrafa til sjálfgefið kerfi. Viðeigandi vísir kviknar.

Skjárninn sýnir sjálfgefið kerfi, Eco 40-60, tímalengd kerfis, hámarkshleðslu (í nokkrar sekúndur), sjálfgefið hitastig, sjálfgefinn vindingarhraða, vísa fyrir þau stig sem kerfið byggist á.

### 13.2 Þvotti hlaðið í

- Opnaðu dyr heimilistækisins.
- Hristu flikurnar áður en þú setur þær í heimilistækið.
- Settu þvottinn í tromluna, eitt stykki í einu. Gættu þess að setja ekki of mikinn þvott í tromluna.
- Lokaðu hurðinni þéttingsfast.

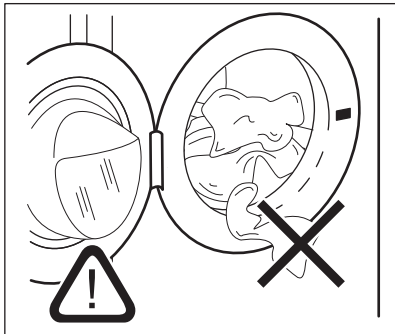

### VARÚÐ!

- Gættu þess að ekki sé þvottur á milli þéttigúmmis og hurðar. Hætta er á því að vatnsleki verði eða skemmdir á þvottinum.
- Ef mjög olíubornir blettir og miklir fitublettir eru þvegnir getur það valdið skemmdum á gúmmíhlutum heimilistækisins.

### 13.3 Notkun þvottaefnis og aðrar meðferðir

Ef bæði AutoDose hólf eru virkjuð í stilltu kerfi er þvottaefni og mýkingarefni skammtað sjálfvirk.

Ef eitt AutoDose hólfanna eða bæði eru afvirkjuð (OFF) í stilltu kerfi skaltu fylla á það handvirk með efninu í viðeigandi hólf.

### 13.4 Þvottakerfi stillt



Ef þú vilt breyta magninu fyrir sjálfvirka skömmtun þvotta- eða mýkingarefnis skaltu fara í AutoDose stillingarhaminn áður en þú ferð í einhverjar stillingar á kerfum. Stillingarhamurinn kann að afturkalla tímabundnar stillingar. Sjá efnisgreinina „AutoDose stillingarhamur“ í kaflanum „AutoDose Tæknin (sjálfvirk skömmtun)“.

1. Snúðu ferfiskífunni til að velja óskað þvottakerfi Vísir fyrir viðeigandi kerfi kviknar.

Eco 40-60 er tillaga sem sjálfgefið kerfi þegar kveikt er á heimilistækinu og til þess vísa allar orkuupplýsingar.

Vísir hnappsins Start / Pause ▷|| leiftrar. Skjárinn sýnir viðmiðunarlengd þvottakerfis, hámarks skilgreinda hleðslu fyrir kerfið sem stillt er á (aðeins í nokkrar sekúndur), sjálfgefið hitastig, sjálfgefin vindingarhraða og vísa fyrir þvottastig (þegar til staðar).

2. Til að breyta hitastigi og/eða vindingarhraða skal snerta tengda hnappa.
3. Ef óskað er skal stilla einn eða fleiri valkosti með því að snerta tengda hnappa. Tengdir vísar kvikna á skjánum og gefnar upplýsingar breytast í samræmi við það.



Í tilfelli þar sem val er **ekki mögulegt** heyrir hljóðmerki.

### 13.5 Að hefja þvottakerfi

#### ⚠ **ADVÖRUN!**

Vertu viss um að skammtarinn fyrir þvottaefni sé vel lokaður, annars fer kerfi ekki í gang.

Ýtið á Start / Pause ▷|| takkann til að ræsa kerfið.

Tengdur vísir hættir að leifra og helst logandi.

Kerfið byrjar, hurðin er læst. Skjárinn sýnir vísinn →□.



Tæmingardælan getur gengið í stuttan tíma áður en heimilistækið fyllist af vatni.

### 13.6 Kerfi sett í gang með valkostinum Finish In

1. Snertu þetta endurtekið þar til skjárinn sýnir tímenn sem þess er óskað að kerfið endi. Vísirinn kviknar.
2. Snertu Start / Pause ▷|| hnappinn. Tromlan byrjar að snúast til að framkvæma ProSense matið, ef fyrirsjáanlegt er í völdu kerfi.
3. Með þessum valkosti byrjar heimilistækið niðurtalninguna fram að lokum kerfisins og kerfið byrjar á réttum tímamarki þannig að það endi á innstilltum tíma.

Til að breyta eða hætta við þennan valkost:

1. Slökktu á heimilistækinu með On/Off hnappinum.
2. Kveiktu aftur á heimilistækinu.
3. Stilltu kerfið aftur.

### 13.7 ProSense-hleðslugreiningin

**ProSense**  
■■■■■



Lengd kerfis sem birtist á skjánum miðar við **miðlungs/mikla hleðslu**.

Þegar þvottakerfi hefur verið stillt lýsist

**ProSense**  
■■■■■

táknið upp á skjánum ef kerfið styður það.

Eftir að hafa snert Start / Pause ▷|| hnappinn byrjar ProSense hleðslugreining á þvotti:

1. Heimilistækið nemur hleðsluna á fyrstu 30 sekúndunum: |||| vísirinn blikkar, strikin undir **ProSense** færast fram og aftur og tromlan fer brátt að snúast.
2. Þegar tromlan hættir að snúast sýnir skjárinn tímalengd nýja kerfisins, sem kann að aukast eða minnka, aðlagðan að greindri hleðslu. Fjöldi strika gefur til kynna hleðsluna í fjórðungum (frá 1 til 4, 4 strik í tilfelli ofhleðslu), hámarkshleðsluvísir kviknar aftur. Eftir 30 sekúndur í viðbót byrjar vélin að fyllast af vatni.



Í tilfelli **ofhleðslu í tromlu** kviknar aftur á hámarkshleðsluvísinum og **MAX** vísirinn blikkar. Í þessu tilfelli, á meðan þessum 30 sekúndum stendur, er hægt að gera hlé á heimilistækinu og fjarlægja umframfatnað.

Ýtið aftur á Start / Pause ▷|| takkann til að endurhefja kerfið eftir að umframfatnaður hefur verið fjarlægður. Hægt er að endurtaka ProSense-stigið allt að þrisvar sinnum (sjá punkt 1).

**Mikilvægt!** Ef magn þvotts er ekki minnkað hefst þvottakerfið samt sem áður, þrátt fyrir ofhleðsluna. Í þessu tilfelli er ekki hægt að ábyrgjast bestan þvottaárangur.



Um 20 mínútum eftir að kerfið hefst er mögulegt að tímalengd kerfis breytist aftur eftir því hversu mikið vatn þvotturinn dregur í sig.



ProSense-greiningin er aðeins framkvæmd með heilum þvottakerfum (engum stigum sleppt).



ProSense er ekki í boði fyrir sum þvottakerfi eins og Wool/Handwash, stutt þvottakerfi og án þvottastigs.

### 13.8 Vísar fyrir stig þvottakerfa

Þegar kerfið fer í gang leiftrar vísirinn fyrir keyrslustigið og vísar fyrir önnur stig laga stöðugur.

Þvotta- eða forþvottarstigið er t.d. í gangi:



Þegar stigið endir hættir viðeigandi vísir að leiftra og logar stöðugur. Vísir fyrir næsta stig byrjar að leiftra.

Skolunarstigið er t.d. í gangi:



Ef þú velur Steam kvikna vísarnir fyrir gufustigið.

### 13.9 Rof á kerfi og valkostum breytt

Þegar kerfi er í gangi getur þú **ádeins breytt sumum** valkostum:

1. Snertu Start / Pause hnappinn. Tengdi vísirinn leiftrar.
2. Breyttu valkostunum. Gefnar upplýsingar á skjánum breytast samsvarandi.
3. Snertu hnappinn Start / Pause aftur. Þvottakerfið heldur áfram.

### 13.10 Hætt við kerfi í gangi

1. Ýttu á hnappinn On/Off til að hætta við þvottakerfið og slökkva á heimilistækinu.
  2. Ýttu aftur á hnappinn On/Off til að kveikja á heimilistækinu.
- Nú getur þú sett í gang nýtt þvottakerfi.



Ef ProSense stigið er nú þegar hafið og áfylling vatns þegar byrjuð, byrjar nýja kerfið **án þess að endurtaka ProSense stigið**. Vatnið og þvottaefnið tæmast ekki út til að forðast sóun. Skjárinn sýnir hámarkstímalengd kerfisins og uppfærir það um 20 mínútum eftir að nýja kerfið hefst.

### 13.11 Dyrnar opnaðar - Bæta við fatnaði

Meðan ræsing áætluð eða seinkun er í gangi, er hurð heimilistækisins læst.



Ef hitastigið og staða vatns í tromlunni eru of há og/eða tromlan snýst enþá, er ekki hægt að opna dyrnar.

Þú getur auðveldlega opnað hurðina til að bæta við eða fjarlægja flíkur þegar kveikt er á tákniinu.

1. Snertu Start / Pause hnappinn. Á skjánum slokknar á vísi tengdum hurðarlæsingunni.
2. Opnaðu dyr heimilistækisins. Ef nauðsyn krefur skal bæta við eða fjarlægja flíkur.
3. Lokaðu dyrunum og snertu Start / Pause hnappinn.

Kerfið eða seinkun ræsingar heldur áfram.

Þegar slokknar á tákniinu má opna hurðina þegar þvottakerfinu er lokið. Þú getur einnig sett í gang vindingar- eða losunarkerfi/ valkost og ýtt svo á Start / Pause hnappinn. Ef tæmingarkerfið er ekki í boði á þvottakerfisskífunni, er hægt að stilla það í gegnum app.

## 13.12 Lok þvottakerfis

Þegar kerfinu er lokið stöðvast heimilistækið sjálfkrafa. Hljóðmerkin heyrast (ef þau eru virk).

Á skjánum verða vísar fyrir öll þvottastig stöðugir og tímasvæðið sýnir .

Vísir Start / Pause  takkans slokknar.

Hurðin aflæstist og vísirinn  slokknar.

**MAX** leiftrar við loka þvottakerfisins ef tromlan er yfirfull.

1. Ýttu á hnappinn On/Off til að afvirkja heimilistækið.

Fimm mínútum eftir lok þvottakerfisins slekkur vélin sjálfkrafa á sér með orkusparnaðarkerfinu.









Þegar þú virkjar heimilistækið aftur, leggur það til Eco 40-60 sem sjálfgefið kerfi. Snúðu kerfisskífunni til að stilla nýja lotu.



2. Taktu þvottinn úr vélinni.
3. Verið viss um að tromlan sé tóm.
4. Hafðu hurðina og þvottaefnisskammtarann hálfopin til að koma í veg fyrir myglu og ólykt.
5. Skrúfaðu fyrir vatnskranann.



## 13.13 Vatn tæmt af eftir að lotu lýkur

Ef þú hefur valið kerfi eða valkost sem tæmir ekki út vatn síðustu skolonar, er kerfinu lokið, en:

- Skjárinn sýnir vísinn , vísir  eða  fyrir valkosti og vísinn fyrir læsta hurð .
  - Vísirinn fyrir keyrslustigið  leiftrar.
  - Tromlan snýst enn með reglulegu millibili til að koma í veg fyrir að þvotturinn krumpist.
  - Hurðin er læst.
  - Þú verður að tæma af vatnið til að opna hurðina:
1. Ef nauðsyn krefur skaltu snerta hnappinn Spin til að minnka vindingarhraðann sem heimilistækið leggur til.

2. Snertu hnappinn .

- Ef þú hefur stillt  tæmir heimilistækið út vatnið og vindur.
- Ef þú hefur stillt  tæmir heimilistækið aðeins út vatnið.

Vísir  eða  fyrir valkosti slokknar á

meðan  vísirinn leiftrar og slokknar svo.

3. Þegar kerfinu er lokið og vísir fyrir læsta hurð  slokknar geturðu opnað hurðina.
4. Ýttu á On/Off hnappinn í nokkrar sekúndur til að slökva á heimilistækinu.



Í öllu falli tæmir heimilistækið út vatnið sjálfvirkt eftir um það bil 18 klukkustundir.

## 13.14 Biðstöðuvalkostur

Aðgerðin slekkur sjálfkrafa á heimilistækinu til að draga úr orkunotkun þegar:

- Þú notar ekki heimilistækið í 5 mínútur áður en þú snertir hnappinn Start / Pause .
- Ýttu á hnappinn On/Off til að kveikja aftur á heimilistækinu.
- 5 mínútum eftir að þvottakerfi lýkur. Ýttu á hnappinn On/Off til að kveikja aftur á heimilistækinu. Tækið leggur sjálfkrafa til Eco 40-60 sem sjálfgefið kerfi. Snúðu kerfisskífunni til að stilla nýja lotu.



Ef þú stillir kerfi eða valkost sem lýkur með vatni í tromlunni afvirkjar Stand-by aðgerðin **ekki** vélna til að minna þig á að tæma út vatnið.



Ef valkosturinn „Wi-Fi alltaf kveikt“ er virkur mun aðeins vísirinn  kvikna og slokkna til skiptis.

## 14. DAGLEG NOTKUN - ÞVOTTUR & ÞURRKUN

### ⚠ AÐVÖRUN!

Sjá kafla um Öryggismál.





Þessi vél er sjálfvirk þvottavél og þurrkari.

### 14.1 STANSLAUST kerfi - Þvotta- og þurrkhamur



Ekki eru öll kerfi samhæfanleg við þurrkhaminn.

Í sumum þvottakerfum er hægt að sameina Wash ham og Dry ham til að keyra heilt þvotta- og þurrkerfi. Haldið áfram á eftirfarandi máta:

1. Ýttu á On/Off hnappinn í nokkrar sekúndur til að virkja vélin.
2. Setjið eina flík í einu í vélin.
3. Setjið þvottaefni og aukaefni í viðeigandi hólf.
4. Snúðið kerfisskífu að þvottakerfinu. Skjárinn sýnir sjálfgefið hitastig og vindingu. Breytið þeim stillingum ef þvottur þarf aðrar stillingar. Skjárinn sýnir einnig hámarks meðmælda hleðslu fyrir þvottalotuna.
5. Stillið viðeigandi valkosti, ef þeir eru í boði.
6. Snertu Dry ham hnappinn einu sinni til að virkja þurrkaðgerðina. Ljósinn fyrir Wash og Dry vísana kvikna. Vísarnir  og  — = ≡ birtast á skjánum. Skjárinn sýnir einnig hámark ráðlagðrar hleðslu fyrir þvotta- og þurrkerfi (þ.e. 6.0 fyrir bómullarþvott).



Þegar verið er að þurrka mikið skal ganga úr skugga um að flikurnar hafi ekki rúllast upp og þær dreifist jafnt um tromluna.

### 14.2 Þvottur og þurrkun - sjálfvirk stig



Sjálfgefið stig er skápaþurrt — = ≡. Sum kerfi bjóða upp á að þurrkstigi sé breytt.

1. Ýttu ítrekað á Auto Dry hnappinn þar til skjárinn sýnir það stig þurrkunar sem óskað er eftir. Vísarnir á skjánum lýsa á þennan hátt:

a.  — = ≡ **Straupurrt:** fyrir bómullarefni;

b.  — = ≡ **Skápaþurrt:** fyrir bómull og gerviefni;

c.  — = ≡ **Sérstaklega þurrt:** fyrir bómullarefni.

Tíminn á skjánum er tímalengd bæði þvotts og þurrkunar.



Til að þurrka vel og spara orku og á styttri tíma leyfir vélin þér ekki að stilla of lágan snúningshraða fyrir þvott sem á að þvo og þurrka.

2. Snertu hnappinn Start / Pause  til að setja kerfið í gang. ProSense áætlunin hefst.

Á skjánum kviknar á  vísinum fyrir læsta hurð, vísirinn fyrir gangstigið byrjar að blikka. Skjárinn sýnir einnig hversu langur tími er til loka kerfis.

### 14.3 Þvottur og tímasett þurrkun

Einnig getur þú sleppt sjálfvirkum þurrkham og valið þurrktíma handvirk:

1. Ýttu ítrekað á Time Drying hnappinn til að stilla þá tímalengd sem þú vilt (sjá töfluna fyrir „Tímastíllt þurrkun“ í kaflanum „Kerfi“). Vísirinn Auto Dry slokknar og það kviknar á  vísinum. Lágmarks tímasett þurrkun er 10 mínútur.



Í hvert skipti sem þú ýtir á takkann eykst tímagildið um 5 mínútur. Skjárinn sýnir nýja lengd tíma.

2. Snertu hnappinn Start / Pause  til að setja kerfið í gang. ProSense áætlunin hefst.

Á skjánum kviknar á  vísinum fyrir læsta hurð og vísirinn fyrir keyrslustigið byrjar að blikka.

Skjárinn sýnir einnig hversu langur tími er til loka kerfis.

## 14.4 Í lok þurrkunarkerfis

- Vélina stöðvast sjálfkrafa.
- Hljóðmerkin heyrast (ef þau eru virk).
- Vísir  birtist á skjánum.
- Ljósíð á Start / Pause  hnappinum slokknar. Það kviknar á  fyrir læsta hurð

- Ýttu á On/Off hnappinn í nokkrar sekúndur til að slökkva á heimilistækinu.



Nokkrum mínútum eftir lok kerfis slekkur vélina sjálfkrafa á sér með orkusparnaðarkerfinu.

1. Taktu þvottinn úr vélinni.
2. Verið viss um að tromlan sé tóm.



Eftir þurrkunarstigið hreinsið tromlu, innsigli og hurð að innan með blautum klút.

## 15. DAGLEG NOTKUN - EINGÖNGU ÞURRKUN

### **ABDVÖRUN!**

Sjá kafla um Öryggismál.



Þessi vél er sjálfvirk þvottavél og þurrkari.

### 15.1 Undirbúningur þurrkunar



1. Ýttu á On/Off hnappinn í nokkrar sekúndur til að virkja vélina.



Í kerfi sem er eingöngu fyrir þurrkun sýnir skjárinn ekki hámarkshleðslu og ProSense áætlunin er afvirkjuð.

2. Setjið eina flík í einu í vélinu.
3. Snúið kerfisskífu að kerfi sem hentar þeim þvotti sem þurrka skal.
4. Ýttu tvisvar á Dry hnappinn til að sleppa þvotti og framkvæma eingöngu þurrkun. Slökkt er á ljósinu fyrir Dry hnappinn.



Vísarnir  og  birtast á skjánum.





Þegar þurrkað er mikið magn af þvotti, gakktu úr skugga um að þvotturinn sé ekki rúllaður upp og að honum sé dreift jafnt í tromlunni, til að tryggja sem besta þurrkun.



### 15.2 Þurrkun - sjálfvirk stig



Sjálfgengið stig er skápaþurrt . Sum kerfi bjóða upp á að þurrkstigi sé breytt.

1. Ýttu ítrekað á Auto Dry hnappinn þar til skjárinn sýnir það stig þurrkunar sem óskað er eftir. Vísarnir á skjánum lýsa á þennan hátt:

a.    **Strauþurrt:** fyrir bómullarefni;

b.    **Skápaþurrt:** fyrir bómull og gerviefni;



c. — = ☰ Sérstaklega þurr: fyrir bómullarefni.

Tíminn á skjánum er tímalengd bæði þvotts og þurrkunar.



Til að þurrka vel og spara orku og á styttri tíma leyfir vélin þér ekki að stilla of lágan snúningshraða fyrir þvott sem á að þvo og þurrka.

2. Snertu hnappinn Start / Pause til að setja kerfið í gang.

Á skjánum kviknar á vísinum fyrir læsta hurð, vísirinn fyrir gangstigið byrjar að blikka. Skjárinn sýnir einnig hversu langur tími er til loka kerfis.

### 15.3 Tímasett þurrkun

Einnig getur þú sleppt sjálfvirkum þurrkham og valið þurrktíma handvirkt:

1. Ýttu endurtekið á Time Drying takkann til að stilla lengd tíma sem óskað er eftir (sjá töflu „Tímasett þurrkun“ í kaflanum „Kerfi“). Vísir þurrkstigs Auto Dry I slokknar og vísirinn kviknar.

Lágmarks tímasett þurrkun er 10 mínútur. Í hvert skipti sem þú ýtir á takkann eykst tímagildið um 5 mínútur. Skjárinn sýnir nýja lengd tíma.

2. Ýtið á Start / Pause takkann til að ræsa kerfið.

Á skjánum kviknar á vísinum fyrir læsta hurð og vísirinn fyrir keyrslustigið byrjar að blikka.

Skjárinn sýnir einnig hversu langur tími er til loka kerfis.

### 15.4 Í lok þurrkunarkerfis

- Vélin stöðvast sjálfkrafa.
- Hljóðmerkin heyrast (ef þau eru virk).
- Vísir birtist á skjánum.
- Ljósíð á Start / Pause hnappinum slokknar. Það kviknar á fyrir læsta hurð
- Ýttu á On/Off hnappinn í nokkrar sekúndur til að slökkva á heimilistækinu.



Nokkrum mínútum eftir lok kerfis slekkur vélin sjálfkrafa á sér með orkusparnaðarkerfinu.

1. Taktu þvottinn úr vélinni.
2. Verið viss um að tromlan sé tóm.



Eftir þurrkunarstigið hreinsið tromlu, innsigli og hurð að innan með blautum klút.

## 16. LÓ Í ÞVOTTI

Í þvotta- og/eða þurrkunarstiginu geta sumar gerðir af efni (svampur, ull, peysa) losað um ló.

Lóin sem losnaði gæti fest sig við efni í næstu lotu.

Þessi óþægindi aukast með tækilegum eignum.

Til að koma í veg fyrir ló í þvottinum skaltu:

- Ekki þvo dökk efni eftir að þú hefur þvegið og þurrkað ljósan þvott (handklæði, ull, peysu) og öfugt.
- Þurrka þessa tegund efnis úti við þegar það er þvegið í fyrsta sinn.

- Hreinsa frárennslissíuna.
- Eftir þurrkunarstigið, hreinsið tóma tromlu, innsigli og hurð að innan með blautum klút.

**Til að fjarlægja ló innan úr tromlunni skaltu halda áfram sem hér segir:**

- Tæmið tromluna.
- Hreinsið tromlu, pakkningu og hurð að innan með blautum klút.
- Stilltu á Machine Clean kerfið og Dry haminn .
- Snertu hnappinn Start / Pause til að setja kerfið í gang.

## 17. GÓÐ RÁÐ

### ⚠ AÐVÖRUN!

Sjá kafla um Öryggismál.

### 17.1 Þvottahleðslan

- Skiptu þvottinum í: Hvítan, litaðan, gerviefni, viðkvæmt og ull.
- Fylgdu þvottaleiðbeiningunum á þvottamiðunum.
- Þvoðu ekki hvítan og litaðan þvott saman.
- Sum lituð efni geta misst lit við fyrsta þvott. Við mælum með að þú þvoir þau sér í fyrstu tvö skiptin.
- Snúðu marglaga efnunum, ull og þvotti með áprentuðum myndum á rönguna.
- Formeðhöndlaðu erfiða bletti.
- Þvoðu erfiða bletti með sérstöku þvottaefni.
- Farðu varlega með gluggatjöld. Fjarlægðu krókana og settu gluggatjöldin í þvottanet eða koddaver.
- Mjög lítill þvottur getur valdið jafnvægisvandamálum við vindingu og leitt til óhófligs titrings. Ef þetta gerist skaltu:
  - a. Stöðva kerfið og opna hurðina (sjá kaflann „Dagleg notkun“);
  - b. dreifa þvottinum með höndunum þannig að flíkurnar séu jafnt dreifðar um belgin;
  - c. ýta á Start / Pause hnappinn. Vindingin heldur áfram.
- Hnepptu koddaverum, lokaðu rennilásunum, krækjum og smellum. Festu belti, strengi, skóreimar, borða og hverskyns aðra lausa enda.
- Þvoðu ekki þvott án falds eða sem hefur rífað. Notaðu þvottanet til að þvo litla og/eða viðkvæma hluti (t.d. brjóstahaldara með spöng, belti, sokkabuxur, skóreimar, borða o.s.frv.).

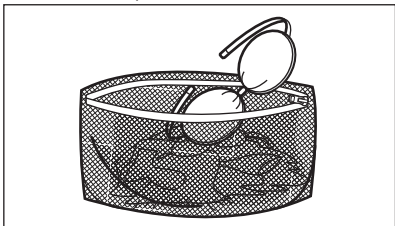

- Tæmdu vasa og brjóttu þvottinn í sundur.

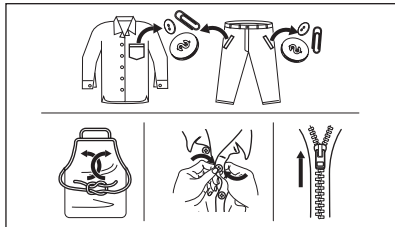

### 17.2 Erfiðir bletti

Við suma bletti duga ekki vatn og þvottaefni.

Við mælum með að þú for-meðhöndlir þessa bletti áður en þú setur flíkurnar í heimilistækið.

Sérstakir blettaeyðar eru fáanlegir. Notaðu sérstakan blettaeyði sem er viðeigandi fyrir tegund bletts og efnið.

Úðaðu ekki blettaeyði á fatnað nálægt heimilistækinu vegna þess að hann er tærandi gagnvart plasthlutum.



### 17.3 Tegund þvottaefnis og magn

Val á þvottaefni og notkun á réttu magni hefur ekki aðeins áhrif á þvottaframmiðstöðu hjá þér, en hjálpar einnig til við að forðast sóun og vernda umhverfið:

- Aðeins skal nota þvottaefni og aðrar meðferðir sem eru gerð sérstaklega fyrir þvottavélar. Farðu fyrst eftir þessum almennu reglum:
  - duftþvottaefni (einnig töflur og einskammta þvottaefni) fyrir allar tegundir efnis, að viðkvæmum efnunum undanskildum. Kjóstu frekar duftþvottaefni sem inniheldur klór fyrir hvítan þvott og til gjörhreinsunar,

- fljótandi þvottaefni (einnig einskammta þvottaefni), helst fyrir þvott á lágu hitastigi (60°C hámark) fyrir öll efni, eða sérstök þvottaefni fyrir ull eingöngu.
- Val og magn þvottaefnis mun ráðast af: tegund efnis (viðkvæmt, ullarefni, bómull o.s.frv.), lit á fatnaði, þvottahleðslumagni, óhreinindastigi, hitastigi þvottakerfis og hörku vatnsins sem notað er.
- Fylgdu leiðbeiningunum sem þú finnur á umbúðum þvottaefnanna eða annarra meðferðarefna án þess að fara umfram þá hámarksstöðu sem gefin er til kynna **(MAX)**.
- Ekki blanda saman ólíkum gerðum af þvottaefni.
- Notaðu minna þvottaefni ef:
  - þú ert að þvo lítið magn,
  - kerfislengdin hefur verið stytt með hnappinum Tímastjórnun.
  - þvotturinn er lítillega óhrein,
  - það myndast mikil froða við þvott.
- Þegar þvottatöflur eða þvottabelgir eru notaðir, settu þá alltaf inn í tromluna, ekki í skammtara þvottaefnis og farðu að tilmælum framleiðandans.

#### Of lítið þvottaefni gæti orsakað:

- ófullnægjandi þvottaniðurstöður
- þvottamagnið verður grátt,
- fitugur fatnaður,
- mygla í tækinu.

#### Of mikið þvottaefni gæti orsakað:

- of mikil sápa,
- minnkuð áhrif af þvotti
- ófullnægjandi skolon,
- meiri áhrif á umhverfið.

### 17.4 Sparnaðarráð

Til að spara vatn, orku og þvottaefni mælum við með að þú fylgir þessum ráðum:

- **Meðalóhreinan þvottmá þvo án forþvottar** til að spara þvottaefni, vatn og tíma.
- Ef heimilistækið er hlaðið að þeirri **hámarksgetu sem gefin er til kynna fyrir hvert kerfi, hjálpar það til við að minnka notkun á orku og vatni.**
- Með nægilegri for-meðhöndlun er hægt að fjarlægja bletti og takmörkuð óhreinindi; þá er hægt að þvo þvottinn á lægra hitastigi.

- Til að nota rétt magn þvottaefnis skaltu skoða magnið sem mælt er með af framleiðanda þvottaefnisins og athuga hörku vatnsins í þínu heimiliskerfi. Sjá „Harka vatns“.
- Stilltu á **hæsta mögulega vindingarhraða** fyrir valið þvottakerfi til að spara orku við þurrkun.
- Ákjósanlegt er að nota stutt kerfi með lægra hitastigi.

### 17.5 Harka vatns

Ef vatnið á þínu svæði er hart eða meðalhart, mælum við með að þú notir vatnsmýkingarefni fyrir þvottavélar til viðbótar.

Vatnið er hart eða meðalhart þegar hörkustig þess nær yfir 8dH.

Á svæðum þar sem vatnið er mjúkt er ekki nauðsynlegt að nota það.

Til að komast að því hvert hörkustig vatns er þar sem þú býrð skaltu hafa samband við vatnsveituna á staðnum.

Notaðu rétt magn af vatnsmýkingarefni. Fylgdu leiðbeiningunum sem er að finna á umbúðum vörunnar.

### 17.6 Undirbúið þurrkunarferli

- Skrúfaðu frá vatnskrananum.
- Athugið hvort frænnislíslangan sé rétt tengd. Sjá kafla um uppsetningu til að fá frekari upplýsingar.
- Sjá töflu um þurrkkerfi til að fá upplýsingar um hámarks magn þvotts þurrkunarferfa.

### 17.7 Hlutir sem ekki henta til þurrkunar

**Stillið ekki á þurrkforrit fyrir eftirfarandi þvott:**

- Gluggatjöld úr gerviefni.
- Föt með málminnskotum.
- Nælonsokkabuxur.
- Bútasaumsteppi.
- Rúmteppi.
- Sængur.
- Anorakka.
- Svefnpoka.
- Efni sem hefur leifar af hárlakki, naglalakksleysi eða þess háttar.
- Flíkur með froðu-gúmmíi eða efni svipað froðu-gúmmíi.

## 17.8 Fatamerkingar

Fylgið ábendingum merkimiða framleiðanda þegar þú þurrkar þvott:

- ☐ = hægt er að þurrka hlutinn
- ☺ = Þurrkunarloti við hátt hitastig
- ☹ = Þurrkunarloti við lægra hitastig
- ☒ = Hægt er að þurrka hlutinn.

## 17.9 Lengd þurrkunarlotu

Lengd þurrkunartíma getur verið breytileg útfra:

- hraða síðustu vindu
- þurrkstig
- tegund þvottar
- þyngd þvotts

## 17.10 Viðbótarþurrkunar

Ef þvotturinn er enn rakur í lok þurrkunarkerfis skaltu stilla aftur á stutt þurrkkerfi.

### AÐVÖRUN!

Til að forðast krumpur og minnkun skal ekki ofþurrka þvottinn.

## 17.11 Almennar ráðleggingar

Sjá töflu «Tímastillt þurrkun» fyrir meðaltíma þurrkunar.

Þú verður færari í að þurrka þvott með reynslunni. Fylgist með lengd lotu sem gerðar hafa verið áður.

Til að forðast stöðurafmagn við lok þurrkunarferilsins:

1. Notið mýkingarefni í þvottakerfi.
2. Notið sérstakt mýkingarefni fyrir þurrkara.
3. Helltu ekki neinu þvotta- eða mýkingarefni fyrir þurrkstigið.
4. Þurrkaðu ekki grófa og mjúka vefnaðarvöru saman, til að forðast skemmdir á mjúkum flíkum.
5. Fjarlægðu alla hluti úr vösum, sérstaklega þá sem bráðna.

Takið fatnaðinn úr þurrkaranum fljótt um leið og þurrkkerfinu lýkur.

## 18. UMHIRÐA OG HREINSUN

### AÐVÖRUN!

Sjá kafla um Öryggismál.

## 18.1 Reglubundin hreinsunarátætlun

**Regluleg hreinsun hjálpar til við að framlengja líftíma þíns tækis.**

Hafðu hurðina og þvottaefnis-kammatarabb opin til að fá loftræstingu og losna við rakann inni í tækinu: þetta mun koma í veg fyrir myglu og ólykt.

Ef tækið er ekki í notkun í langan tíma: lokaðu fyrir vatnskranann og taktu tækið úr sambandi.

**Regluleg hreinsunarátætlun til viðmiðunar:**

Kalkhreinsun	Tvisvar á ári
Viðhaldsþvottur	Einu sinni í mánuði

Þrifa dyrainnsigli	Á tveggja mánaða fresti
Hreinsa tromlu	Á tveggja mánaða fresti
Fjarlægja ló innan úr tromlunni	Skoðaðu tvisvar í mánuði <sup>1)</sup>
Hreinsa þvottaefnis-skammtara og AutoDose tanka	Tvisvar á ári
Hreinsa síu frárennsli-spumpu	Tvisvar á ári
Hreinsa inntaksslönguna og lokasíu	Tvisvar á ári

<sup>1)</sup> „Ló á flíkum“ kaflann.

Eftirfarandi málsgreinar útskýra hvernig þú ættir að hreinsa hvern hluta.

## 18.2 Að fjarlægja aðskotahluti



Vertu viss um að vasar séu tómir og að lausar einingar séu bundnar upp áður en þú keyrir þína lotu. Sjá „Þvottamagn“ í kaflanum „Ábendingar og ráð“.

Fjarlægðu aðskotahluti, (svo sem málmklemmur, hnappa, mynt o.s.frv.) sem þú finnur ef til vill í innsigli dyra, síum og tromlunni. Sjá „Innsigli dyra með tvöfaldri gildrubrún“, „Tromlan hreinsuð“, „Frárennisslangan hreinsuð“ og „Inntaksslanga og lokasía hreinsuð“. Vinsamlega hafðu samband við viðurkenndu þjónustumiðstöðina ef þörf krefur.

## 18.3 Hreinsun að utanverðu

Hreinsaðu heimilistækid eingöngu með mildri sápu og volgu vatni. Þurrkaðu alla fleti til fulls.

Ekki nota ræstisvampa eða hverskyns efni sem rispar.

### ⚠ VARÚÐ!

Ekki nota alkóhól, leysiefni eða kemískar vörur.

### ⚠ VARÚÐ!

Hreinsaðu ekki málmfleti með hreinsiefni á klórgrunni.

## 18.4 Kalkhreinsun



Ef vatnið á þínu svæði er hart eða meðalhart, mælum við með að þú notir vatnsmýkingarefni fyrir þvottavélar. Vatnið er hart eða meðalhart þegar hörkustig þess nær yfir 8dH.

Kannaðu reglulega tromluna til að athuga með kalkskán.

Venjulegt þvottaefni inniheldur þegar vatnsmýkjandi efni, en við mælum með að af og til sé keyrt kerfi með tómrí tromlu og afkalkandi vöru.



Fylgdu alltaf leiðbeiningunum sem er að finna á umbúðum vörunnar.

## 18.5 Viðhaldspvottur

Endurtekin og langvarandi notkun stuttra og lághitakerfa getur valdið útfellingum þvottaefnis, kuskleifum, bakteríuvexti og myndun sýklaskánar og lífrænnar skánar inni í tromlunni og í belgunum. Þetta getur myndað vonda lykt og myglu.

Til að koma í veg fyrir þessar útfellingar og til að hreinsa innri hluta heimilistækisins skal keyra viðhaldspvott að minnsta kosti mánaðarlega:

1. Taktu allan þvottinn úr tromlunni.
2. Slökktu á AutoDose virkninni fyrir þvotta- og mýkingarefni.
3. Keyrðu bómullarkerfið á hæsta hitastigi og með svolitlu þvottadufti, eða keyrðu Machine Clean kerfið ef það er í boði.

## 18.6 Hurðarpétting

Þetta heimilistæki er útbúið **sjálfhreinsandi tæmingarkerfi**, sem tæmir með vatninu léttar lótreifar sem detta úr fötunum. Kannaðu þéttinguna reglulega. Hægt er að sækja smápeninga, hnappa og aðra smáhluti í lok lotunnar.

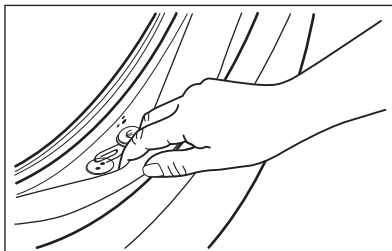

Hreinsaðu þegar þörf er á með ammóníakkrem hreinisefni án þess að rispa yfirborð þéttingarinnar



Fylgdu alltaf leiðbeiningunum sem er að finna á umbúðum vörunnar.

## 18.7 Tromlan hreinsuð

Kannaðu tromluna reglulega til að koma í veg fyrir óvelkomnar útfellingar.

Ryðblettir geta komið á tromluna ef ryðgaðir aðskotahlutir komast inn með þvotti eða ef kranavatn inniheldur járn

Hreinsaðu tromluna með sérstökum vörum fyrir ryðfrítt stál.



Fylgdu alltaf leiðbeiningunum sem er að finna á umbúðum vörunnar. Ekki þrifa tromluna með ryðhreinivörum sem innihalda síru, ræstivörum sem innihalda klór eða járn, eða með stálull.

Fyrir vandlega hreinsun:

1. Hreinsaðu tromluna með sérstökum vörum fyrir ryðfrítt stál.



Fylgdu alltaf leiðbeiningunum sem er að finna á umbúðum vörunnar.

2. Taktu allan þvottinn úr tromlunni.
3. Slökktu á AutoDose virkninni fyrir þvotta- og mýkingarefni.
4. Bættu handvirkt við litlu magni af þvottadufti eða tiltekinni vöru í tóma tromluna til að skola út öllum leifum sem eftir eru.

## 18.8 Hreinsun á þvottaefnis-kammtaranum og AutoDose hólfunum



**VARÚÐ!**  
Ef þú breytir um gerð þvottaefnis sem vörumerki, styrk og þykkt, þá er mælt með því að þrifa þvottaefnishólfið.



Fyrir hreinsun skaltu ganga úr skugga um að hólfín séu tóm.

Til að koma í veg fyrir mögulega útfellingu þurrkaðs þvottaefnis, mýkingarefnisköggla, myndun myglu í skömmtunarhólfi þvottaefnis og /eða köggla af fljótandi þvottaefni í AutoDose hólfunum, **skaltu framkvæma eftirfarandi hreinsunarferli af og til:**

1. Opnaðu þvottaefnis-kammtaran. Ýttu á hakið eins og sést á myndinni og dragðu þvottaefnishólfið út.

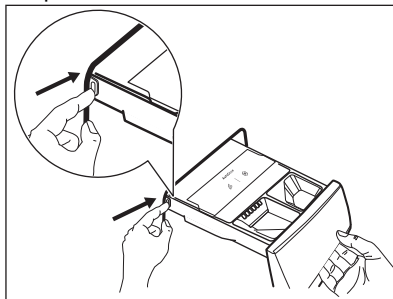

2. Fjarlægðu innleggið fyrir mýkingarefni og, ef uppsett, hólfið fyrir fljótandi þvottaefni.

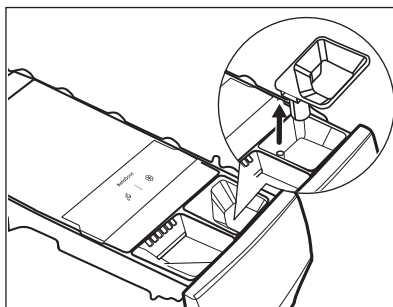
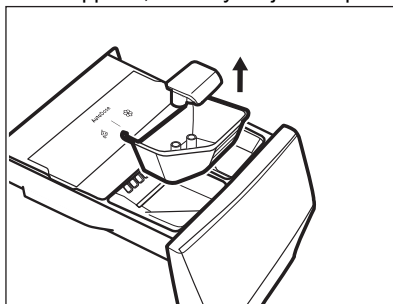

3. Ýttu á hakið að aftan eins og sést á myndinni og lyftu upp lokinu til að fjarlægja það.

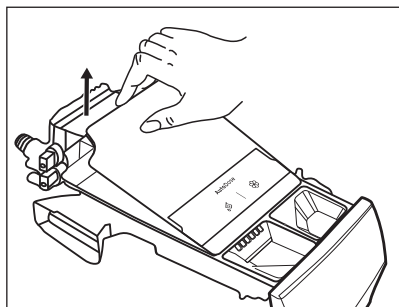
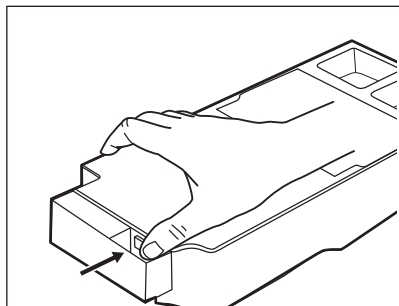

4. Til að fjarlægja leifar af þvottaefni eða ef þú setur röng aukaeefni í hólfin skaltu tæma skúffuna í fat eða viðeigandi ílát til að safna saman vökvanum.

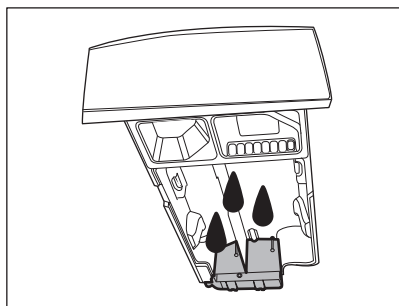

5. Þvoðu skúffuna og öll innskot hennar undir rennandi vatni eða hreinsaðu með rökum klút.

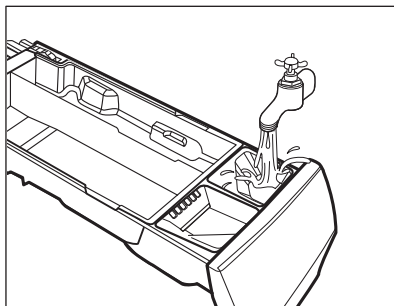

**⚠ VARÚÐ!**

**Ekki nota beitta bursta eða málbursta og svampa úr málm. Ekki þvo í uppþvottavél.**

6. Snúðu hólfinu á hvolf og opnaðu botnlokið eins og sést á myndinni.

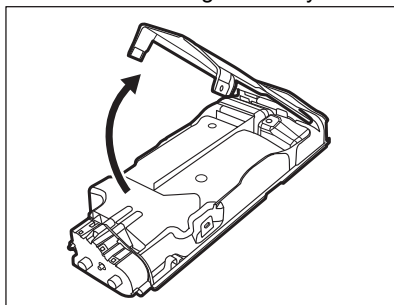

7. Gakktu úr skugga um að allar leifar af þvottaefni séu fjarlægðar. Notaðu aðeins mjúka og raka klúta.
8. Settu botnlokið aftur í sína stöðu með því að stilla holar þess við króka skúffunnar eins og sést á myndinni. Lokaðu þangað til þú heyrir smell.

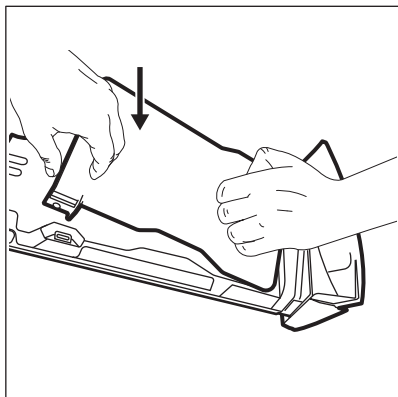

**⚠ VARÚÐ!**

Ýttu á botnlokið eins og sést á myndinni. Gakktu úr skugga um að hurð heimilistækisins sé lokuð.

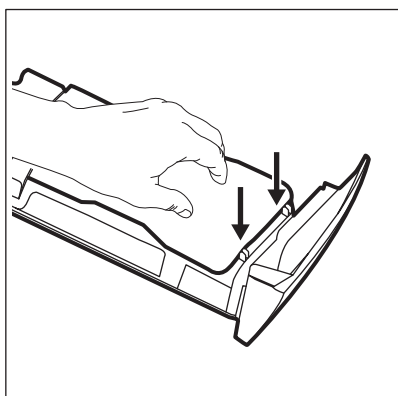

**⚠ AÐVÖRUN!**

Ekki hreinsa með neinu beittu og málmburstum eða verkfæri, dælur eða skynjara sem er að finna aftan á þvottaefnisskúffunni. Ef nauðsyn krefur skaltu aðeins nota mjúka raka klúta.

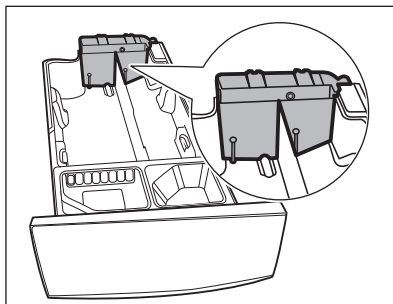

**⚠ AÐVÖRUN!**

Ef einhverjar leifar eru eftir á baksvæði hólfanna skaltu setja þvottaefnisskúffuna á kaf í volgu vatni. Ekki nota verkfæri til að hreinsa hana. Áður en þú setur hana í kaf skaltu fjarlægja handfangið með því að þrýsta á rauða hnappinn og renna handfanginu eins og sést á myndinni.

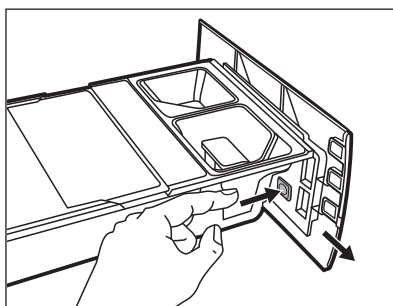

9. Gakktu úr skugga um að allar þvottaefnisleifar séu fjarlægðar úr efri og neðri hlutum skotsins. Notaðu lítinn bursta til að hreinsa skotið.

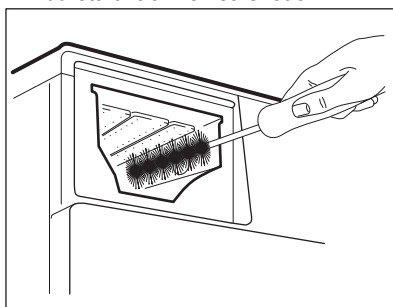

10. Settu skúffuna saman eins og hér segir:

- a. Settu handfangið á ef það var tekið af.
  - b. Settu botnlokið á og þrýstu þangað til smellur heyrir.
  - c. Settu lokið á hólfin og þrýstu þangað til þú heyrir smell.
  - d. Skiptu um íhluti handstýrða hólsins.
11. Settu þvottaefnishólfið á stýribrautirnar og ýttu varla þangað til þú heyrir smell. Keyrðu skolunarkerfið án þess að hafa fót í tromlunni.

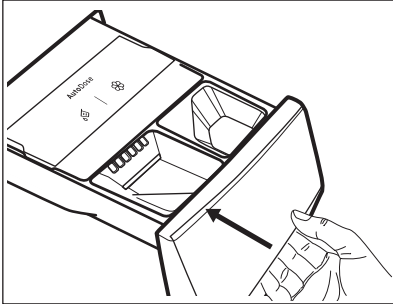

Til að endurheimta virkni skaltu fylla hólfin aftur með þvotta- og mýkingarefni.

## 18.9 Tæmingardælusían hreinsuð

### ⚠ AÐVÖRUN!

Aftengdu klóna frá rafmagnsinnstungunni.



Athugaðu tæmingardælusíuna reglulega og gakktu úr skugga um að hún sé hrein.

Hreinsaðu tæmingardælusíuna ef:

- Heimilistækið tappar ekki af vatninu.
- Tromlan snýst ekki.
- Heimilistækið gefur frá sér óvenjulegt hljóð út af stíflu í tæmingardælunni.
- Skjárinn sýnir aðvörunkóðann **E2 1**.

### ⚠ AÐVÖRUN!

- Ekki fjarlægja síuna á meðan heimilistækið er í gangi.
- Ekki hreinsa dæluna ef vatnið í heimilistækinu er heitt. Bíddu þar til vatnið kólnar

### Hreinsaðu dælusíuna eins og lýst er á eftirfarandi skýringarmyndum:

Hafðu ávallt tusku við höndina til að þurrka upp leka þegar sían er fjarlægð.

1. Opnaðu dæluhlífina.

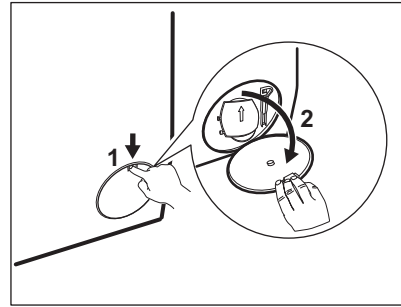

2. Settu hentuga skál undir tæmingardæluúguna til að taka við vatninu sem rennur út.
3. Opnaðu rennuna niður á við. Hafðu ávallt tusku við höndina til að þurrka upp leka þegar sían er fjarlægð.

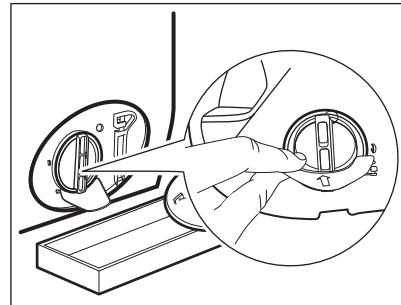

4. Snúðu síunni 180 gráður rangsælis til að opna hana, án þess að fjarlægja. Láttu vatnið renna út.

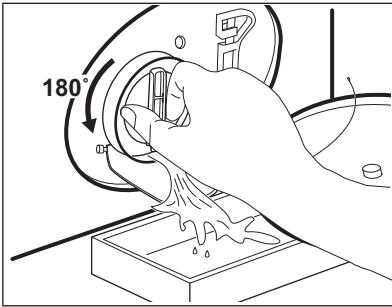

5. Þegar skálin er full af vatni skaltu snúa síunni til baka og tæma ílátið.
6. Endurtaktu skref 4 og 5 þar til vatnið hættir að renna út.
7. Snúðu síunni rangsælis til að fjarlægja hana.

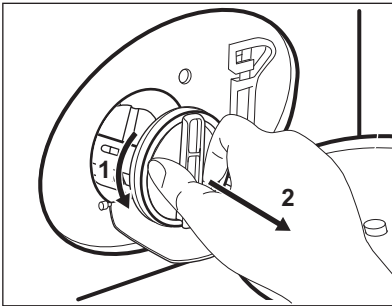

8. Er nauðsyn krefur skaltu fjarlægja ló og hluti úr síuskotinu.
9. Gakktu úr skugga um að dæluhjól dæluinnar geti snúist. Ef það snýst ekki skaltu hafa samband við viðurkennda þjónustumiðstöð.

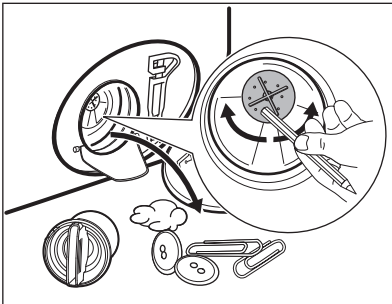

10. Hreinsðu síuna undir vatnskrananum.

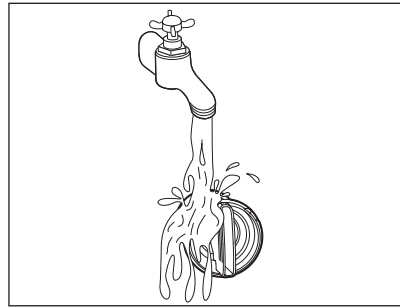

11. Settu síuna aftur inn í sérstöku stýringarnar með því að snúa henni réttsælis. Gættu þess að herða síuna rétt til að hindra leka.

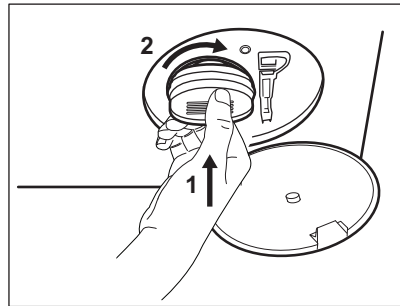

12. Lokaðu dæluhlífinni.

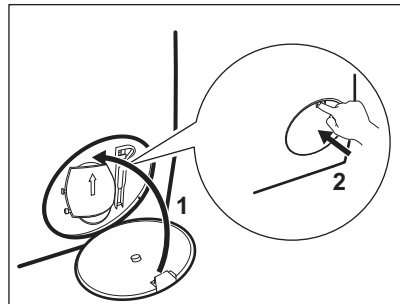

Þegar vatn er tæmt úr vélinni með neyðartæmingu þarf að gera tæmingarkerfið virkt aftur:

- a. Settu 2 lítra af vatni í aðalþvottahólf þvottaefnisskammtara.
- b. Ræstu kerfið til að tæma af vatnið.

## 18.10 Inntaksslanga og lokasía hreinsuð

Mælt er með að hreinsa bæði síurnar á inntaksslöngunni og lokann af og til, til að fjarlægja allar útfellingar sem safnast hafa með tímanum:

1. Fjarlægðu inntaksslönguna af krananum og hreinsaðu síuna.

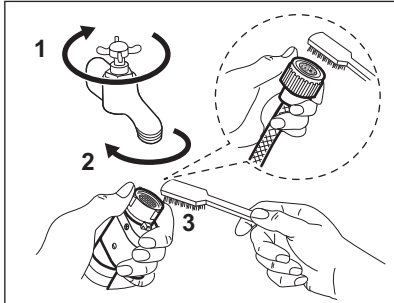

2. Fjarlægðu inntaksslönguna frá heimilistækinu með því að losa hringróna.

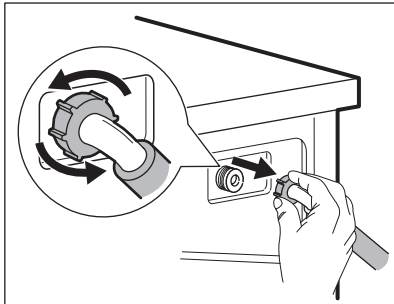

3. Hreinsaðu lokasiuna aftan á heimilistækinu með tannbursta.

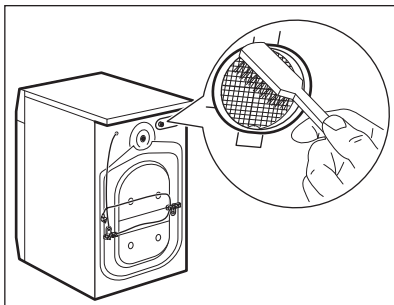

4. Þegar þú tengir slönguna aftur við bak heimilistækisins skaltu snúa henni til

vinstri eða hægri (ekki í lóðréttu stöðu) eftir staðsetningu vatnskransans.

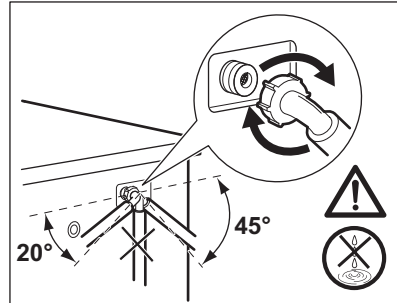

## 18.11 Neyðartæming

Ef heimilistækið getur ekki tæmt sig af vatni skal framkvæma sama ferlið, sem lýst er í efnisgreininni „Tæmingardælan hreinsuð“. Ef nauðsyn krefur skal hreinsa dæluna.

Þegar vatn er tæmt úr vélinni með neyðartæmingu þarf að gera tæmingarkerfið virkt aftur.

1. Settu 2 lítra af vatni í aðalþvottahólf þvottaefnisskammtarans.
2. Settu þvottakerfið í gang til að tæma vélna af vatni.

## 18.12 Frostvarni

Ef heimilistækið er uppsett á svæði þar sem hitastigið getur verið um eða lægra en 0°C þarf að fjarlægja vatnið sem verður eftir í inntaksslöngunni og tæmingardælunni.

1. Aftengdu klóna frá rafmagnsinnstungunni.
2. Skrúfaðu fyrir vatnskransann.
3. Settu báða enda inntaksslöngunnar ofan í ílát og láttu vatnið renna úr slöngunni.
4. Tæmdu tæmingardæluna. Sjá verklag við neyðartæmingu.
5. Þegar tæmingardælan hefur tæmst skaltu festa inntaksslönguna aftur á.

### ⚠ AÐVÖRUN!

Gættu þess að hitastigið sé yfir 0°C áður en þú notar heimilistækið aftur. Framleiðandinn ber ekki ábyrgð á skemmdum sem verða af völdum lágs hitastigs.

## 19. BILANALET

### ⚠ **AÐVÖRUN!**

Sjá kafla um Öryggismál.

### 19.1 Viðvörðunarkóðar og hugsanlegar bilanir

Heimilistækið ræstist ekki eða stöðvast þegar það er í gangi. Reyndu fyrst að finna lausn á vandanum (sjá töflurnar).

### ⚠ **AÐVÖRUN!**

Slökktu á heimilistækinu áður en athuganir eru framkvæmdar.

Skjárinn sýnir viðvörðunarkóða fyrir sum vandamál, og Start / Pause

▷|| hnappurinn gæti blikkað viðstöðulaust:



Ef heimilistækið er yfirhlaðið, skaltu fjarlægja nokkrar flíkur úr tromlunni og/eða halda hurðinni inni og snerta um leið Start / Pause hnappinn þar til vísirinn  hættir að leifra (sjá myndina að neðan).

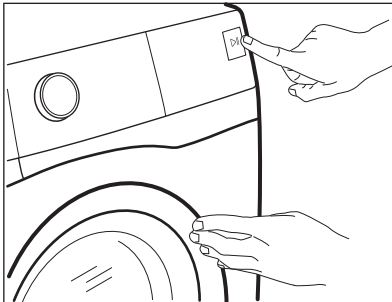

Vandamál

Möguleg lausn

**E 11**

Heimilistækið fyllist ekki almenninglega af vatni.

- Gættu þess að skrúfað sé frá vatnskrananum.
- Gættu þess að vatnsþrýstingurinn á kerfinu sé ekki of lágur. Til að afla þessara upplýsinga skaltu hafa samband við vatnsveituna á staðnum.
- Gættu þess að vatnskraninn sé ekki stíflaður.
- Gakktu úr skugga um að engar beygjur, skemmdir, eða sveigjur séu á inntaksslöngunni.
- Gakktu úr skugga um að tenging vatnsinntaksslöngunnar sé rétt.
- Gakktu úr skugga um að sían í inntaksslöngunni og sían í lokanum séu ekki stíflaðar. Sjá „Umhirda og hreinsun“.

## E21

Heimilistækíð tappar ekki af vatninu.

- Gættu þess að vatnslásinn sé ekki stíflaður.
- Gakktu úr skugga um að engar beygjur eða sveigjur séu á tæmingarslöngunni.
- Gakktu úr skugga um að tæmingarsían sé ekki stífluð. Hreinsaðu síuna ef nauðsyn krefur. Sjá „Umhirða og hreinsun“.
- Gakktu úr skugga um að tenging tæmingarslöngunnar sé rétt.
- Stílltu tæmingarkerfið ef þú stillir kerfi án tæmingarstigs. Ef tæmingarkerfið er ekki í boði á þvottakerfisskifunni, er hægt að stilla það í gegnum app.
- Stílltu tæmingarkerfið ef þú stillir valkost sem lýkur með vatn í belgnum.

## E41

Hurð heimilistækisins er opin eða var ekki lokað rétt.

- Gættu þess að hurð heimilistækisins sé lokað.

## E91

Innri villa. Engin samskipti milli rafrænna eininga heimilistækisins.

- Þvottakerfinu var ekki almennilega lokið eða heimilistækíð stöðvaðist of snemma. Slökktu á heimilistækini og kveiktu á því aftur.
- Ef aðvörunarkóðinn birtist aftur skaltu hafa samband við viðurkennda þjónustumiðstöð.

## EH1

Tíðni rafmagnstengingar er utan sviðs.

## EH2

Rafmagnsspenna er of há.

## EH3

Rafmagnsspenna er of lág.

## EF3

Flæðivörnin er á.

- Aftengdu heimilistækíð og skrífaðu fyrir vatnskrannann. Hafðu samband við viðurkennda þjónustumiðstöð.

Ef skjárinn sýnir aðra viðvörunarkóða, óvirkjaðu og virkjaðu tækíð. Ef vandamálið heldur áfram skaltu hafa samband við viðurkennda þjónustumiðstöð.

Ef annað vandamál kemur upp með heimilistækíð skaltu skoða töfluna hér að neðan fyrir hugsanlegar lausnir.

Vandamál	Möguleg lausn
Kerfið fer ekki gang.	<ul style="list-style-type: none"><li>• Gættu þess að klóin sé tengd við rafmagnsinnstunguna.</li><li>• Gættu þess að hurð heimilistækisins sé lokað.</li><li>• Gakktu úr skugga um að engin ónýtt öryggi séu í öryggjahólfinu.</li><li>• Gakktu úr skugga um að Start / Pause  hafi verið snertur.</li><li>• Ef seinkuð ræsing er stíllt skaltu afturkalla stillinguna eða bíða eftir að niðurtalningu ljúki.</li><li>• Tryggðu að skammtarinn fyrir þvottaefni sé tryggilega lokaður.</li><li>• Afvirkjaðu aðgerðina Barnalæsing ef kveikt er á henni.</li><li>• Athugaðu stöðu hnúðsins á valda kerfinu.</li></ul>
Heimilistækíð fyllist af vatni og tæmist strax aftur.	<ul style="list-style-type: none"><li>• Gakktu úr skugga um að frárennisslanga sé í rétttri stöðu. Slangan kann að vera staðsett of lágt. Sjá „Leiðbeiningar um uppsetningu“.</li></ul>

Vandamál	Möguleg lausn
Vindingarstigið virkar ekki eða þvottalotan stendur lengur en venjulega.	<ul style="list-style-type: none"> <li>• Stilltu á vindingarkerfi. Ef tæmingarkerfið er ekki í boði á kerfisiskifunni, er hægt að stilla það gegnum app.</li> <li>• Gakktu úr skugga um að tæmingarsían sé ekki stífluð. Hreinsaðu síuna ef nauðsyn krefur. Sjá „Umhirða og hreinsun“.</li> <li>• Hagræddu hlutumum í tunnunni og byrjaðu snúningslotuna aftur. Þetta vandamál kann að stafa af jafnvægisvandamálum.</li> </ul>
Það er vatn á gólfinu.	<ul style="list-style-type: none"> <li>• Gakktu úr skugga um að tengingar vatnsslönganna séu þéttar og að ekki leki vatn.</li> <li>• Gættu þess að engar skemmdir séu á vatnsinntaksslöngunni og tæmingar-slöngunni.</li> <li>• Gakktu úr skugga um að þú notir rétt þvottaefni og í réttu magni.</li> </ul>
Ekki er hægt að opna lok heimilistækisins.	<ul style="list-style-type: none"> <li>• Gakktu úr skugga um að þvottakerfi sem lýkur með vatn í belgnum hafi ekki verið valið.</li> <li>• Gakktu úr skugga um að þvottakerfinu sé lokið.</li> <li>• Stilltu tæmingar- eða vindingarkerfi ef vatn er í tromlunni. Ef tæmingarkerfið er ekki í boði á þvottakerfisiskifunni, er hægt að stilla það í gegnum app.</li> <li>• Gakktu úr skugga um að heimilistækið sé tengt við rafmagn.</li> <li>• Þetta vandamál getur orsakast af bilun í heimilistækinu. Hafðu samband við viðurkennda þjónustumiðstöð.</li> <li>• Ef þú þarft að opna hurðina, vinsamlegast lestu vandlega „Neyðaropnun hurðar“.</li> <li>• Gakktu úr skugga um að Remote Start Mode sé ekki virkjað. Afvirkjaðu það.</li> </ul>
Skjárinn sýnir ekki þráðlausa vísinn  .	<ul style="list-style-type: none"> <li>• Athugaðu þráðlausa merkið.</li> <li>• Gættu þess að þráðlausa tengingin sé í gangi. Skoðaðu efnisgreinina „Þráðlaus tenging þvottavélar samskipuð“ í kaflanum „Wi-Fi - Uppsetning tengjanleika“.</li> <li>• Athugaðu heimanetið og beininn.</li> <li>• Endurræstu beininn.</li> <li>• Hafðu samband við þráðlausa þjónustuveitandann þinn ef það eru frekari vandamál með þráðlausa netkerfið.</li> </ul>
Snjallforritið getur ekki tengst heimilistækinu.	<ul style="list-style-type: none"> <li>• Athugaðu þráðlausa merkið.</li> <li>• Athugaðu hvort snjalltækið þitt sé tengt við þráðlausa netkerfið.</li> <li>• Athugaðu heimanetið og beininn.</li> <li>• Endurræstu beininn.</li> <li>• Hafðu samband við þráðlausa þjónustuveitandann þinn ef það eru vandamál með þráðlausa netkerfið.</li> <li>• Þörf er á að samskipa heimilistækið, snjalltækið, eða bæði, aftur vegna þess að nýr beinir hefur verið settur upp, eða samskipun beinins hefur verið breytt.</li> </ul>
Snjallforritið getur oft ekki tengst heimilistækinu.	<ul style="list-style-type: none"> <li>• Gakktu úr skugga um að þráðlausa merkið nái til heimilistækisins. Reyndu að færa beini heimilisins eins nálægt heimilistækinu og mögulegt er, eða ihugaðu að kaupa framlengingu á þráðlausa sviðinu.</li> <li>• Gakktu úr skugga um að örbylgja trúfli ekki þráðlausa merkið. Slökktu á örbylgjunni. Forðastu að nota örbylgjuna og fjarstýringuna á sama tíma.</li> </ul>

Vandamál	Möguleg lausn
Skjárinn sýnir  . Allir hnappar eru óvirkir, fyrir utan On/Off.	<ul style="list-style-type: none"> <li>Tækið er að niðrhala hverskyns tiltækum uppfærslum. Bíddu þar til uppfærsluferlinu er lokið. Ef þú óvirkjar tækið meðan á uppfærslu stendur, byrjar það aftur þegar þú virkjar tækið aftur.</li> </ul>
Heimilistækið gefur frá sér óvenjulegt hljóð og titrar.	<ul style="list-style-type: none"> <li>Gakktu úr skugga um að hallastilling heimilistækisins sé rétt. Sjá „Leiðbeiningar um uppsetningu“.</li> <li>Gakktu úr skugga um að umbúðirnar og/eða flutningsboltarnir séu fjarlægð. Sjá „Leiðbeiningar um uppsetningu“.</li> <li>Meiri þvott bætt í tromluna. Hleðslan kann að vera of lítil.</li> </ul>
Lengd kerfisins eykst eða minnkar meðan á framkvæmd kerfisins stendur.	<ul style="list-style-type: none"> <li>ProSense System getur aðlagð tímalengd kerfisins í samræmi við tegund og hleðslumagn þvottar. Skoðaðu „ProSense System Hleðslugreining“ í kaflanum „Dagleg notkun“.</li> </ul>
Útkoma þvottar er ekki fullnægjandi.	<ul style="list-style-type: none"> <li>Auktu þvottaefnismagnið eða notaðu aðra tegund.</li> <li>Notaðu sérstakar vörur til að fjarlægja erfiða bletti áður en þú þværð þvottinn.</li> <li>Gakktu úr skugga um að þú stillir á rétt hitastig.</li> <li>Minnkaðu hleðsluna í þvottinum.</li> <li>Þegar AutoDose tankar eru notaðir skaltu vera viss um að þeir séu ekki tómir.</li> <li>Þegar AutoDose tankar eru notaðir skaltu athuga forstilltan skammt af þvottaefni/mýkingarefni. Skoðaðu „Almenn stilling“ málsgreinina í „AutoDose tækni“ kaflanum.</li> <li>Tryggðu að þú hafir þrifið AutoDose tankana áður önnur tegund af þvottaefni, mýkingarefni eða önnur aukaefni voru notuð.</li> </ul>
Of mikil froða í tromlunni meðan á þvottalotu stendur.	<ul style="list-style-type: none"> <li>Minnkaðu magn þvottaefnis eða fjölda tafna eða einskammta þvottaefni.</li> <li>Þegar AutoDose tankar eru notaðir skaltu athuga forstilltan skammt af þvottaefni/mýkingarefni. Skoðaðu „Almenn stilling“ málsgreinina í „AutoDose tækni“ kaflanum.</li> </ul>
Stig þvottaefnis/mýkingarefnis lækkar ekki í Sjálfvirk skömmtun tönkum eftir þvott.	<ul style="list-style-type: none"> <li>Þetta er eðlilegt: tankarnir eru frekar stórir og notkun á þvottaefni gæti ekki verið svo greinileg.</li> </ul>
Heimilistækið þurrkar ekki eða þurrkar ekki með réttum hætti.	<ul style="list-style-type: none"> <li>Skrúfaðu frá vatnskrananum.</li> <li>Gættu þess að tæmingarsían sé ekki stífluð.</li> <li>Minnkaðu magnið af þvotti.</li> <li>Gakktu úr skugga um að þú hafir stillt rétta lotu. Ef nauðsyn krefur skaltu stilla aftur stuttan þurrktíma.</li> </ul>
Þvotturinn er fullur af marglitu kuski.	<p>Þvotturinn sem var þveginn í lotunni á undan losaði ló í öðrum lit:</p> <ul style="list-style-type: none"> <li>Þurrkunarlotan hjálpar til við að eyða einhverju kuski.</li> <li>Þrífðu fötin með kushreinsi.</li> </ul> <p>Ef um er að ræða óhóflegt magn af ló í tromlunni vísast til efnisgreinarinnar „Ló í efninu“ fyrir frekari upplýsingar.</p>

Eftir athugunina skaltu setja heimilistækið af stað. Þvottakerfið heldur áfram frá þeim stað sem gripið var inn í.

Ef vandamálið kemur aftur upp skaltu hafa samband við viðurkennda þjónustumiðstöð.

Þau nauðsynlegu gögn sem þjónustumiðstöðin þarf á að halda eru á merkiplötunni.

## 19.2 Neyðaropnun á hurð

Ef rafmagnið fer af eða ef heimilistækið bilar, helst hurð tækisins áfram læst. Þvottakerfið heldur áfram þegar rafmagn kemst aftur á. Ef hurðin er áfram læst og tækið bilað, þá er hægt að opna hurðina með því að nota neyðaropnun.

Áður en hurðin er opnuð:

### ⚠ VARÚÐ!

**Hætta á bruna! Gakktu úr skugga um að hitastig vatnsins sé ekki of hátt og þvotturinn sé ekki heitur. Ef nauðsyn krefur skaltu bíða eftir að þær kólni.**

### ⚠ VARÚÐ!

**Hætta á meiðslum! Gakktu úr skugga um að tromlan snúist ekki. Ef nauðsyn krefur skaltu bíða þar til tromlan hættir að snúast.**

### i

**Gakktu úr skugga um að vatnshæðin inni í tromlunni sé ekki of mikil. Haltu áfram með neyðartæmingu, ef nauðsyn krefur (sjá «Neyðartæming» í kaflanum «Umhirða og hreinsun»).**

Til að opna hurðina skal gera eftirfarandi:

1. Ýttu á On/Off hnappinn til að slökkva á heimilistækinu.
2. Aftengdu klóna frá rafmagnsinnstungunni.
3. Opnið síuspeldið.
4. Togaðu neyðaropnunargikkinn einu sinni niður á við. Togaðu hann einu sinn enn niður, haltu honum strekktum og opnaðu á meðan hurð heimilistækisins.

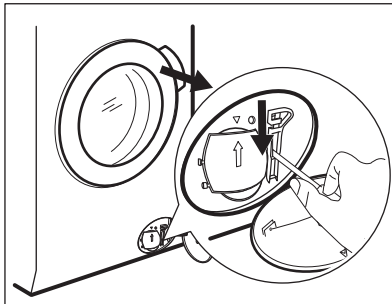

5. Taktu þvottinn úr og lokaðu síðan hurð heimilistækisins.
6. Lokaðu síuspeldinu.

## 20. NOTKUNARGILDI

### 20.1 Inngangur

### i

QR-kóðinn á orkumerkingunni sem fylgir þessu tæki, gefur upp tengil á vefsíðu varðandi upplýsingar um frammistöðu tækisins í gagnagrunni EU EPREL. Geymdu orkumerkimiðann til uppflettingar ásamt notandahandbókinni og öllum öðrum skjölum sem fylgja með þessu heimilistæki. Það er einnig mögulegt að nálgast sömu upplýsingar í EPREL með því nota tengilinn <https://eprel.ec.europa.eu> og nafn tegundar og framleiðslunúmer sem hægt er að finna á kennispjaldi heimilistækisins. Skoðaðu kaflann „Vörulýsing“ til að sjá stöðu merkiplötunnar.

## 20.2 Merking

<b>kg</b>	Þvottamagn.	<b>hh:mm</b>	Tímalengd kerfis.
<b>kWh</b>	Orkunotkun.	<b>°C</b>	Hitastig á þvottinum.
<b>Lítrar</b>	Vatnsnotkun.	<b>s/mín</b>	Vinduhraði.
<b>%</b>	Eftirstandandi raki við lok lotu. Því meiri sem vinduhraðinn er, því hærra er hljóðið sem heyrist og því minni verður eftirstandandi raki við lok þvottalotu.		



Gildi og lengd kerfis gæti verið mismunandi eftir aðstæðum (t.d. Herbergishita, vatnshitastigi og þrýstingi, þvottamagni og tegund, rafmagnsspennu) og einnig ef þú breytir sjálgildum stillingum kerfisins.

## 20.3 Samkvæmt reglugerð Framkvæmdastjórnar ESB 2019/2023

### Einungis þvottur

Eco 40-60 þvotta-kerfi	kg	kWh	Lítrar	hh:mm	%	°C	s/mín <sup>1)</sup>
Fullhlaðin vél	9.0	0.820	55.0	03:40	52.00	35.0	1551
Hálfhlaðin vél	4.5	0.540	45.0	02:35	52.00	33.0	1551
Fjórðungshlaðin vél	2.5	0.185	38.0	02:30	54.00	23.0	1551

1) Hámarks vindingarhraði.

### Lota þvottar og þurrkunar

Eco 40-60 kerfi and Cupboard dry stig	kg	kWh	Lítrar	hh:mm	%	°C	s/mín <sup>1)</sup>
Fullhlaðin vél	6.0	3.795	87.0	07:45	0.00	27.0	1551
Hálfhlaðin vél	3.0	1.980	58.0	05:00	0.00	25.0	1551

1) Hámarks vindingarhraði.

### Orkunotkun í mismunandi hömum

Af (W)	Biðstaða (W)	Seinkuð ræsing (W)	Nettengd biðstaða (W)
0.50	0.50	4.00	2.00 <sup>1)</sup>

Tími fyrir haminn Af/Biðstaða er hámark 15 mínútur.

1) Orkuneysla á tengdri aðgerð er um það bil 17.5 kWh á ári. Til að aftengja þessa aðgerð, vinsamlegast skoðaðu kaflann „Uppsetning þráðlauss nets“.

## 20.4 Algeng kerfi - einungis þvottur



Þessi gildi eru aðeins til hliðsjónar.

Kerfi	kg	kWh	Lítrar	hh:mm	%	°C	s/mín <sup>1)</sup>
Cottons <sup>2)</sup> 95°C	9.0	2.700	90.0	04:05	44.00	85.0	1600
Cottons 60°C	9.0	1.600	85.0	03:50	44.00	55.0	1600
Cottons <sup>3)</sup> 20°C	9.0	0.350	85.0	03:00	44.00	20.0	1600
Synthetics 40°C	4.0	0.800	55.0	02:15	35.00	40.0	1200
Delicates <sup>4)</sup> 30°C	2.0	0.400	60.0	01:05	35.00	30.0	1200
Wool 30°C	1.5	0.300	65.0	01:05	30.00	30.0	1200

1) Vísir til viðmiðunar um vinduhraða.

2) Hentar fyrir þvott á mjög óhreinum vefnaði.

3) Viðeigandi fyrir þvott á lífillega óhreinum bómull, gerviefni og blönduðu efni.

4) Einnig er hægt að nota flýtiþvottakerfi fyrir lítið óhreinan þvott.

## 20.5 Algeng kerfi - þvottur og þurrkun



Þessi gildi eru aðeins til hliðsjónar.

Kerfi	kg	kWh	Lítrar	hh:mm	%	°C	s/mín <sup>1)</sup>
Synthetics 40°C	4.0	2.800	85.0	05:00	1.00	40.0	1200

1) Vísir til viðmiðunar um vinduhraða.

## 21. HRAÐLEIÐBEININGAR

### 21.1 Dagleg notkun

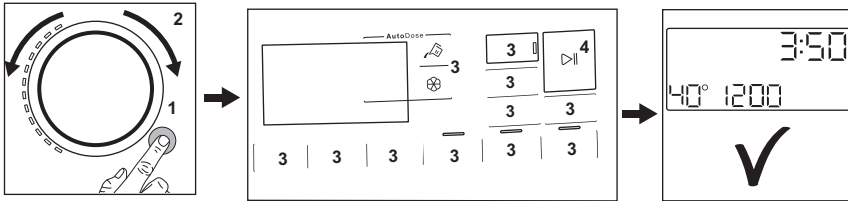

- Tengdu klóna við rafmagnsinnstunguna.
- Skrúfaðu frá vatnskrananum.
- Ýttu á **On/Off** hnappinn til að kveikja á heimilistækinu (1).
- Snúðu kerfisskífunni til að velja óskað þvottakerfi (2).
- Stílltu óskaða valkosti með því að nota samsvarandi snertihnappa (3).
- Settu þvottinn í tromluna, eina flík í einu án þess að fara umfram ráðlagða hámarkshleðslu. Lokaðu hurðinni og gakktu úr skugga um að enginn þvottur sé á milli þéttikantsins og hurðarinnar.
- Þegar þú notar **AutoDose** tanka, er þvottaefni og mýkingarefni skammtað sjálfvirk. Vertu viss um að tankar séu ekki tómir.

Þegar þú notar **handvirk hólf** skaltu hella þvottaefninu og öðrum efnum í viðeigandi hólf.

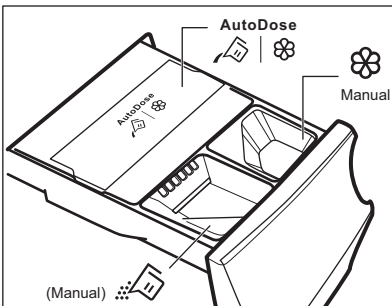

Þegar þú notar fljótandi þvottaefni í handvirka hólfnið skaltu nota tankinn fyrir fljótandi þvottaefni.

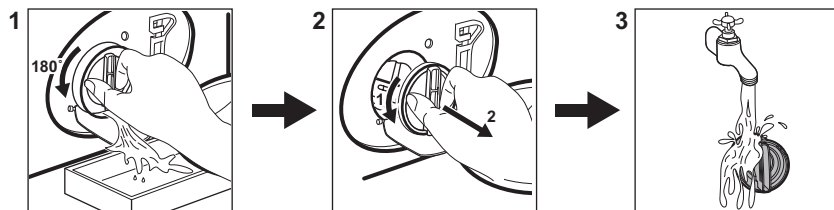

- Til að setja þvottakerfið í gang skaltu snerta **Start / Pause** hnappinn (4).
- Heimilistækið fer í gang.
- Við lok þvottakerfisins skaltu fjarlægja þvottinn.
- Ýttu á **On/Off** hnappinn til að slökva á heimilistækinu.

## 21.2 Tæmingardælusían hreinsuð



Hreinsaðu síuna reglulega og sérstaklega ef aðvörunarkóðinn **E2** í birtist á skjánum.

## 21.3 Kerfi

Kerfi	Hleðsla	Vörulýsing
Eco 40-60 _1) _2)	9.0 kg 3)	Orkusparandi þvottur fyrir bómull. Dregur úr hita og lengir tímann til að ná fram góðum þvottaárangri.
Cottons	9.0 kg 3)	Hvít og lituð bómull. Kjörið fyrir eðlileg og mikil óhreinindi.
Synthetics	4.0 kg	Fatnaður úr gerviefnum eða blönduðum efnum.
Delicates	2.0 kg	Viðkvæm efni eins og akrýl, viskós, pólýester.
 Wool/Handwash	1.5 kg	Ull sem þvo má í vél og ull sem þvo má í höndunum og viðkvæm efni.
 Outdoor	2.0 kg	Nútímaíþróttafatnaður til notkunar utanhúss.
Machine Clean	-	Viðhaldslota fyrir hreinsun tromlu.
Quick 20' Wash&Dry 60'	1.0 kg	Stutt kerfi til að meðhöndla blandaðar skyrtur úr gerviefni, allt að 1 kg.
MixLoad	5.0 kg	Bómull og gerviefni. Þetta kerfi tryggir góðan þvottaárangur á stuttum tíma.
 Hygiene	9.0 kg 3)	Hvítur bómullarþvottur. Þetta kerfi fjarlægir yfir 99,99% baktería og vírusa 4). Það tryggir einnig góða fækkun ofnæmisvalda.
Rinse	9.0 kg 3)	Öll efni nema ullarefni og mjög viðkvæm efni. Kerfi fyrir skolon og vindingu.

Kerfi	Hleðsla	Vörulýsing
Spin/Drain	9.0 kg 3)	Til að vinda þvottinn og til að tæma vatnið úr tromlunni. Öll efni, nema ullarefni og mjög viðkvæm efni.

1) **Samkæmt reglugerð Framkvæmdastjórnar ESB 2019/2023.** Þetta kerfi við sjálfgefið hitastig og vinduhraða, aðeins í þvottaham, með uppgefna afkastagetu 9.0 kg getur þvegið venjulega óhræinan þvott sem gefið er upp að megi þvo við 40°C eða 60°C saman í sömu lotu.



Fyrir náð hitastig í þvottinum, tímalengd kerfis og önnur gögn, vinsamlega skoðaðu kaflann „Notkunargildi“. Áhrifaríkustu kerfin varðand orkunotkun eru yfirleitt þau sem vinna á lægra hitastigi yfir lengra tímabil.

2) **Samkæmt reglugerð Framkvæmdastjórnar ESB 2019/2023.** Þetta kerfi við sjálfgefið hitastig og snúningshraða, aðeins í þvottaham og þurrkham, með uppgefna afkastagetu 6.0 og skápaþurra stillingu, getur þvegið og þurrkað miðlungs óhræinan þvott sem gefið er upp að megi þvo við 40°C eða 60°C saman í sömu lotu og eftir þurrkerlið er hægt að ganga frá þvottinum inn í skáp.

3) Hleðslumagnið á þessu kerfi sést ekki á skjánum.

4) Prófað fyrir *Staphylococcus aureus*, *Enterococcus faecium*, *Candida albicans*, *Pseudomonas aeruginosa* og MS2 Bacteriophage í ytri prófun sem framkvæmd var af Swissatest Testmaterialien AG árið 2021 (prófunarskýrsla nr. 202120117).

Ef heimilistækið er hlaðið að þeirri hámarksgetu sem gefin er til kynna fyrir

hvert kerfi, hjálpar það til við að minnka notkun á orku og vatni.

Hentug þvottaefni fyrir hvert kerfi fyrir sig

Kerfi	Alhliða duft <sup>1)</sup>	Alhliða fljótandi þvottaefni	Fljótandi þvottaefni fyrir litaðan þvott	Viðkvæm ullarefni	Sérstök
Eco 40-60	▲	▲	▲	--	--
Cottons	▲	▲	▲	--	--
Synthetics	▲	▲	▲	--	--
Delicates	--	--	--	▲	▲
Wool/Handwash	--	--	--	▲	▲
Outdoor	--	--	--	▲	▲
Quick 20' Wash&Dry 60'	--	▲	▲	--	--
MixLoad	--	▲	▲	--	--
Hygiene	▲	▲	--	--	▲

1) Við hitastig hærra en 60°C er mælt með notkun duftþvottaefnis.

▲ = Mælt með

-- = Ekki mælt með

## 21.4 Tegund þvottaefnis og magn.

- Aðeins skal nota þvottaefni og aðrar meðferðir sem eru gerð sérstaklega fyrir

þvottavélar. Farðu fyrst eftir þessum almennu reglum:

- duftþvottaefni (einnig töflur og einskammta þvottaefni) fyrir allar tegundir efnis, að viðkvæmum efnum undanskildum. Kjóstú frekar

duftþvottaefni sem inniheldur klór fyrir hvítan þvott og til gjörhreinsunar,

- fjótandi þvottaefni (einnig einskammta þvottaefni), helst fyrir þvott á lágu hitastigi (60°C hámark) fyrir öll efni eða sérstök þvottaefni eingöngu fyrir ull.

- Ekki blanda saman ólíkum gerðum af þvottaefni.
- Notaðu minna þvottaefni ef:
  - þú ert að þvo lítið magn,
  - þvotturinn er lítillaga óhrein, og
  - það myndast mikil froða við þvott.
- Þegar þvottatöflur eða þvottabelgir eru notaðir, settu þá alltaf inn í tromluna, ekki í skammtara þvottaefnis og farðu að tilmælum framleiðandans.

#### Of lítið þvottaefni gæti orsakað:

- ófullnægjandi þvottaniðurstöður
- þvottamagnið verður grátt,
- fitugur fatnaður,
- mygla í tækinu.

#### Of mikið þvottaefni gæti orsakað:

- of mikil sápa,
- minnkuð áhrif af þvotti
- ófullnægjandi skolon,
- meiri áhrif á umhverfið.

## 21.5 Reglubundin hreinsunaráætlun

### Regluleg hreinsun hjálpar til við að framlengja líftíma þíns tækis.

Hafðu hurðina og þvottaefnis skammtarann opinn til að fá loftræstingu og losna við rakann inni í tækinu.

Ef tækið er ekki í notkun í langan tíma: lokaðu fyrir vatnskrannann og taktu tækið úr sambandi.

### Regluleg hreinsunaráætlun til viðmiðunar:

Kalkhreinsun	Tvisvar á ári
Viðhaldsþvottur	Einu sinni í mánuði
Þrifa dyrainnsigli	Á tveggja mánaða fresti
Hreinsa tromlu	Á tveggja mánaða fresti
Fjarlægja ló innan úr tromlunni	Tvisvar í mánuði
Hreinsa þvottaefnis-skammtara og AutoDose tanka	Tvisvar á ári

Hreinsa síu frárennsli-spumpu	Tvisvar á ári
-------------------------------	---------------

Hreinsa inntaksslönguna og lokasíu	Tvisvar á ári
------------------------------------	---------------

Kannaðu reglulega tromluna til að athuga með kalkskán. Við mælum með að keyra lotu með tóma tromlu og kalkhreinsunarefni af og til.

### Að fjarlægja aðskotahluti



Vertu viss um að vasar séu tómir og að lausar einingar séu bundnar upp áður en þú keyrir þína lotu.

Fjarlægðu aðskotahluti, (svo sem málmklemmur, hnappa, mynt o.s.frv) sem þú finnur ef til vill í innsigli dyra, síum og tromlunni. Vinsamlega hafðu samband við viðurkenndu þjónustumiðstöðina ef þörf krefur.

### Hurðarþétting

Þetta heimilistæki er útbúið **sjálfhreisandi tæmingarkerfi**, sem tæmir með vatninu léttar lótréfar sem detta úr fótunum. Skoðuðu þéttinguna reglulega og hreinsaðu hana ef nauðsyn krefur eins og lýst er á eftirfarandi skýringarmynd. Hægt er að sækja smápeninga, hnappa og aðra smáhluti í lok lotunnar.

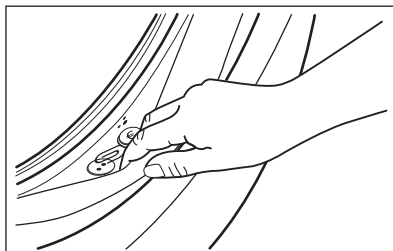

Hreinsaðu þegar þörf er á með ammóníakkrem hreinisefni án þess að rispa yfirborð þéttingarinnar

Er nauðsyn krefur skaltu fjarlægja ló og hluti úr síuskotinu.

## 21.6 Wi-Fi - Uppsetning tengingar

Í þessum kafla er lýst hvernig snjallheimilistæki er tengt við Wi-Fi nettengingu og við snjalltæki.

Með þessari virkni getur þú fengið tilkynningar, stýrt og fylgst með heimilistækinu þínu í fartækjunum þínum.



Slökkt er á virkninni fyrir Wi-Fi-tengingu í samræmi við sjálfgefnar verksmiðjustillingar.

Til að tengja heimilistækið og njóta allra eiginleika þess og þjónustu þarftu:

- Þráðlaust netkerfi heima með virkri nettengingu.
- Fartæki sem er tengt við þráðlausa netkerfið.

Þráðlaust net - einingabreytur	
Tíðni	2.412 - 2.472 GHz fyrir Evrópu-markað
Samskiptareglur	IEEE 802.11b/g/n
Hámarkskraftur	<20 dBm
Dulritun	WPA, WPA2, WPA3

### Stilling á þráðlausri nettengingu heimilistækisins

1. Ýttu á On/Off hnappinn í nokkrar sekúndur til að virkja tækið. Bíddu í u.þ.b. 10 sekúndur áður en haldið er áfram með uppsetninguna á þráðlausu tengingunni.
2. Veldu kerfi með því að snúa þvottakerfisskífunni.
3. Haltu inni Finish In og Auto Dry hnöppunum samtímis í nokkrar sekúndur þar til þú heyrir smell. Slepptu hnöppunum.  birtist á skjánum í 5 sekúndur og  byrjar að blikka. Þráðlaus mottakarinn ræsisst.



Gættu þess að APPIÐ sé tilbúið fyrir tengingu.

4. Eftir u.þ.b. 10 sekúndur, birtist  (**Access Point**) (aðgangsstaður) á skjánum.

Aðgangsstaðurinn helst opinn í u.þ.b. 5 mínútur.

5. Stilltu App á snjalltækinu þínu og farðu eftir leiðbeiningum til að tengja heimilistækið við Wi-Fi netkerfið þitt.
6. Ef tengingin er stillt og þegar kerfisupplýsingar koma aftur upp á skjáinn mun vísirinn  sjást á skjánum.



Í hvert sinn sem þú kveikir á heimilistækinu tekur það um 10 sekúndur að tengjast netinu sjálfkrafa. Þegar vísirinn  hættir að blikka þá þýðir það að tengingin er tilbúin.

**Til að slökva á þráðlausu nettengingunni**, skaltu ýta samtímis á og halda inni Finish In og Auto Dry hnöppunum í nokkrar sekúndur þangað til fyrsta hljóðmerkið heyrir. Slepptu hnöppunum. **OFF** birtist á skjánum í 5 sek.



Ef þú slekkur og kveikir aftur á heimilistækinu þá er sjálfkrafa slökkt á þráðlausu tengingunni.

**Til að fjarlægja innskráningaupplýsingar þráðlausu tengingarinnar** skaltu ýta á og halda samtímis inni hnöppunum Finish In og Auto Dry í nokkrar sekúndur þangað til seinna hljóðmerkið heyrir.  tákn birtist á skjánum í nokkrar sekúndur.

## 22. BILANALET

### **AÐVÖRUN!**

Sjá kafla um Öryggismál.

## 22.1 Viðvörðunarkóðar og hugsanlegar bilanir

Heimilistækið ræstist ekki eða stöðvast þegar það er í gangi. Reyndu fyrst að finna lausn á vandanum (sjá töflurnar).

### **AÐVÖRUN!**

Slökktu á heimilistækinu áður en athuganir eru framkvæmdar.

Vandamál	Möguleg lausn
<b>E11</b> Heimilistækið fyllist ekki almenninglega af vatni.	<ul style="list-style-type: none"><li>Gættu þess að skrúfað sé frá vatnskrananum.</li><li>Gættu þess að vatnsþrýstingurinn á kerfinu sé ekki of lágur. Til að afla þessara upplýsinga skaltu hafa samband við vatnsveituna á staðnum.</li><li>Gættu þess að vatnskraninn sé ekki stíflaður.</li><li>Gakktu úr skugga um að engar beygjur, skemmdir, eða sveigjur séu á inntaksslöngunni.</li><li>Gakktu úr skugga um að tenging vatnsinntaksslöngunnar sé rétt.</li><li>Gakktu úr skugga um að sían í inntaksslöngunni og sían í lokanum séu ekki stíflaðar.</li></ul>
<b>E21</b> Heimilistækið tappar ekki af vatninu.	<ul style="list-style-type: none"><li>Gættu þess að vatnslásinn sé ekki stíflaður.</li><li>Gakktu úr skugga um að engar beygjur eða sveigjur séu á tæmingarslöngunni.</li><li>Gakktu úr skugga um að tæmingarsían sé ekki stífluð. Hreinsaðu síuna ef nauðsyn krefur.</li><li>Gakktu úr skugga um að tenging tæmingarslöngunnar sé rétt.</li><li>Stílltu tæmingarkerfið ef þú stillir kerfi án tæmingarstigs. Ef tæmingarkerfið er ekki í boði á þvottakerfisskifunni, er hægt að stilla það í gegnum app.</li><li>Stílltu tæmingarkerfið ef þú stillir valkost sem lýkur með vatn í belgnum.</li></ul>
<b>E41</b> Hurð heimilistækisins er opin eða var ekki lokað rétt.	<ul style="list-style-type: none"><li>Gættu þess að hurð heimilistækisins sé lokað.</li></ul>
<b>E91</b> Innri villa. Engin samskipti milli rafrænna eininga heimilistækisins.	<ul style="list-style-type: none"><li>Þvottakerfinu var ekki almennilega lokið eða heimilistækið stöðvaðist of snemma. Slökktu á heimilistækinu og kveiktu á því aftur.</li><li>Ef aðvörðunarkóðinn birtist aftur skaltu hafa samband við viðurkennda þjónustumiðstöð.</li></ul>
<b>EH1</b> : Tíðni rafmagnstengingar er utan sviðs. <b>EH2</b> : Rafmagnsspenna er of há. <b>EH3</b> : Rafmagnsspenna er of lág.	
<b>EF3</b> Flæðivörnin er á.	<ul style="list-style-type: none"><li>Aftengdu heimilistækið og skrúfaðu fyrir vatnskranann. Hafðu samband við viðurkennda þjónustumiðstöð.</li></ul>

Ef skjárinn sýnir aðra viðvörðunarkóða, óvirkjaðu og virkjaðu tækið. Ef vandamálið heldur áfram skaltu hafa samband við viðurkennda þjónustumiðstöð.

Ef ske kynni að annað vandamál komi upp með heimilistækið, skaltu skoða töfluna hér að neðan fyrir hugsanlegar lausnir.

## 23. UMHVERFISSJÓNARMÍÐ

Settu efni með táknuinu í endurvinnslu .  
Settu umbúðirnar í viðeigandi ílát til endurvinnslu. Verndið umhverfið og heilbrigði manna með því að endurvinna raf- og rafeindabúnaðarúrgang heimilistækja.

Fargaðu ekki heimilistækjum sem merkt eru með táknuinu  með heimilisúrgangi. Skilið vörurni á staðbundna endurvinnslustöð eða hafið samband við staðaryfirvöld.

## Velkommen til AEG! Takk for at du valgte produktet vårt.



Som en del av vårt bærekraftighetsprosjekt, reduserer vi papirsavn og tilbyr fullstendige brukerhåndbøker på nettet. Få tilgang til de fullstendige håndbøkene på [aeg.com/manuals](http://aeg.com/manuals)



Få råd om bruk, brosjyrer, løse problemer, service- og reparasjonsinformasjon på [aeg.com/support](http://aeg.com/support)



Kjøp tilbehør, forbruksvarer og originale reservedeler til produktet ditt på [aeg.com/shop](http://aeg.com/shop)

Med forbehold om endringer.

## INNHold

1. SIKKERHETSINFORMASJON.....	211
2. SIKKERHETSANVISNINGER.....	215
3. PRODUKTBEskRIVELSE.....	216
4. TEKNISKE DATA.....	218
5. MONTERING.....	218
6. BETJENINGSPANEL.....	223
7. VELGER OG KNAPPER.....	226
8. INNSTILLINGER.....	231
9. FØR FØRSTEGANGS BRUK.....	231
10. AUTODOSE-TEKNOLOGI (AUTODOSERING).....	232
11. PROGRAMMER.....	239
12.  WI-FI – SETTE OPP TILKOBLING.....	245
13. DAGLIG BRUK.....	248
14. DAGLIG BRUK – VASKING OG TØRKING.....	252
15. DAGLIG BRUK – KUN TØRKING.....	254
16. LO I TØYET.....	255
17. RÅD OG TIPS.....	255
18. STELL OG RENGJØRING.....	258
19. FEILSØKING.....	265
20. FORBRUKSVERDIER.....	270
21. HURTIGVEILEDNING.....	272
22. FEILSØKING.....	277
23. BESKYTTELSE AV MILJØET.....	278

## 1. SIKKERHETSINFORMASJON



Les instruksjonene nøye før montering og bruk av produktet.

Produsenten er ikke ansvarlig for personskader eller andre skader som følge av feilaktig montering eller bruk.

Instruksjonene må alltid oppbevares på et trygt og tilgjengelig sted for fremtidig behov.

## 1.1 Sikkerhet for barn og utsatte mennesker

 **ADVARSEL!**

Fare for kvelning, skade eller permanent uførhet.

- Dette produktet kan brukes av barn fra 8 år og oppover og personer med reduserte fysiske, sensoriske eller mentale evner eller manglende erfaring og kunnskap, dersom de får tilsyn eller instruksjoner om bruken av produktet på en sikker måte, og forstår farene som er involvert.
- Barn mellom 3 og 8 år og personer med svært omfattende og komplekse funksjonsnedsettelse må holdes på avstand fra produktet med mindre de er under tilsyn til enhver tid.
- Barn yngre enn 3 år må holdes på avstand fra produktet med mindre de er under tilsyn til enhver tid.
- Barn bør være under oppsyn for å sikre at de ikke leker med apparatet.
- Oppbevar all emballasje utilgjengelig for barn og kast den på riktig måte.
- Oppbevar vaskemidler utilgjengelig for barn.
- Hold barn og kjæledyr borte fra produktet når døren er åpen.
- Hvis produktet har en barnesikring, bør den aktiveres.
- Rengjøring og vedlikehold av produktet skal ikke utføres av barn.

## 1.2 Generell sikkerhet

- Dette produktet er kun for vasking og tørking av maskinvaskbar og tørkbar klesvask av husholdningstypen.
- Ikke bruk tørkefunksjonen hvis tøyet er skittent fra industrielle kjemikalier.
- Dette produktet er beregnet for bruk innendørs i husholdninger.

- Dette produktet kan brukes på kontorer, hotellrom, gjestehus og andre lignende steder hvor slik bruk ikke overstiger (gjennomsnittlig) bruk for husholdningsrom.
- Produktets spesifikasjoner må ikke endres.
- Produktet skal monteres frittstående eller under benkeplaten om det er nok plass.
- Ikke monter produktet bak en låsbar dør, en skyvedør eller en dør med et hengsel på motsatt side, som forhindrer at døren kan åpnes helt.
- Ikke sett støpselet i stikkkontakten før monteringen er fullført. Kontroller at støpselet er tilgjengelig etter monteringen.
- Ventilasjonsåpningen i sokkelen må ikke blokkeres av et teppe, matte eller andre gulvbelegg.
- **ADVARSEL:** Produktet må ikke tilføres strøm gjennom en ekstern bryterenhet, for eksempel en tidsbryter, eller koples til en krets som regelmessig slås av og på av en annen elektrisk enhet.
- Påse at det er god luftventilasjon der produktet er installert for å unngå at uønskede gasser fra eventuelle produkter som drives med brennbart drivstoff, deriblant åpen ild, ikke blir blandet med luften i rommet.
- Avtrekksluft må ikke slippes ut i en røykkanal som brukes til avtrekksluft fra produkter som brenner gass eller annet brensel.
- Driftsvanntrykket ved inngangspunktet for vannet fra uttakstilkoblingen må være mellom 0,5 bar (0,05 MPa) og 10 bar (1,0 MPa).
- Maksimal tøymengde er 9.0 kg. Ikke overskrid den maksimale tøymengden for hvert program (se kapittelet «Programmer»).
- Produktet skal kobles til vannforsyningen med det nye medfølgende slangesettet eller andre nye slangesett fra et autorisert servicesenter.
- Gamle slangesett må ikke brukes på nytt.
- Om stikkkontakten er skadet må den erstattes av produsenten, et autorisert servicesenter eller tilsvarende

kvalifiserte personer for å unngå at den kan utgjøre en elektrisk fare.

- Tørk alltid av lo eller annet rusk som har samlet seg rundt produktet.
- Artikler som har blitt tilsølt med stoff som matolje eller mineralolje, aceton, alkohol, bensin, parafin, flekkfjernere, terpentiner, voks og voksfjerner skal vaskes separat i varmt vann med en ekstra mengde vaskemiddel før de tørkes i vask/tørk maskinen.
- Ikke bruk produktet hvis plaggene har blitt sølt til med industrikjemikalier.
- Ikke tørk uvaskede plagg i vask-tørk-søylen.
- Artikler som skumgummi (lateks), dusjhetter, vanntette tekstiler, gummiforede artikler, klær med skulderputer av skumgummi eller hodeputer av skumgummi skal ikke tørkes i vask/tørk maskinen.
- Tøymykner og lignende produkter skal kun brukes som spesifisert i bruksanvisningen fra produsenten.
- Fjern alle gjenstander fra ting som kan antennes, slik som lightere eller fyrstikker.
- **ADVARSEL:** Stopp aldri vask/tørk maskinen før den er på slutten av tørkeprogrammet, unntatt om alle plaggene fjernes raskt og legges utover slik at restvarmen forsvinner.
- Den siste delen av et vask-tørk-syklusen gjennomføres uten varme (nedkjølingsfase) for at plaggene skal bli liggende ved en temperatur som gjør at de ikke blir ødelagt.
- Ikke bruk høytrykksspyler og/eller damp til å rengjøre produktet.
- Rengjør produktet med en fuktet klut. Bruk kun nøytralt vaskemiddel. Du må aldri bruke skurende oppvaskmidler, skuresvamper, løsemidler eller metallgjenstander.
- Slå av produktet og trekk støpselet ut av stikkontakten før det utføres noe vedlikehold.

## 2. SIKKERHETSANVISNINGER

### 2.1 Montering



Installasjonen skal være i overensstemmelse med nasjonale forskrifter.

- Følg installasjonsanvisningene som følger med produktet.
- Ikke monter eller bruk produktet hvor temperaturen er under 0 °C eller hvor det kan bli utsatt for vær.
- Sørg for at produktet alltid er vertikalt under transport.
- Sørg for at det er luftsirkulasjon mellom produktet og gulvet.
- Fjern emballasjen og transportboltene.
- Sørg for at gulvet der produktet monteres er flatt, stabilt, varmebestandig og rent.
- Ta vare på transportboltene. Dersom produktet skal flyttes i fremtiden, må det festes igjen slik at trommelen er låst og ikke blir skadet.
- Vær alltid forsiktig når du flytter produktet. Det er tungt. Bruk alltid vernebriller og lukket fotteøy.
- Ikke monter eller bruk et skadet produkt.
- Ikke monter apparatet et sted hvor døren til apparatet ikke kan åpnes helt.
- Juster føttene for å oppnå nødvendig avstand mellom produktet og gulvet.
- Når produktet settes på plass må det kontrolleres at det står i vater. Gjør det ikke det, justeres føttene til det er i vater.

### 2.2 Elektrisk tilkobling



#### **ADVARSEL!**

Fare for brann og elektrisk støt.

- **ADVARSEL:** Dette apparatet er konstruert for å monteres / kobles til en jordingstilkobling i bygningen.
- Bruk alltid en korrekt montert, jordet stikkontakt.
- Ikke bruk grenuttak eller skjøteledninger.
- Ikke trekk i kablen for å koble fra produktet. Trekk alltid i selve støpselet.
- Ikke berør strømkablen eller støpselet med våte hender.

### 2.3 Vanntilkobling

- Inntaksvannet skal ikke være varmere enn 25 °C.
- Ikke påfør skade på vannslangene.
- La vannet renne til det er rent og klart før du kople til nye rør eller rør som ikke er blitt brukt på lengre tid, der reparasjonsarbeid er blitt utført eller nye enheter er blitt montert (vannmålere osv.).
- Sørg for at det ikke er synlige vannlekkasjer under og etter første gangs bruk av apparatet.
- Ikke bruk en forlengingslange dersom inntaksslengene er for korte. Kontakt det autoriserte servicesenteret for å erstatte inntaksslengen.
- Når du pakker opp apparatet er du mulig at du ser vann som renner fra avløpslangen. Dette kommer av produkttesting av vann i fabrikken.
- Du kan forlenge avløpslangen til maks 400 cm. Kontakt autorisert servicesenter når det gjelder den andre avløpslangen og forlengelsen.
- Kontroller at det er tilgang til vannkranen etter monteringen.

### 2.4 Bruk



#### **ADVARSEL!**

Risiko for personskade, elektrisk støt, brannskader, eller skade på produktet.

- Legg ikke brennbare produkter, eller gjenstander som er fuktet med brennbare produkter, inn i eller i nærheten av apparatet.
- Ikke berør glasset i døren mens et vaskeprogram er i gang. Glasset kan bli varmt.
- Ikke tørk skadede enheter (raknet eller revnet) som inneholder fyll.
- Dersom skittentøyet er vasket med flekkfjerner, skal du ta en ekstra skylling før du starter tørkeprogrammet.
- Pass på å fjerne alle metallgjenstander fra tøyet.

- Tørk kun tekstiler som er egnet for å bli tørket i produktet. Følg vaskeanvisningene på plaggets vaskelapp.
- Ikke sitt eller stå på den åpne døren til apparatet.
- Ikke tørk plagg som er dryppende våte i produktet.
- Ikke la varme gjenstander komme i kontakt med plastdelene på produktet.
- Fjern vaskeballen (hvis den er i bruk) før du starter et tørkeprogram.
- Bruk ikke vaskeball når du bruker et vask/tørk program.

## 2.5 Service

- Kontakt et autorisert servicesenter for å reparere produktet. Bruk kun originale reservedeler.
- Vær oppmerksom på at reparasjon på egen hånd eller ikke-profesjonell reparasjon kan ha sikkerhetsmessige konsekvenser og kan ugyldiggjøre garantien.
- Følgende reservedeler er tilgjengelig i minst 10 år etter at modellen er blitt avviklet: motor og motorbørster, overføring mellom motor og trommel, pumper, støtdempere og fjærer, vasketrommel, trommelspindel og tilhørende kulelager, oppvarming og varmeelementer, inkludert varmepumper, rørledninger og tilhørende utstyr inkludert slanger, ventiler, filtre og akvastopper, trykte kretskort, elektroniske

skjermer, trykkbrytere, termostater og sensorer, programvare og fastvare inkludert nullstillingsprogramvare, dør, dørhengsel og tetninger, andre tetninger, dørlåsesamling, perifere enheter av plast, slik som vaskemiddeldispensere. Varigheten kan være lengre i ditt land. For mer informasjon, besøk vår hjemmeside.

- Vær oppmerksom på at noen av disse reservedelene bare er tilgjengelige for profesjonelle reparatører, og at ikke alle reservedeler er relevante for alle modeller.
- Angående lampen(e) i dette produktet og reservedeler som selges separat: Disse lampene er ment å motstå ekstreme fysiske forhold i husholdningsprodukter, for eksempel temperatur, vibrasjon, fuktighet, eller er ment å signalisere informasjon om produktets driftsstatus. De er ikke ment å brukes i andre bruksområder og egner seg ikke til rombelysning.

## 2.6 Avfallsbehandling

- Koble produktet fra strømmen og vannforsyningen.
- Kutt av strømkabelen nær produktet og kast den.
- Fjern dørlåsen for å forhindre at barn eller dyr stenger seg inne i trommelen.
- Produkt skal avhendes i henhold til lokale krav for avhending av avfall fra elektrisk og elektronisk utstyr (EE-avfall).

# 3. PRODUKTESKRIVELSE

## 3.1 Spesialfunksjoner

Din nye maskin med kombinert vask/tørk tilfredsstillende alle moderne krav til effektiv behandling av tøyvask med riktig klespleie og lavere forbruk av vann, strøm og vaskemiddel.

- **WiFi-forbindelsen** og **Remote Start**-funksjonen gjør at du med mobilen din kan starte en vaskesyklus, administrere vaskemaskinen og kontrollere vaskesyklusstatus.
- **ProSense-teknologien** oppdager tøymengden og definerer programvarigheten i løpet av 30 sekunder. Vaskeprogrammet blir tilpasset mengden

av klesvask og tekstiltypen uten å bruke mer tid, strøm og vann enn nødvendig.

- **Damp-modusen** lar deg friske opp klær raskt og enkelt. Den skånsomme dampfasen fjerner lukt og reduserer krøller i tørre tekstiler for å gjøre strykningen enklere. Dampen reduserer krøller i stoffet. Stryking går som en lek!
- **AutoDose-teknologien** frigir den riktige mengden med vaskemiddel i henhold til tøymengden; skuffen har to integrerte beholdere (vaskemiddel + tøymykner) og to ekstra kammer for manuell fylling av vaskemiddel og tilsetningsstoffer. Den gir mest mulig fleksibilitet.

- **AEG Steam Fragrance** tilbyr – takket være dampmodusen – en perfekt løsning for oppfriskning av selv de mest delikate plaggene uten vask. Bruk den spesialutviklede duften fremstilt av **AEG**

for å tilføre en behagelig følelse av "nyvaskede" plagg til fjerningen av lukter og krøller.

### 3.2 Produktoversikt

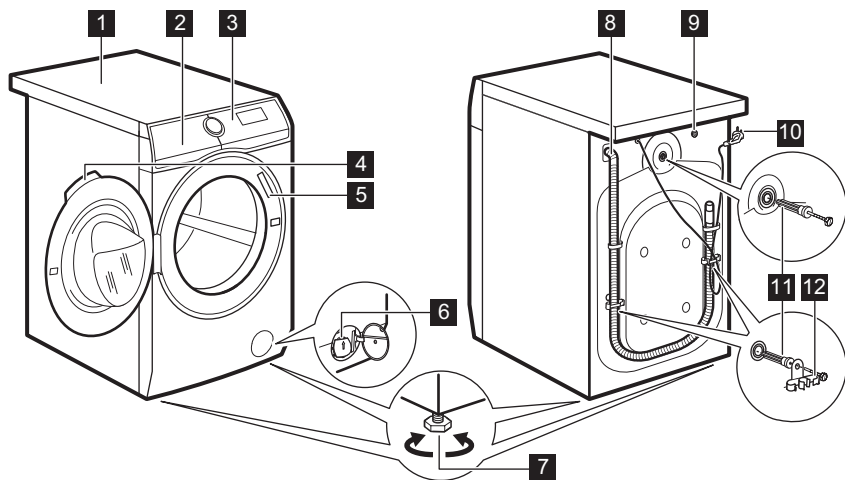

- 1** Topplate
- 2** Vaskemiddeldispenser med AutoDose-beholdere og manuelle kamre
- 3** Betjeningspanel
- 4** Dørhåndtak
- 5** Typeskilt
- 6** Avløpspumpefilter

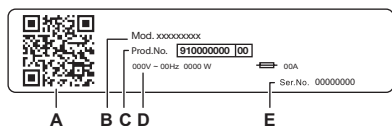

- 7** Fot for å vatre produktet
- 8** Avløpslange
- 9** Tilkobling til inntaksslange
- 10** Strømkabel
- 11** Transportbolter
- 12** Støtte for slange



#### Typeskiltet rapporterer:

- A. QR-kode
- B. Modellnavn
- C. Produktnummer
- D. Elektriske klassifiseringer
- E. Serienummer

Skann **QR-koden** med kameraet for å laste ned appen vår fra App Store til smartenheten din, og følg de nødvendige trinnene. Registrer produktet ditt og få mest mulig ut av det.

-  Få tilgang til produktdetaljer, dokumentasjon og artikler om hvordan du bruker de beste funksjonene (brugerhåndboken er også tilgjengelig på [aeg.com/manuals](http://aeg.com/manuals) )
-  Få råd om bruk, feilsøking, service og reparasjon (også tilgjengelig på [aeg.com/support](http://aeg.com/support) )
-  Kjøp tilbehør, forbruksvarer og originale reservedeler til produktet (også tilgjengelig på [aeg.com/shop](http://aeg.com/shop) )

## 4. TEKNISKE DATA

Dimensjon	Bredde / Høyde / Total dybde	59.7 cm / 84.7 cm / 66.0 cm
Elektrisk tilkobling	Spenning	230 V
	Total effekt	2100 W
	Sikring	10 A
	Frekvens	50 Hz
Beskyttelsesnivå mot inntrengning av faste partikler og fuktighet sikret av beskyttelsesdekselet, unntatt der lavspenningsutstyret ikke er beskyttet mot fuktighet		IPX4
Vanninntak <sup>1)</sup>		Kaldt vann
Vannforsyningstrykk	Minimum	0,5 bar (0,05 MPa)
	Maksimum	10 bar (1,0 MPa)
Maksimal tøymengde	Cotton (Bomull)	9.0 kg
Maksimal tørrlast	Cotton (Bomull)	6.0 kg
	Syntetisk	4.0 kg

<sup>1)</sup> Koble vanninntaksslengen til en kran med 3/4" -gjenger.

## 5. MONTERING

### **ADVARSEL!**

Se etter i Sikkerhetskapitlene.

### 5.1 Utpakking

### **ADVARSEL!**

Fjern all emballasje og transportboltene før du installerer produktet.

### **ADVARSEL!**

Les alle installasjonsinstruksjonene før du fortsetter.

### **ADVARSEL!**

Bruk hansker.

1. Fjern den utvendige filmen. Bruk en kniv om nødvendig.

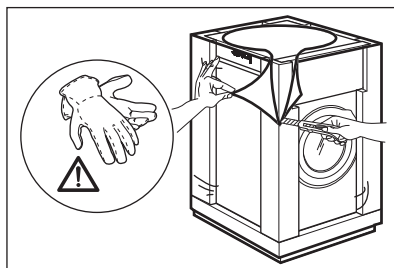

2. Fjern papptoppen og annen emballasje.

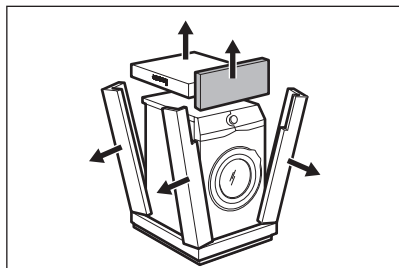

3. Fjern den innvendige filmen.

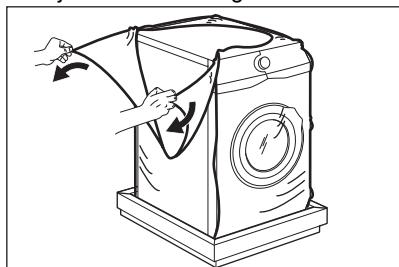

4. Åpne døren og fjern stykket fra dørtetningen og alle gjenstander fra trommelen.

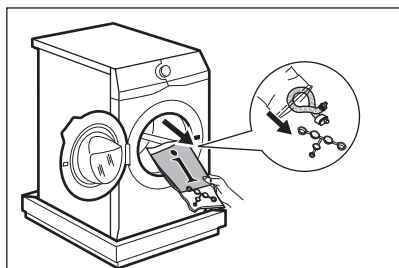

5. Legg produktet forsiktig ned på baksiden.  
6. Sett det fremre emballasjeelementet på gulvet under produktet.



Pass på at du ikke skader slangene.

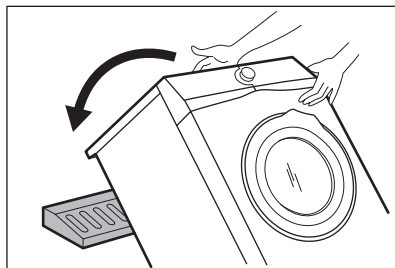

7. Fjern beskyttelsen fra bunnen.

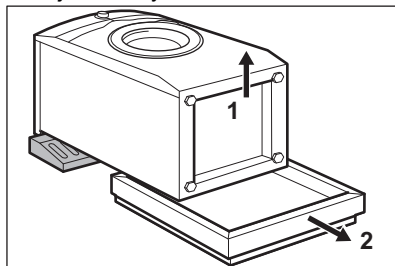

8. Sett produktet i vertikal posisjon.

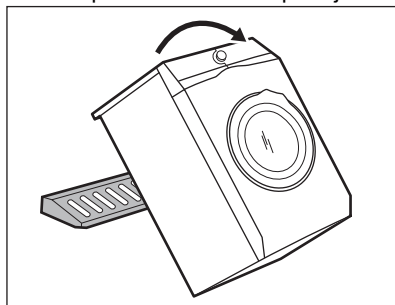

9. Fjern strømledningen og avløpsslangen fra slangeholderen.



Det er mulig at det kan renne vann fra avløpsslangen. Dette skyldes produkttesting på fabrikk.

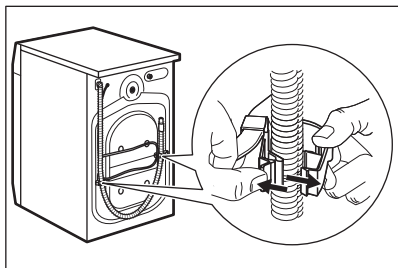

10. Fjern de tre boltene.

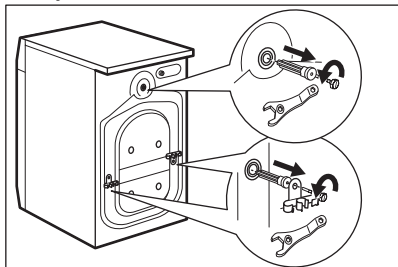

11. Trekk ut plastavstandsstykkene.  
12. Sett plashettene (som ligger i posen med bruksanvisningen) i hullene.

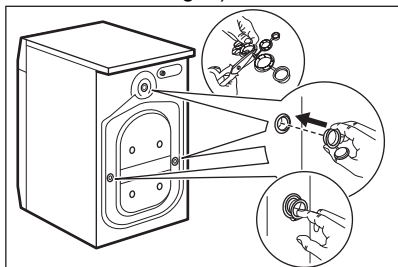

Vi anbefaler at du oppbevarer transportboltene, om du må flytte produktet senere.



Tilbehør som leveres med produktet kan variere avhengig av modell.

## 5.2 Plassering og vatring

1. Monter produktet på et flatt, hardt gulv.



Pass på at tepper ikke stanser luftsirkulasjonen under produktet. Påse at produktet ikke berører veggen eller andre enheter.

2. Juster føttene for å få produktet i vater.

### ⚠ ADVARSEL!

Ikke legg papp, treverk eller liknende materialer under produktet for å justere nivået.

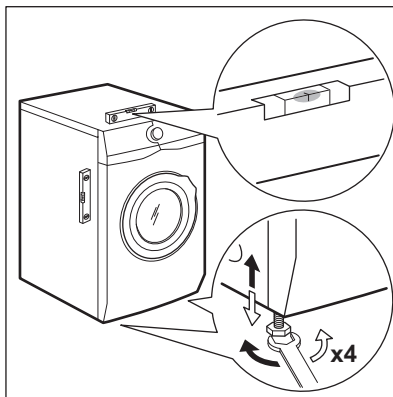

Produktet må stå flatt og stabilt.



Juster produktet korrekt for å forhindre vibrasjoner, støy og hindre at det flytter på seg når det er i bruk.

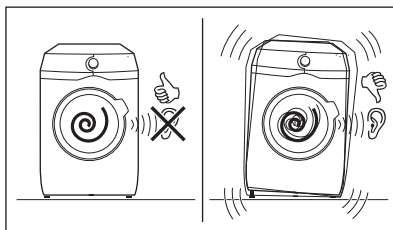

## 5.3 Installasjon på tregulv

Hvis du installerer produktet på et tregulv, må du sørge for å bruke festeplater for å feste produktets føtter.

Les nøye gjennom instruksjonene som følger med tilbehøret.

## 5.4 Vanninntaksslangen

1. Koble vanninntaksslangen til baksiden av produktet om nødvendig. Vanligvis er den allerede installert på fabrikken.

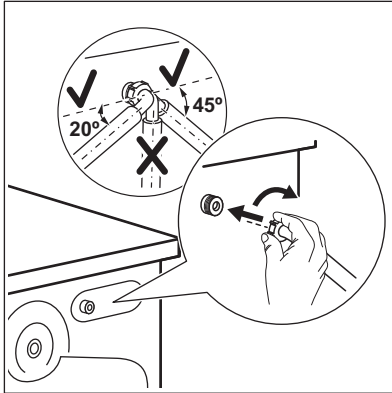

2. Posisjoner den mot venstre eller mot høyre avhengig av hvor kranen er plassert. Kontroller at inntaksslangen ikke er i en vertikal posisjon.
3. Hvis det er nødvendig, løsne ringmutteren for å plassere den i riktig posisjon
4. Koble vanninntaksslangen til en kaldtvannskran med 3/4-tommers gjenger.

Noen modeller kan inneholde inntaksslange med vannstoppemhet. Den forhindrer lekkasjer i slangen på grunn av den naturlige aldringen. Sektoren i vinduet viser denne feilen A Hvis dette skjer, lukk vannkranen og kontakt det autoriserte servicesenteret for informasjon om utskifting av slangen.

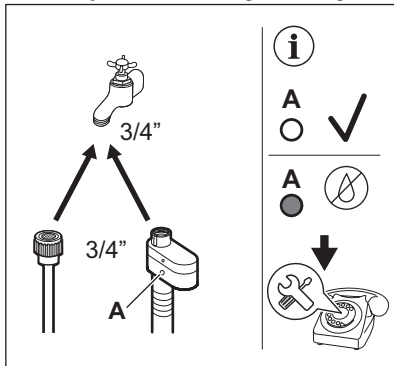

### ⚠ ADVARSEL!

Inntaksvannet skal ikke være varmere enn 25 °C.

### ⚠ FORSIKTIG!

Sørg for at det ikke lekker fra koplingene.



Ikke bruk en forlengingsslange dersom inntaksslengene er for korte. Kontakt servicesenteret for informasjon om å erstatte inntaksslengen.

## 5.5 Vannstoppmekanisme

Inntaksslangen har en vannstoppmekanisme. Denne enheten forhindrer vannlekkasje i slange etter som det blir eldre.

Den røde delen i vindu "A" viser denne feilen.

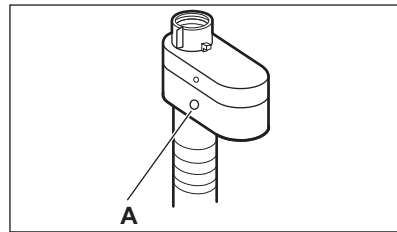

Hvis dette skjer må du stenge vannkranen og kontakte det autoriserte servicesenteret for å erstatte slangen.

## 5.6 Vanntømming

Avløpsslangen skal plasseres på en høyde som ikke er mindre enn 60 cm og ikke mer enn 100 cm fra gulvet.



Du kan forlenge avløpsslangen til maks 400 cm. Kontakt det autoriserte servicesenteret for å kjøpe den andre avløpsslangen og forlengelsen.

Det er mulig å koble til avløpsslangen på forskjellige måter:

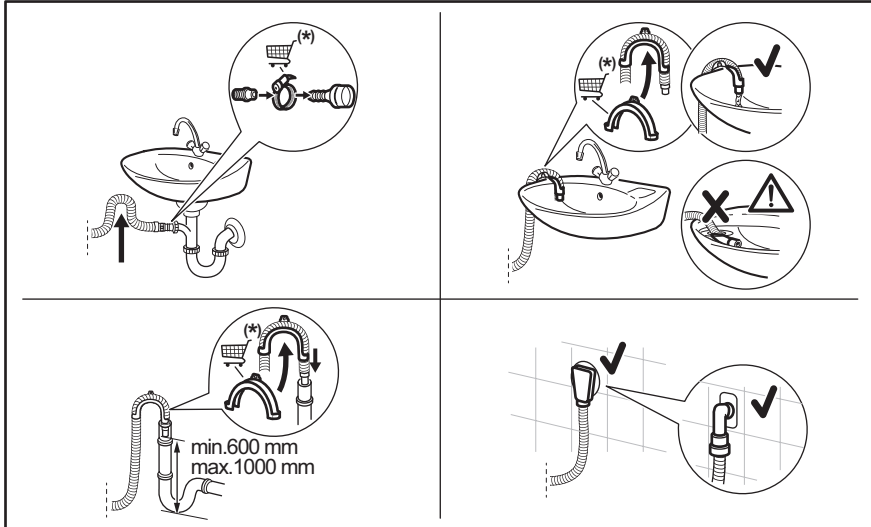

(\*) Kan endres uten varsel.

- Koble avløpsslangen til rørstussen og fest den med en klemme.
- Posisjoner slangen direkte til et innebygd avløpsrør i vegg og fest den med en klemme.
- Uten plastslangeføringen, til en avløpsstuss – plasser avløpsslangen til rørstussen og fest den med en klemme.
- Til et vertikalt rør med luftehull – sett avløpsslangen direkte inn i et avløpsrør eller et vertikalt rør.
- Avløpsslangen kan bøyes i U-form og plasseres rundt plastføringen På kanten av en vask – fest føringen til vannkranen eller vegg.



Sørg for at det er en bøy på avløpsslangen, slik at smuss fra vannlåsen ikke kommer inn i produktet.



Kontroller at plastslangeføringen ikke kan bevege seg når produktet tømmes og avløpsslangens ende ikke er senket ned i vannet. Det kan føre til at skittent vann blir ført tilbake i produktet. Kjøp tilbehør fra en autorisert leverandør.



Enden på avløpsslangen må alltid være ventileret, dvs. at innvendig diameter på avløpsrøret (min. 38 mm – min. 1,5") må være større enn den ytre diameteren på avløpsslangen.

## 5.7 Elektrisk tilkobling

På slutten av installasjonen kan du sette inn støpselet i stikkkontakten.

Typeskiltet og "Tekniske data"-kapittelet viser de nødvendige elektriske spesifikasjonene. Kontroller at de er kompatible med strømforsyningen.

Kontroller at den elektriske installasjonen i huset der du bor tåler den maksimale belastningen som kreves, også når det tas hensyn til alle andre produkter som er i bruk.

Vaskemaskinen skal koples til en jordet stikkontakt.

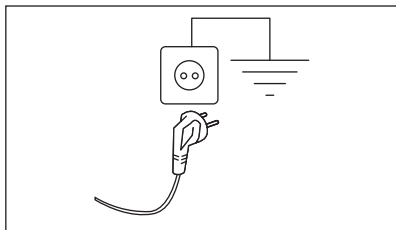

Strømkabelen skal være lett tilgjengelig etter at produktet er installert.

Kontakt vårt autoriserte servicesenter for elektrisk arbeid som kreves for å installere dette produktet.

Produsenten frasier seg ethvert ansvar for materielle skader eller personskader som skyldes at sikkerhetsanvisningene over ikke er blitt fulgt.

## 6. BETJENINGSPANEL

### 6.1 Beskrivelse av betjeningspanel

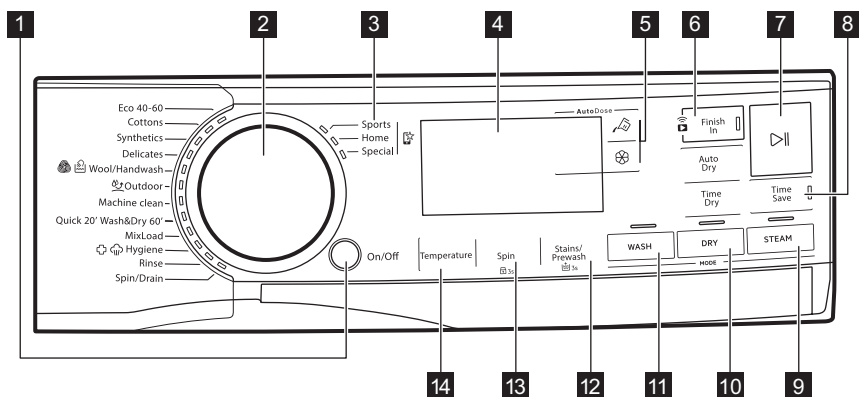

Tilvalgene kan ikke velges for alle vaskeprogrammer. Kontroller kompatibiliteten mellom tilvalg og vaskeprogrammer i «Kompatibiliteten av tilvalg med programmer»-paragrafen i kapittelet «Programmer». Et tilvalg kan ekskludere et annet. I dette tilfellet lar ikke produktet deg stille inn de inkompatible tilvalgene samtidig. Pass på at skjermen og berøringsknappene alltid er rene og tørre.









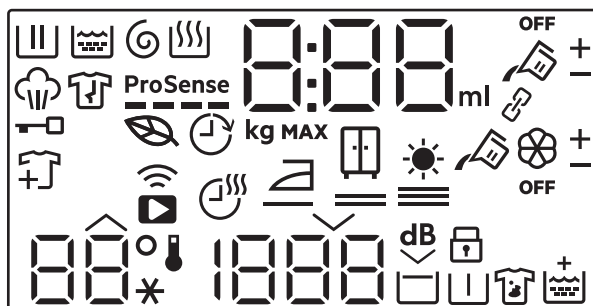



- 1 På/Av-trykknapp
- 2 Programknapp
- 3 Favorittprogrammer
- 4 Display
- 5 AutoDose Berøringsknapper for flytende vaskemiddel og tømykner
- 6 Ferdig om berøringsknapp og Fjernstart berøringsknapp
- 7 Start/Pause berøringsknapp
- 8 Tidssparing berøringsknapp
- 9 Damp modus berøringsknapp
- 10 Tørk modus , Tørketid og Automatisk tørking berøringsknapp
- 11 Vask modus berøringsknapp
- 12 Flekker/Forvask-berøringsknapp og det faste alternativet Ekstra skylling 3s

13 Sentrifugering-berøringsknapp og det faste barnesikring-alternativet 3s

14 Temperatur berøringsknapp

## 6.2 Display



	Vaskefaseindikator. Den blinker i løpet av forvask og vaskefase.
	Indikator for skyllefasen. Den blinker under skyllefasen.
	Indikator for fasene sentrifugering og tømning. Den blinker i løpet av sentrifugering og tømmefase.
	Indikator for tørkefase.
	Indikator for dampfase.
	Indikator for antirkjøllfase (kun tilgjengelig via APP).
	Indikator for dørlås.
	Indikator for å legge til plagg: Den tennes når programmet starter og brukeren fortsatt kan sette produktet på pause og legge til mer klesvask.
	Økoprogramindikator: Den tennes når det valgte programmet og tilvalgene har en økoprofil.
	Ferdig om-indikator.
<b>ProSense</b> 	ProSense-indikator.
	Indikator for fjernetilkobling. Indikator for WiFi-tilkobling.

0:00

Den digitale indikatoren kan vise:

- Programvarighet (f.eks. 2:40, vaske- og/eller tørkefase).



Tiden som vises når programmet er valgt, samsvarer ikke med effektiv varighet og endres etter ProSense-fase.

- Maksimal mengde.
- Ferdig i tide (f.eks. 30' eller 2h).
- Programslutt (0).
- Varselkode (f.eks. E20).
- Indikator for flytende vaskemiddel og tøymykner: 88<sup>ml</sup>. Se kapittelet " AutoDose-teknologi (Autodosering)".
- Når du arbeider med APPEN: PAPP, AP (tilgangspunkt), UPd (oppdatering). Se kapitlet "Wi-Fi – Sette opp tilkobling".

888

Indikator for maksimal last. Verdien vises i tre sekunder etter programvalg, vekslet med syklusvarighet.

MAX

Indikator for maks klesvask. Den blinker dersom tøymengden overgår den oppgitte mengden.



Indikator for AutoDose-beholder for flytende vaskemiddel. Når den tennes doserer apparatet vaskemiddel automatisk.



Disse indikatorene vises ved siden av  og  når du øker eller reduserer dosering av automatisk vaskemiddel eller tøymykner.

OFF

AutoDose-statusindikator. Den tennes når AutoDose-funksjonen for tilsetninger er deaktivert.



Disse indikatorene vises når du stiller inn automatisk dosering av vaskemiddel eller tøymykner (se " AutoDose-teknologi (Autodosering)")

Indikatorer for tilvalg kan kun lastes ned via App



Indikator for tørketid.



Indikator for stryketørt.















Indikator for skaptørt.



Indikator for ekstra tørking.



Linket modus-indikator. Den tennes når begge AutoDose-beholderne er linket og fylt med samme vaskemiddelet. AutoDose-funksjonen for tøymykner er deaktivert: -indikatoren forsvinner og displayet viser to indikatorer for flytende vaskemiddel-beholder .

	Disse indikatorene vises ved siden av  og  når du øker eller reduserer dosering av av automatisk vaskemiddel eller tøymykner.
	Temperaturområdet: Indikator for temperatur Kaldtvannsindikator
	Sentrifugeområdet: Indikator for sentrifugehastighet Indikator for ingen sentrifugering Sentrifugeringsfasen er av.
	Indikator for ekstra stille.
	Indikator for skyllestopp.
	Indikator for barnesikring.
	Indikator for forvask.
	Indikator for flekker.
	Ekstra skylling-indikator.

## 7. VELGER OG KNAPPER

### 7.1 På/Av

Hvis du trykk på denne knappen i noen sekunder, kan du slå produktet av eller på. To forskjellige lyder blir avspilt når du slår produktet av eller på.

Hvilemodusfunksjonen slår av produktet automatisk for å redusere energiforbruket i enkelte tilfeller, og det kan derfor hende at du må aktivere produktet igjen.



**Det standard valgte programmet, når maskinen slås på, er alltid Eco 40-60-programmet, også etter oppvåkning fra standby.**

For mer informasjon, se avsnittet om hvilemodus i kapittelet Daglig bruk.

### 7.2 Programknapp

Ved å dreie på programvelgeren kan du velge ønsket program.

### 7.3 Favorittprogrammer

Disse valgposisjonene er tilgjengelige etter at produktet er koblet til Wi-Fi.

Favorittprogrammene kan stilles inn og lagres via App og velges bare fra de tilgjengelige programmene som er delt inn i de tre kategoriene som er indikert på betjeningspanelet.

Når du har angitt favorittprogrammene dine, kan du velge ett av dem via appen eller ved å dreie programvelgeren til relevant posisjon: det aktuelle led-lyset slås på og informasjonen på displayet oppdateres deretter.



Favorittprogrammene kan avbrytes via den relaterte app-kommando eller ved å trykke på tastekombinasjonen for fabrikkstandard.

## 7.4 Introduksjon



Tilvalgene/funksjonene kan ikke velges til alle vaskeprogrammer. Sjekk kompatibilitet mellom tilvalg/funksjoner og vaskeprogrammer i "Programoversikt". Tilvalg/funksjoner kan ekskludere hverandre. I dette tilfellet lar ikke produktet deg stille inn de inkompatible tilvalgene/funksjonene samtidig. Pass på at skjermen og berøringsknappene alltid er rene og tørre.

## 7.5 AutoDose Flytende vaskemiddel og tøymykner

Med disse knappene kan du:

- : aktivere og deaktivere automatisk fylling av vaskemiddel.
- : aktivere og deaktivere automatisk tøymyknerfylling.



Se kapittelet "AutoDose-teknologi (Autodosering)" for mer informasjon.

## 7.6 Ferdig om



Velg dette tilvalget til sist etter program og andre tilvalg, ellers kan det avbrytes hvis du endrer en innstilling.

Dette tilvalget gjør det mulig å velge tidspunktet et program skal avsluttes på. Programslutt kan utsettes med én time for hver knappberøring, i maksimalt 24 timer.

Displayet viser den normale programvarigheten vekselvis med det innstilte programmets sluttid (vist i timer 0t). Minste valgbare tid tilsvarer avrundet time opp til maksimal varighet for et program (f.eks. hvis syklusvarigheten varer i 3:15 timer, er minste valgbar tid 4 t.)

Etter programstart er døren låst og produktet starter ProSense-fasen. Når belastningsberegningen avsluttes, blinker

ikonet for kjørefasen på displayet, og tidstallet teller ned i trinn på én time og i trinn på 1 minutt i løpet av den siste timen.

## Fjernstart

For å aktivere den:

1. Trykk på Ferdig om -knappen. Fjernkontrollen begynner å blinke.
2. Trykk på Start/Pause -knappen **innen 3 sekunder** for å bekrefte det. Det tilhørende symbolet vises jevnt på displayet og døren er låst.



Hvis du stiller inn et program i appen, og det ikke samsvarer med bryterens posisjon, vises teksten vekselvis med programvarigheten.

Fjernstart kan deaktiveres på forskjellige måter:

- **før** syklusen har startet: trykk på denne knappen og trykk deretter på Start/Pause -knappen **innen 3 sekunder**: døren låses opp;
- **etter at** syklusen har startet: trykk på Start/Pause -knappen - døren låses opp - og trykk deretter på denne knappen;
- slå produktet av og på;
- på slutten av syklusen, når døren låses opp.

## 7.7 Fjernstart

Et raskt trykk på denne knappen aktiverer Fjernstart-funksjonen som lar deg starte, pause og stoppe produktet eksternt.

Den tilhørende lampen tennes og det tilhørende ikonet dukker opp på displayet.



Hvis du stiller inn et program via appen og det ikke samsvarer med byterens posisjon, vises -teksten vekselvis med programvarigheten.

Trykk og hold denne knappen lenger for å vise to andre funksjoner:

- hold den nede i 3 sekunder så lenge du hører en klikkelyd: Wi-Fi er slått på og av.
- Hold den nede i 10 sekunder så lenge det høres et dobbelt pip og  vises på skjermen: for å tilbakestille nettverkslegitimasjonen.

## 7.8 Start/Pause

Trykk Start/Pause -knappen for å starte, sette apparatet på pause eller for å avbryte et program som er i gang.

## 7.9 Tidssparing

Du kan bruke denne funksjonen for å redusere programvarigheten.

- Hvis klesvasken din er normal eller litt skitten, kan det være lurt å korte ned vaskeprogrammet. Berør denne knappen **én gang** for å redusere varigheten.
- Ved lavere tøymengde, berør denne knappen **to ganger** for å velge et ekstra kort program.  
I dette tilfellet kan ikke temperaturen 95 °C velges.

LED-lampen på knappen er på, og displayet viser innstilt programvarighet.





Dette tilvalget kan også brukes til å korte ned varigheten av dampprogrammet.

## 7.10 Temperatur

Når du velger et vaskeprogram, foreslår produktet en standardtemperatur automatisk.

Trykk på denne knappen gjentatte ganger til ønsket temperaturverdi vises i displayet.

Når displayet viser indikatorene  og , varmer ikke apparatet opp vannet.

## 7.11 Sentrifugering





Når du velger et program, velger produktet automatisk standard sentrifugehastighet.

Trykk på denne knappen gjentatte ganger for å:

- **Endre sentrifugehastigheten.**



Displayet viser kun sentrifugeringshastigheter som er tilgjengelige for det angitte programmet.

- **Aktivere funksjonen for skyllestopp.**  
For å hindre at stoffet krøller seg, blir ikke det siste skyllevannet tømt ut. Vaskeprogrammet avslutter med vann i trommelen og den siste sentrifugeringsfasen blir ikke utført.  
Displayet viser indikatoren .  
Trommelen snurrer regelmessig for å redusere krøller.  
Døren forblir låst. Trommelen roterer regelmessig for å redusere krøller. Du må tømme ut vannet for å kunne låse opp døren.  
Trykk på Start/Pause-knappen : produktet utfører sentrifugeringsfasen og tømmer ut vannet.
- **Aktiver tilvalget for ekstra stille.**  
Ingen sentrifugeringsfaser (mellom- og sluttsentrifugering) blir kjørt og programmet blir avsluttet med vann i trommelen. Dette bidrar til å redusere krølling.  
Ettersom at programmet er svært stille, egner det seg godt om natten når strømmen er billigere. For noen programmer utføres skyllingene med mer vann.  
Displayet viser indikatoren .  
Døren forblir låst. Trommelen roterer regelmessig for å redusere krøller. Du må tømme ut vannet for å kunne låse opp døren.  
Hvis du trykker på Start/Pause-knappen, utfører produktet kun tømmefasen.
- **Uten sentrifugering – – –.**  
Bruk dette tilvalget for å slå av alle sentrifugeringsfasene. Displayet viser indikatoren . Produktet utfører den eneste tømmefasen for det valgte vaskeprogrammet. Velg dette alternativet for svært ømfintlige tekstiler. Skyllfasen bruker mer vann i enkelte vaskeprogrammer



Produktet pumper ut vannet automatisk etter omtrent 18 timer.

## 7.12 Flekker/Forvask

Trykk på denne knappen gjentatte ganger for å aktivere ett av de to tilvalgene eller begge.

Den relevante indikatoren dukker opp på displayet.

### • Flekkfjerning

Når du velger dette tilvalget vises  $\pm$ -indikatoren ved siden av vaskemiddel-symbolet  og vaskemaskinen legger automatisk til ekstra vaskemiddel når den automatiske vaskemiddel-beholderen er aktivert.

Hvis den automatiske vaskemiddel-beholderen er Av, er det mulig å kjøre dette tilvalget som i en tradisjonell vaskemaskin ved å fylle opp vaskemiddel eller tilsetning manuelt.



Hvis du trykker på knappen for vaskemiddel-beholder mens Flekkfjerning-alternativet er aktivt, AutoDose-funksjonen er slått av, men Flekkfjerning-alternativet forblir fortsatt aktivt i manuell modus.

### • Forvask

Bruk dette tilvalget for å legge til en forvaskfase på 30 °C før vaskefasen. Dette tilvalget anbefales for svært skittent tøy, spesielt hvis det inneholder sand, støv, gjørme eller andre faste partikler.



Når du velger en forvaskfase og AutoDose-funksjonen er aktivert, vil produktet automatisk dosere vaskemiddelet. Når AutoDose-funksjonen er slått av, legg vaskemiddelet/tilsetningen i en vaskeball og legg den i trommelen.



Tilvalgene kan øke programvarigheten.

## 7.13 Vask modus

Når apparatet er slått på, lyser LED-lampen på denne knappen for å indikere at en vaskesyklus vil bli utført.



Hvis du trykker på denne knappen mens tørke- eller dampmodus er aktiv, går syklusen tilbake til kun vaskemodus. På denne måten kan du avbryte tørkingen og dampmodus under oppsettet, eller tørkemodus hvis du stopper syklusen midlertidig før tørkefasen starter.

## 7.14 Tørk modus

Trykk på denne knappen **én gang** for å legge til en tørkefase på slutten av vaskefasen. Både Vask og Tørk lyser med lysdiodene.

Trykk på denne knappen **to ganger** for å utføre kun en tørkefase. Bare Tørk er på.



For å gå tilbake til kun vask-modus, trykk på Vask under oppsett eller når du stopper syklusen før tørkefasen starter.

## 7.15 Tørketid

I programmet der det kan velges, trykk på denne knappen for å stille inn tiden som passer til stoffene du skal tørke (se tabellen "Tidsinnstilt tørking"). Displayet viser innstilt verdi.

Tørkemodus må allerede være innstilt.

Tiden øker med 5 minutter hver gang du trykker på denne knappen.



Du kan ikke stille inn alle tidsverdiene for ulike typer stoffer.

## 7.16 Automatisk tørking

Aktiver først tørkemodus med relevant knapp, og trykk deretter på denne knappen for å velge ett av 3 automatiske tørrhetsnivåer som foreslås av produktet.

Den aktuelle tørrhetsindikatoren dukker opp i displayet:

- 
 = = = **Stryketørt:** tøy som skal strykes.
- 
 = = = **Skaptørt:** tøy som skal legges i klesskapet.
- 
 = = = **Ekstra tørt:** tøy som skal tørkes fullstendig.



Du kan ikke stille inn alle automatiske nivåer for alle typer stoffer.

## 7.17 Damp modus

Damp-modusen kan brukes til å redusere krøller og lukt på plagg (som bomull, syntetiske tekstiler, blandede tekstiler, inkludert finvask og ull) som bare trenger å friskes opp, i løpet av 25 eller 30 minutter (avhengig av program) for å unngå vask.

Tøyfibrene slakkes, og gjør stryking kjempelett. Fjern raskt vasken fra trommelen når syklusen er ferdig. Anbefalt maksimal belastning er 1 kg.

-indikatoren blinker i displayet i løpet av dampfasen.

Syklusvarigheten kan reduseres til 15 minutter ved hjelp av Tidssparing - alternativet.

**IKKE** still inn denne modusen med følgende type elementer:

- Plagg som ikke er egnet for tørketromling.
- Plagg som er merket "Skal kun renses".



Ikke bruk vaskemiddel!  
Damp-modus fjerner ikke spesielt intens lukt og utfører ingen hygienesyklus.  
Etter dampbehandlingen kan tøyet være fuktig. Heng ut plaggene i et par minutter.

## Duften ( AEG Steam Fragrance)

Med AEG Steam Fragrance kan du friske opp selv de ømfintlige klærne dine, fjerne krøller og tilføre friskhet med en mild duft utviklet eksklusivt av **AEG**. Ved å friske opp klærne dine med damp, i stedet for å kjøre hele vaskesyklusen, vil du få klærne dine til å se og føles nye lenger. Du kan til og med trygt bruke duften med kasjmir- og dampprogrammer – hvis de er tilgjengelige – for ømfintlige tekstiler som kasjmir og ull. Når du behandler mindre last reduserer du duftdoseringen og syklusens varighet: på kun femten minutter, vil klærne dine gjenvinne den «nettopp vasket»-følelsen.

Les nøye gjennom instruksjonene som følger med duften.

### IKKE:

- Tørk plaggene behandlet med duft i trommelen. Fordelene fordunder.
- Bruk duften til andre formål enn foreskrevet her.
- Bruk duften på nye plagg. Nye plagg kan inneholde rester av etterbehandlingsblandinger som ikke er kompatible med duften.



Duften er tilgjengelig i **AEG**-nettbutikken eller hos en autorisert forhandler.

## 8. INNSTILLINGER

### 8.1 Introduksjon



Når du trykker en tastkombinasjon, **må du ikke vippe** fingrene nedover. Sensorene til knappene under er sensitive og kan forstyrre valget ditt.

### 8.2 Lydsignaler

Dette produktet har to forskjellige lydsignaler som blir spilt av når:

- Når du starter produktet (en kort lyd).
- Når du slår av produktet (en kort lyd).
- Når du trykker på knappene (klikkelyd).
- Når du gjør et feilvalg (tre korte lyder).
- Programmet er ferdig (en sekvens av lyder i omtrent 2 minutter).
- Når apparatet har en feilfunksjon (sekvens av korte lyder i omtrent 5 minutter).
- Når det oppdages en overbelastning av klesvasken i løpet av ProSense-fasen (en dobbel lyd spilles én gang).

For å **aktivere/deaktivere** dette tilvalget, hold nede Tørk-knappen til du hører et pip eller et dobbelt pip.



Hvis du deaktiverer denne funksjonen, slutter lydsignalene å avspilles bare når programmet er slutt.

### 8.3 Barnesikring

Med dette tilvalget kan du hindre at barna leker med betjeningspanelet.

For å **aktivere/deaktivere** dette tilvalget, hold -knappen nede Sentrifugering inntil **lås av/på** i displayet.

Som standard går apparatet over til dette tilvalget etter at du slår den av.

### 8.4 Permanent Ekstraskyll 3s

Med dette alternativet kan du legge inn én eller to ekstra skyllinger permanent når du starter et nytt program.

For å **aktivere/deaktivere** dette tilvalget holder du Flekker/Forvask-knappen nede i 3 sekunder inntil indikatoren **slås av/på** i displayet.

Når det er aktivert, vil produktet som standard gå over til dette tilvalget etter at du slår det av eller endrer/tilbakestiller programmet.



Dette tilvalget kan øke programmets varighet.

## 9. FØR FØRSTEGANGS BRUK



Under montering eller før første gangs bruk kan det hende at du finner noe vann i apparatet. Dette er vann som er igjen i apparatet etter en full funksjonell test på fabrikken for å sørge for at apparatet leveres til kunder i perfekt arbeidsstand og uten bekymringer.

1. Kontroller at alle transportbolter er fjernet.
2. Kontroller at strømtilførselen er tilgjengelig og at vannkranen er åpen.

3. Sørg for å fylle AutoDose-beholderne med flytende vaskemiddel og tøymykner . Se avsnittet "AutoDose-standardoppsett" i kapittelet "AutoDose-teknologi".
4. Hell 2 liter vann inn i trommelen. Denne handlingen aktiverer avløpssystemet.
5. Velg og start et bomullsprogram på høyest mulig temperatur, uten klesvask i trommelen. Dette fjerner eventuell smuss fra trommelen og kammeret.

## 10. AUTODOSE-TEKNOLOGI (AUTODOSERING)



Les denne kapittelet nøye.

### 10.1 Introduksjon

Riktig dosering av vaskemiddel og tøymykner tar bedre vare på vasken og sikrer god vaskeytelse.

For mye vaskemiddel skader klærne dine og for lite sørger ikke for god vaskeytelse.

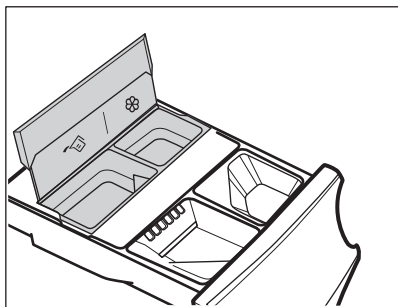

Dette produktet er utstyrt med et automatisk doseringssystem som automatisk sørger for riktig dosering av vaskemiddel og tøymykner for å bevare stoffets integritet og fargestyrke.





 AutoDose beholder for flytende vaskemiddel.

 AutoDose tøymykner-beholder.

**Produktet er forhåndsinnstilt fra produsenten slik den er tilpasset en mest vanlig bruker.**

Så snart et program starter, fordeler produktet automatisk den riktige mengden med vaskemiddel og tøymykner i henhold til virkelig mengde tøy hvis AutoDose er aktivert og indikatorene  og/eller  vises på displayet.



I noen programmer er AutoDose deaktivert (indikatorene  og/eller  vises ikke og displayet viser **OFF**) fordi det er plagg som krever spesielle vaskemidler eller behandlinger. Når dette er tilfelle, fyll vaskemiddel og andre tilsetninger i de riktige manuelle kamrene. Se «AutoDose og tilvalg-kompatibilitet» i kapittelet «Programmer».



Ytterligere forklaringer av AutoDose og aktivering av avanserte innstillinger er tilgjengelig ved nedlasting av APP-en.

### 10.2 Vaskemiddeldispenser med AutoDose-beholdere og manuelle kamre





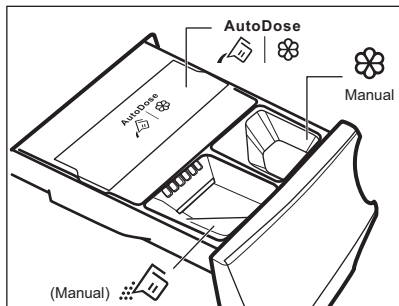

Når du bruker vaskemidler og andre tilsetninger, følg alltid instruksjonene du finner på pakningen til vaskemiddelproduktene. Vi anbefaler at du ikke overstiger det indikerte maksnivået i hvert kammer (**MAX**).

**Hvis begge AutoDose-beholderne er aktiverte** i programinnstillingene, tilføres oppvaskmiddel og tøymykner automatisk.

**Hvis én av AutoDose-beholderne eller begge er deaktiverte (OFF)** i det innstilte programmet, fortsett å manuelt fylle produktet i det riktige manuelle kammeret.



-   AutoDose-beholdere for **flytende vaskepulver**  og **tøymykner** .

### **ADVARSEL!**

**Legg aldri vaskepulver i AutoDose-kammeret.**

-  Manuelt kammer for vaskefase: **pulver eller flytende vaskemiddel.**



Når du bruker flytende vaskemiddel må du påse at du har satt inn **spesialbeholderen for flytende vaskemiddel**. Se avsnittet "Manuell fylling av vaskemiddel og tilsetninger" i dette kapitlet. Beholderen for flytende vaskemiddel finner du inne i trommelen.

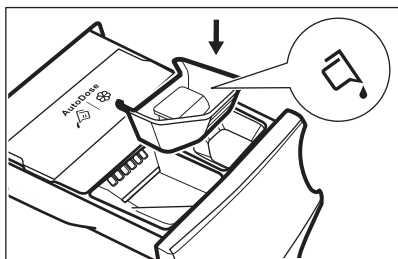

-  Manuelt kammer for **flytende** tilsetninger (tøymykner, stivelse o.l.).
- **MAX** Maksnivåer for vaskemiddel/tilsetninger.

## 10.3 AutoDose-standardoppsett

Forhåndsinnstilt dosering for større tøymengder er 90 ml for beholdere av vaskemiddel og 25 ml for tøymykner: den optimale konfigurasjonen for å oppfylle normalt bruk. Produktet bruker disse innstillingene til å beregne nøyaktig dosering for hver vask basert på tøymengde.

Under ekstreme forhold (veldig mykt eller veldig hardt vann) og spesialvaskemidler (for eksempel superkompakt) anbefaler vi at du justerer den forutbestemte doseringen ved å følge indikasjonen som er oppgitt på vaskemiddel- og tøymyknerpakningen: f. eks. når du bruker superkompakt vaskemiddel må du redusere den forhåndsinnstilte doseringen betraktelig.

Hvis vaskeresultatene ikke er tilfredsstillende eller det er for mye skum under vask, må du endre standardoppsettet fra fabrikk. Les avsnittet «AutoDose-konfigurasjonsmodus» om hvordan du endrer standardoppsettet, men først:

### 1. Slik identifiserer du vannhardetsnivået.

Sjekk vannhardetsnivået i ditt område.

Nivåene blir generelt beskrevet som: myk, medium og hard.

Kontakt det lokale vannverket for å få vite hva vannhardheten i ditt område er dersom det er nødvendig.

### 2. Identifiser den tilpassede vaskemiddel-doseringen.

Sjekk merkingen på pakningen for vaskemiddel/tøymykner og identifiser mengden du skal bruke. For vaskemiddelet er den foreslåtte mengden vaskemiddel kombinasjonen av tre ulike faktorer:

- Vannhardhetsnivå (se følgende tabell);
- Normalt skittent tøy;
- Nominell kapasitet på produktet (for eksempel maksimal tøymengde 9.0 kg). Hvis nominell kapasitet på etiketten på vaskemiddelesken refererer til produkter med lavere kapasitet, skal den tilpassede doseringen økes med 20 % med henvisning til den foreslåtte doseringen.



For en maskin med for eksempel nominell kapasitet 8 kg, middels vann, normalt smussnivå, gjenkjennes doseringen ved krysset i doseringene på vaskemiddeletiketten.

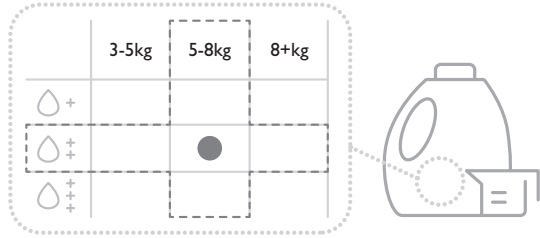

## Vannhardhetsnivåer

Nivåer	Vannhardhetsområder				
	°f <sup>1)</sup>	°d <sup>2)</sup>	e <sup>3)</sup>	mmol/l	ppm
Mykt	<15	<8	<10	<1.4	<140
Medium <sup>4)</sup>	15 - 25	8 - 14	0 - 17	1.5 - 2.5	150 - 250
Hardt	>25	>14	>17	>2.5	>250

- 1) Franske grader
- 2) Tyske grader
- 3) Engelske grader
- 4) fabrikkinnstilling, tilfredsstiller de fleste bruksforhold.

## 10.4 AutoDose-konfigurasjonsmodus



Gå inn i konfigurasjonsmodusen for AutoDose før du fortsetter med programinnstillinger. Konfigurasjonsmodusen kan avbryte midlertidige innstillinger.

1. Trykk på På/Av -knappen i noen sekunder for å aktivere produktet.
2. Vent omtrent 10 sekunder på at produktet utfører en kontroll.
3. For å gå inn i konfigurasjonsmodus, hold Temperatur- og Sentrifugering-knappene nede samtidig i noen sekunder, inntil **SET** og de blinkende -indikatorene for vaskemiddeltank og tøymykner tank dukker opp i displayet. Etter 10 sekunder uten å samhandle med betjeningspanelet, avslutter produktet konfigurasjonsmodus.

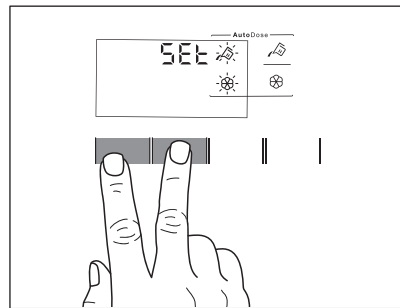

4. Berør de relaterte knappene for beholderne for å veksle funksjonen av og på. Displayet viser OFF når en beholder er deaktivert eller viser at beholder.

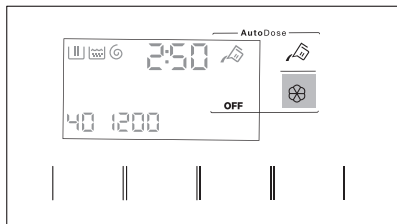

5. Slik innstiller du standard dosering berøringsrelaterte beholderknapper for standard dosering av vaskemiddelprodukt og 2 piler vises nederst på displayet. Trykk på Temperatur-knappen gjentatte ganger for å redusere doseringen og Sentrifugering-knappen for å øke den: Minimumstrinn er 1 ml (hvert enkelt trinn) eller 10 ml (når knappen holdes inne).

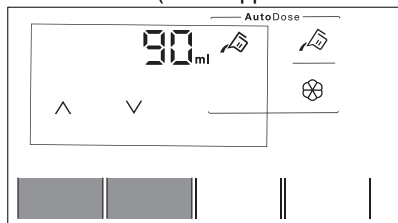

6. Etter ca. 10 sekunder går displayet tilbake til skjermbildet for programinformasjon eller du kan holde Temperatur- og Sentrifugering-knappene nede igjen for å avslutte umiddelbart.

## 10.5 Fylling av vaskemiddel og tilsetninger i AutoDose-systemet



Les "Vaskemidler og andre tilsetninger" i "Råd og tips"-kapittelet.



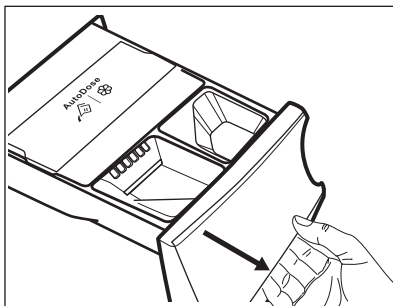

Vi anbefaler at du ikke overstiger det indikerte maksnivået (**MAX**).

1. Åpne oppvaskmiddelbeholderen.

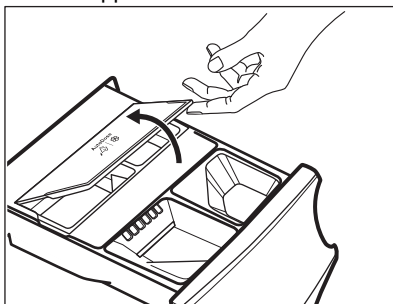

2. Løft opp AutoDose-dekslet.



3. Hell kun flytende vaskemiddel forsiktig i AutoDose-vaskemiddeltanken . Fyll opp til maksimalt indikert nivå **MAX**.

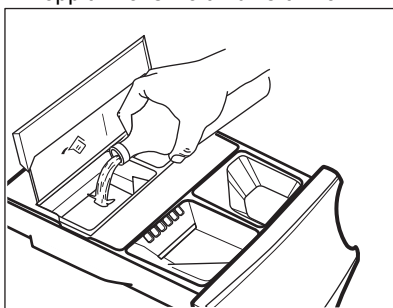

4. Hell kun flytende tøymykner forsiktig i AutoDose-tøymyknertanken . Fyll opp til maksimalt indikert nivå **MAX**.

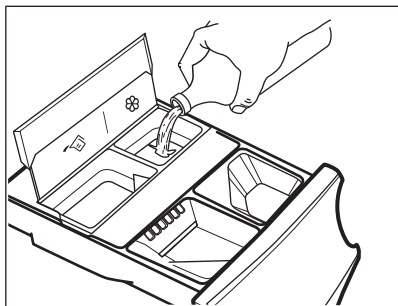

5. Senk ned AutoDose lokket.

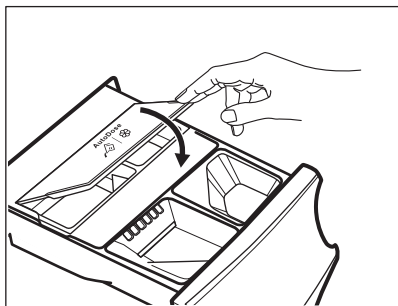

6. Lukk vaskemiddeldispenseren forsiktig inntil du hører at den låser seg med et klikk.

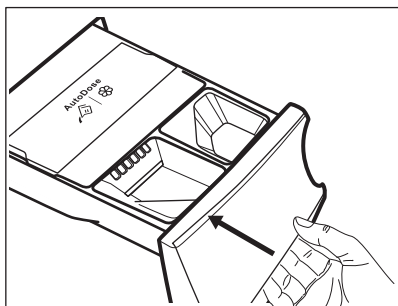

## 10.6 AutoDose-indikator for lavt nivå



Du skal ikke etterfylle AutoDose-tankene før produktet indikerer at én eller begge beholderne er tomme.

Når den aktiverte beholderen når et lavt nivå med vaskemiddel, blinker den relaterte indikatoren sakte og kontinuerlig på displayet.

Den stopper å blinke når beholderen blir etterfylt.

Hvis en beholder ikke blir etterfylt, når et program har startet, stopper indikatoren å blinke og forblir tent. Så snart programmet er avsluttet starter den å blinke igjen.

Hvis et kammer er på et lavt nivå, vises den innstilte doseringen for det kammeret noen få sekunder hver gang du åpner skuffen for å minne deg på å etterfylle, med mindre AutoDose er slått AV.

Hvis nivået på begge beholderne er lave, blinker begge indikatorene, men kun den innstilte doseringen for vaskemiddel vises.



Hvis tankene fylles før produktet er slått på første gang, blinker ikke AutoDose-indikatoren.



### FORSIKTIG!

Etterfylling av tankene må gjøres med vaskemiddel/tøymykner/tilsetningsmiddel av samme merke og type som er brukt tidligere. Hvis ikke, må du rengjøre tankene før du fyller dem på nytt.

## 10.7 Slik bytter du fra AutoDose til manuell dosering

Du kan deaktivere AutoDose-funksjonen for en eller begge beholderne ved å trykke på det relaterte knappesymbolet.

Eksempel:

- For å slå av Tøymykner-tanken, trykk på -knappen for tøymykner inntil displayet viser **OFF**.

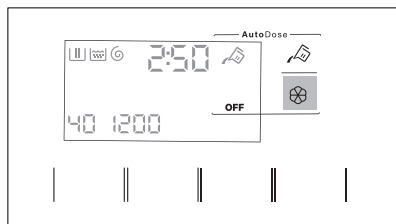

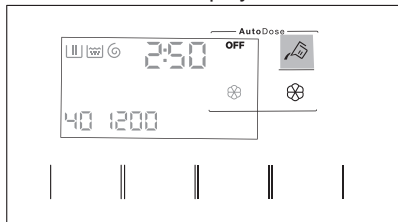

- Hvis du trenger å bruke et annet vaskemiddel enn det som er i AutoDose-tankene kan du slå Vaskemiddel-tanken

av ved å trykke på -knappen for vasemiddel inntil displayet viser **OFF**.



## 10.8 Skru av AutoDose

Hvis du KUN vil bruke maskinen manuelt, kan du deaktivere funksjonen Autodoser. Når du har gått inn i AutoDose-konfigurasjonsmodus ved å bruke et langt trykk på Temperatur- og Sentrifugering-knappene:

1. Trykk på -knappen for vaskemiddel eller -knappen for tøyemkner inntil displayet viser **OFF**: AutoDose er ekskludert fullstendig for relatert tank eller begge.

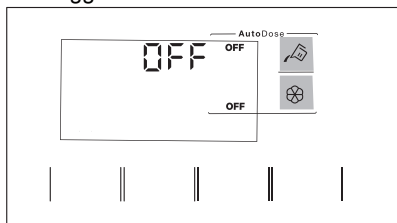

2. Etter omtrent 10 sekunder går displayet tilbake til programinformasjonsskjermen.

## 10.9 Manuell fylling av vaskemiddel og tilsetninger

Det kan hende at du må bruke et annet vaskemiddel eller en annen tøyemkner enn de du brukte i AutoDose-tankene. Sørg først for at AutoDose-tankene er deaktiverte og fyll deretter vaskemiddel og/eller andre tilsetninger i de manuelle kamrene.



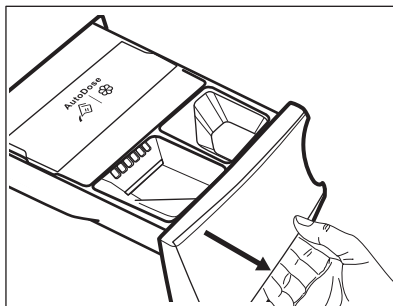

Ikke overskrid den maksimale viste tøyemengden (**MAX**).

1. Åpne oppvaskmiddelbeholderen.

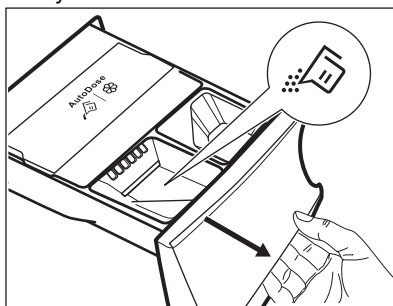

2. Tilsett pulvervaskemiddelet i -kammeret. Når du bruker flytende vaskemiddel, referer til «Manuell fylling av flytende vaskemiddel».



3. Hell tøyemkner i beholderen etter behov  Manual.

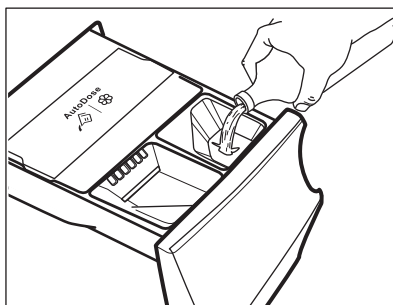

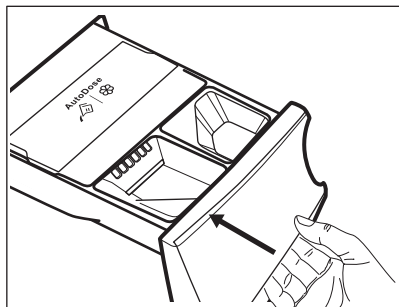

4. Lukk vaskemiddeldispenseren forsiktig inntil du hører at den låser seg med et klikk.

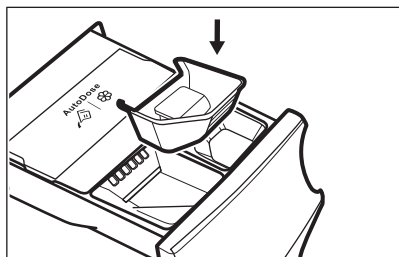

Slik tilsetter du flytende vaskemiddel manuelt

1. Sett inn beholderen for flytende vaskemiddel.



2. Hell det flytende vaskemiddelet i kammeret .

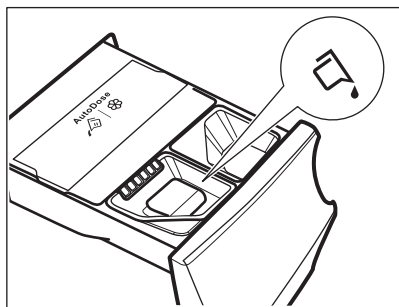

3. Lukk vaskemiddeldispenseren forsiktig inntil du hører at den låser seg med et klikk.

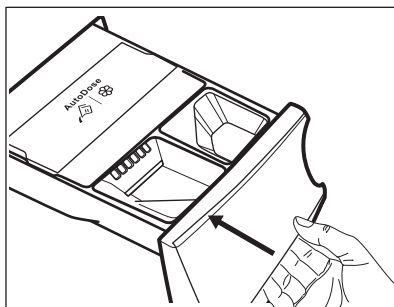

Hvis maskinen ikke har vært brukt i mer enn 4 uker med fylte beholdere, kan vaskemiddel/tøymykner bli viskøs eller tørke ut. Du må rengjøre skuffen som vist i kapittelet 'Stell og Rengjøring'.

### 10.10 Indikator for åpen skuff

Når et program er i gang må vaskemiddelskuffen alltid være lukket.

En sensor i skuffen registrerer om skuffen er åpen (eller ikke ordentlig lukket) mens programmet kjører. I et slikt tilfelle blir apparatet umiddelbart satt på pause.

Hvis du trykker på Start/Pause -knappen hører du et feilsignal og displayet slås av unntatt AutoDose-symboler som forblir tent noen få sekunder. Deretter går displayet tilbake til tidligere pause-status.

Dette oppstår selv om brukeren har slått AutoDose av.

For å starte programmet på nytt, påse at skuffen er riktig lukket og trykk Start/Pause -knappen.

## 11. PROGRAMMER

### 11.1 App-app og ekstra skjulte programmer

App-appen gir deg **et bredt utvalg av ekstra skjulte programmer**. Koble produktet til App, så kan du velge programmet som passer best til dine behov.

Du kan også huske alle de skjulte syklusene i Favoritter -posisjonene. For å velge program fra produktet direkte, se avsnittet «Favoritter» i kapittelet «Dreieskive og knapper».







Programnavn kan endres avhengig av markedskrav uten varsel.  
I appen finner du en fullstendig beskrivelse av hvert program.

Sportstøy	Sengetøy	Babytøy	Strykelett
Daglig Trening	Sengeteppe	Denim	Stoom Anti-allergie
Dunjakke	Håndklær	Lin	Hurtigvask 1 Plagg
Fotball/Rugby	Dyrehår	Skjorter	
Skiutstyr		Damp Kashmir	
Joggesko			

### 11.2 Programtabell

Program	Referanse	Maksimal	Programbeskrivelse
Standard tempera- tur	sentrifugeha- stighet	mengde	
Temperaturområ- de	Sentrifuge- ringshastighet		
Eco 40-60 (kun vaske- modus) _1) 2)	1600 o/min 1600 o/min - 400 o/min	9.0 kg	<b>Hvitt bomulls- og permanent kulørt bomullstøy.</b> Normalt skittent tøy.
Eco 40-60 + skaptørt nivå (vaske- og tørke- modus) _3) 2)	1600 o/min 1600 o/min - 400 o/min	6.0 kg	
Eco 40-60 + Skaptørt nivå (kun tørkemodeus)	-	6.0 kg	<b>Hvitt bomulls- og permanent kulørt bomullstøy.</b>
Bomull 40 °C 95 °C – Kaldt	1600 o/min 1600 o/min - 400 o/min	9.0 kg	<b>Hvit bomull og kulørt bomull.</b> For normalt, svært og lett skittent tøy.

Program Standard tempera- tur Temperaturområ- de	Referanse sentrifugeha- stighet Sentrifuge- ringshastighet	Maksimal mengde	Programbeskrivelse
Syntetisk 30 °C 60 °C – Kaldt	1200 o/min 1200 o/min – 400 o/min	4.0 kg	<b>Syntetiske tekstiler eller blandingstekstiler.</b> Nor- malt skittent tøy.
Finvask 30 °C 40 °C – Kaldt	1200 O/min 1200 o/min – 400 o/min	2.0 kg	<b>Ømfintlige plagg som akryler, viskose og blan- dede tekstiler som krever en mer skånsom vask.</b> Normalt og lett skittent tøy.
 Ull/Håndvask 40 °C 40 °C – Kaldt	1200 o/min 1200 o/min – 400 o/min	1.5 kg	<b>Maskinvaskbar ull, ull som skal håndvaskes og andre tekstiler med «Håndvask»-symbol. 4).</b>
 Outdoor 30 °C 40 °C – Kaldt	1200 o/min 1200 o/min – 400 o/min	2.0 kg	<div style="border: 1px solid black; padding: 5px; margin-bottom: 10px;"> <p> Ikke bruk tøymykner og sørg for at det ikke er noen rester av tøymykner igjen i vaskemiddelbeholderen.</p> </div> <p>Klær til utendørsbruk, teknisk tøy, sportstøy, jakker som puster og er vannette og skalljakker med uttakbar fleece eller fôr.</p> <div style="border: 1px solid black; padding: 5px;"> <p> Ved å kjøre kombinert et vask- og tørkeprogram vil tørkefasen også fungere som gjenoppretting av vannavstøting. Kontroller at vaskelappen tillater tørketromling.</p> </div>
Maskinrens 60 °C	1200 o/min 1200 o/min – 400 o/min	-	Vedlikeholdssyklus med varmt vann for å vaske og oppfriske trommelen og for å fjerne rester som kan forårsake lukt. Fjern alt tøy fra trommelen før du kjører dette programmet. Hell en kopp med blekemiddel med klor eller med et vaskemaskinrensningmiddel i kammeret for vaskemiddel. IKKE bruk begge sammen <sup>5)</sup> Hvis du velger Tørk-modus med dette programmet, vil produktet utføre en syklus for å fjerne lo inne i trommelen.
Hurtig 20' Vask&Tørk 60' 30 °C 40 °C – 30 °C	1200 o/min	1.0 kg	Program for å behandle opptil 1 kg <b>blandede syntetiske skjorter</b> bare på 20 minutter. Legg til en tørkefase for å få en komplett vask og tørr behandling på 60 minutter.

Program	Standard temperatur	Temperaturområde	Referanse sentrifugehastighet	Sentrifugehastighet	Maksimal mengde	Programbeskrivelse
MixLoad	30 °C	60 °C – 30 °C	1600 o/min	1600 o/min – 400 o/min	5.0 kg	Bomull og blandede syntetiske tekstiler. Ideell til å gjøre din daglige klesvask på kort tid, for bedre klespleie og god rengjøring allerede ved 30 °C.
 Hygiene	60 °C		1600 o/min	1600 o/min – 400 o/min	9.0 kg	Hvite bomullsplagg. Dette høytvteende vaskeprogrammet kombinert med damp fjerner mer enn 99,99 % av bakterier og virus <sup>6)</sup> holder temperaturen over 60 °C gjennom hele vaskefasen; med en ekstra virkning på fibre som takket være en dampfase, sikrer en forbedret skylingsfase en riktig fjerning av rester av vaskemiddel og mikroorganismer. Dette programmet sikrer også en riktig reduksjon av pollen / allergifremkallende elementer.
Skylling			1600 o/min	1600 o/min – 400 o/min	9.0 kg	For å skylle og sentrifugere vasken. <b>Alle tekstiler, unntatt ullvarer og svært ømfintlig finvask.</b> Reduser sentrifugehastigheten etter typen klesvask.
Sentrifugering/ Tømming			1600 o/min	1600 o/min – 400 o/min	9.0 kg	For å sentrifugere vasken og pumpe ut vannet i trommelen. Alle stoffer, unntatt ull og finvasketextiler.

**1) I henhold til kommisjonsforordning EU 2019/2023.** Dette programmet ved standardtemperatur og sentrifugehastighet, bare i vaskemodus, med nominell kapasitet 9.0 kg, er i stand til å rengjøre normalt skittent bomullstøy som er erklært å være vaskbar ved 40 °C eller 60 °C, sammen i samme syklus.



For kapittelet i vaskeriet, programvarigheten og andre data, se kapitlet "Forbruksverdier". De mest effektive programmene når det gjelder energiforbruk er generelt de som utfører ved lavere temperaturer og lengre varighet.

**2)** Temperaturen i dette programmet er ikke synlig på displayet, og den stilles inn automatisk.









**3) I henhold til kommisjonsforordning EU 2019/2023.** Dette programmet ved standardtemperatur og sentrifugehastighet, i vaske- og tørkemode, med nominell kapasitet 6.0 kg og med Skaptørt-nivå, utfører vaske- og tørkesyklusen i stand til å rengjøre normalt skittent bomullstøy som er erklært å være vaskbart ved 40 °C eller 60 °C, sammen i samme syklus, og etter tørkefasen kan tøyet umiddelbart lagres i et skap.

**4)** I dette programmet roterer trommelen sakte for å sikre at vasken er skånsom. Det kan virke som om trommelen ikke roterer eller ikke roterer som den skal, men dette er normalt på dette programmet.

**5)** Etter et skylleprogram med tom trommel, kjøler en ytterligere rensesyklus med tom trommel og uten vaskemiddel for å fjerne rester av blekemiddel.

**6)** Testet for Staphylococcus aureus, Enterococcus faecium, Candida albicans, Pseudomonas aeruginosa og MS2 Bakteriofag i ekstern test utført av Swisstatest Testmaterialien AG i 2021 (testrapport nr. 202120117).

## Kompatibilitet for programtilvalg

Program	Eco 40-60	Bomull	Syntetisk	Finvask	UII/Håndvask	Outdoor	Maskinrens	Hurtig 20' Vask&Tørk 60'	MixLoad	Hygiene	Skyling	Sentrifugering/Tømming
Alternativer												
<b>AutoDose</b>												
 AutoDose Vaske-middel	■	■	■	■		■				■		
 AutoDose Tøymykner	■	■	■	■	■				■	■	■	
<b>Annet</b>												
Sentrifugering (Redusert sentrifugering)	■	■	■	■	■	■	■		■	■	■	■
 Skyllestopp	■	■	■	■	■	■			■	■	■	
<b>dB</b> Ekstra stille		■	■	■								
--- Uten sentrifugering												■ <sup>1)</sup>
 Flekkjerning <sup>2)</sup>		■	■							■		
 Forvask		■	■									
 Ekstra skyling		■	■	■		■			■	■	■	
Automatisk tørking <sup>3)</sup>	■	■	▲	▲	▲	▲	▲	▲	▲	■		
Tørketid	■	■	■	■	■	■			■	■		
Tidssparing <sup>4)</sup>		■	■	■								
Damp <sup>5)</sup>		■	■	■	■			■	■			

Program	Eco 40-60	Bomull	Syntetisk	Finvask	Ull/Håndvask	Outdoor	Maskinrens	Hurtig 20' Vask & Tørk 60'	MixLoad	Hygiene	Skylling	Sentrifugering/Tømming
Alternativer												
Ferdig om	■	■	■	■	■	■	■	■	■	■	■	■

- 1) Hvis du velger tilvalget Ingen sentrifugering, tømmer produktet kun ut vann.
- 2) Dette alternativet er ikke tilgjengelig ved temperaturer under 40 °C.
- 3) Kan ikke velges med stryketørt nivå.
- 4) Hvis du velger den korteste varigheten, anbefaler vi å gjøre klesvasken mindre. Det er mulig å fylle hele maskinen, men vaskeresultatene kan bli mindre tilfredsstillende.
- 5) Dampfasens varighet kan reduseres ved hjelp av Tidssparing -knappen.

▲ = Kun skaptørtnivå er tilgjengelig.

### Egnede vaskemidler for hvert program

Program	Universelt pulver <sup>1)</sup>	Universell flytende såpe	Flytende såpe for fargede plagg	Delikat ull	Spesielle
Eco 40-60	▲	▲	▲	--	--
Bomull	▲	▲	▲	--	--
Syntetisk	▲	▲	▲	--	--
Finvask	--	--	--	▲	▲
Ull/Håndvask	--	--	--	▲	▲
Outdoor	--	--	--	▲	▲
Hurtig 20' Vask & Tørk 60'	--	▲	▲	--	--
MixLoad	--	▲	▲	--	--
Hygiene	▲	▲	--	--	▲

1) Ved temperatur over 60 °C anbefales bruk av såpepulver.

▲ = Anbefalt

-- = Ikke anbefalt

### 11.3 Woolmark Wool Care - Blå



- Syklusen for ullprogrammet til denne maskinen har blitt godkjent av The Woolmark Company, for vasking av

ullplagg merket som «bare håndvask», så sant instruksjonene på plaggets merkelapp og de fra vaskemaskinens produsent blir fulgt. M1230.



- Denne maskinens syklus for tørking av ull er testet og godkjent av Woolmark Company. Syklusen egner seg til å tørke ulltekstiler som er merket «håndvask» forutsatt at klærne blir vasket med en håndvaskesyklus som er egnet for Woolmark og tørkes i henhold til produsentens anvisninger. M1224.

Woolmark-symbolet er et sertifiseringsmerke i mange land.

### 11.4 Automatisk tørking

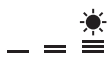

Første syklustider for programmer med Automatisk tørking-tilvalg er bare anslag, faktisk tørketid kan være litt forskjellig fra tiden som vises.

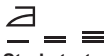
Tørrehetsnivå	Tekstiltype	Tøymengde
 <b>Extra Tørt</b> Til frottéstoffer	<b>Bomull og lin</b> (morgenkåper, badehåndklær osv.)	opp til 6.0 kg
 <b>Skaptørt</b> Til plagg som skal lagres	<b>Bomull og lin</b> (morgenkåper, badehåndklær osv.)	opp til 6.0 kg
	<b>Syntetiske og blandede tekstiler</b> (gensere, bluser, undertøy, husholdnings- og sengetøy)	opp til 4.0 kg
	<b>Ømfintlige tekstiler</b> (akryl, viskose og ømfintlige blandede tekstiler)	opp til 2.0 kg
	<b>Ullplagg</b> (ullgensere)	opp til 1.0 kg
	<b>Utendørs sportstøy</b> (Klær til utendørs bruk, teknisk tøy, sportstøy, trådede stoffer, jakker som er pustende og vannette og skalljakker)	opp til 2.0 kg
 <b>Stryketørt</b> Egnet til stryking	<b>Bomull og lin</b> (laken, bordduker, skjorter osv.)	opp til 6.0 kg

## 11.5 Tidsinnstilt tørking

Tørrhetsnivå	Tekstiltype	Mengde (kg) Sentrifugehastighet (o/min)	Foreslått varighet (min)		
<b>Extra Tørt</b> Til frottéstoffer	<b>Bomull og lin</b> (morgenkåper, badehåndklær osv.)	6.0 1600	245 - 265		
		4.0 1600	165 - 185		
		2.0 1600	125 - 135		
<b>Skaptørt</b> Til plagg som skal lagres	<b>Bomull og lin</b> (morgenkåper, badehåndklær osv.)	6.0 1600	235 - 255		
		4.0 1600	155 - 175		
		2.0 1600	115 - 125		
	<b>Syntetiske og blandede tekstiler</b> (gensere, bluser, undertøy, husholdnings- og sengetøy)	4.0 1200	135 - 145		
		1.0 1200	40 - 50		
		<b>Finvask</b> (akryl, viskose og ømfintlige blandede tekstiler)	2.0 1200	140 - 160	
			1.0 1200	70 - 80	
			<b>Ull</b> (ullgensere)	1.0 1200	110 - 130
			<b>Utendørs sportstøy</b> (Klær til utendørs bruk, teknisk tøy, sportstøy, trådede stoffer, jakker som er pustende og vanntette og skalljakker)	2.0 1200	140 - 160
		1.0 1200	70 - 80		
		<b>Stryketørt</b> Egnet til stryking	<b>Bomull og lin</b> (laken, bordduker, skjorter osv.)	6.0 1600	170 - 190
		4.0 1600	105 - 125		
		2.0 1600	75 - 85		
		1.0 1600			

## 12. 📶 WI-FI – SETTE OPP TILKOBLING

Dette kapitlet beskriver hvordan du kobler smart produktet til Wi-Fi-nettverket og kobler det til mobilenheter.

Med denne funksjonaliteten kan du motta varsler, kontrollere og overvåke produktet ditt fra mobilenhetene dine.

Wi-Fi-funksjonaliteten er slått av som fabrikkstandardinnstilling.

For å koble til produktet for å få hele spekteret av funksjoner og tjenester må du ha:

- Trådløst nettverk hjemme med internettforbindelse aktivert.
- Mobilenhet koblet til trådløst nettverk.

#### Wi-Fi-modulparametre

Frekvens	2,412 – 2,472 GHz for europeisk marked
Protokoll	IEEE 802.11b/g/n
Maks effekt	<20 dBm
Kryptering	WPA, WPA2, WPA3

## 12.1 QR-kode på typeskiltet

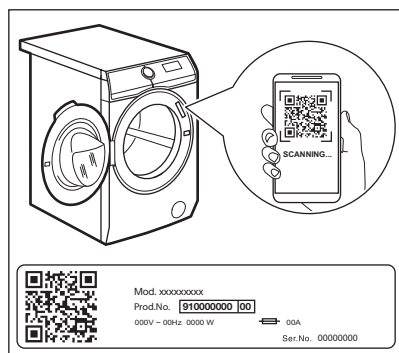

### QR-koden kan brukes på to måter:

- Skann QR-koden med den innebygde kameraappen for å laste ned appen vår fra App Store på smartenheten din, og følg de nødvendige trinnene.
- Pare smartenheten med produktet for å forenkle prosessen. Skann QR-koden med QR-kodeskanner som er innebygd i appen vår.

## 12.2 Installering og konfigurering av App



App lar deg kontrollere klesvasken din via mobilen.

Den inneholder mange programmer, nyttige funksjoner og produktinformasjon som er perfekt skreddersydd for produktet.

Gjennom appen kan du velge programmer som allerede er tilgjengelige fra kontrollpanelet, i tillegg til at du kan låse opp flere programmer som bare er tilgjengelige fra en mobil.

Ekstra programmer kan endres over tid sammen med nye versjoner av appen. Dette er tilpasset klespleie – direkte fra mobilen.

Når du kobler produktet til applikasjonen, må du stå i nærheten av produktet med mobilen din.

Påse at mobilenheten er tilkoblet det trådløse nettverket.

1. Gå til App Store på smartenheten din eller skann QR-koden (*se avsnittet 'QR-kode på typeskiltet'*).
2. Last ned og installer appen vår.
3. Start applikasjonen. Velg land og språk og logg inn med e-postadresse og passordet ditt. Hvis du ikke har en konto, opprett en ny konto ved å følge instruksjonene i App.
4. Følg instruksjonene i appen for registrering og konfigurering av produktet.

## 12.3 Slik konfigurerer du den trådløse forbindelsen til produktet

1. Trykk på På/Av -knappen i noen sekunder for å aktivere produktet. Vent omtrent 10 sekunder før du fortsetter med konfigurering av den trådløse forbindelsen
2. Velg et program ved å skru programknappen.
3. Trykk og hold nede Ferdig om og Automatisk tørking -knappene samtidig i et par sekunder til du hører et «klikk».

Slipp knappene. vises på displayet i 5

sekunder og indikatoren  begynner å blinke.

Den trådløse modulen starter opp.

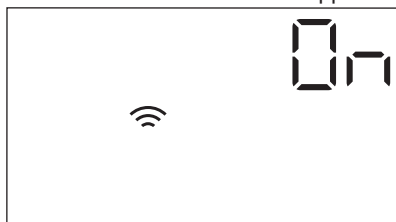

Sørg for at APP er klar for tilkobling.

4. Etter omtrent 10 sekunder vises  (Tilgangspunkt) på displayet.

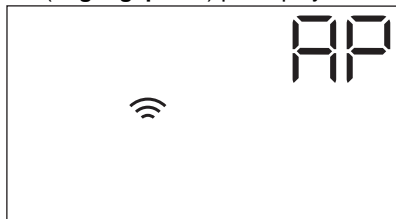

Tilgangspunktet blir åpent i 5 minutter.

5. Konfigurer App på smartenheten din og følg instruksjonene for å koble produktet til WiFi-nettverket.
6. Hvis tilkoblingen er konfigurert, er -indikatoren på displayet når programinformasjonsskjermen er tilbake.



Hver gang du slår på produktet, tar det omtrent 10 sekunder å koble produktet til nettverket automatisk. Når -indikatoren stopper å blinke er forbindelsen klar.

**For å slå av den trådløse forbindelsen,** trykk og hold Ferdig om- og Automatisk tørking-knappene nede samtidig noen få

sekunder inntil du hører det første lydsignalet.

Slipp knappene. **OFF** vises på displayet i 5 sekunder.



Hvis du slår produktet av og på igjen blir den trådløse forbindelsen automatisk slått av.

**For å fjerne den trådløse forbindelsen,** trykk og hold Ferdig om- og Automatisk tørking-knappene samtidig i noen sekunder inntil du hører det andre lydsignalet:  dukker opp på displayet i noen sekunder.



## 12.4 Fjernstyrt Start

Fjernstart-funksjonen gjør at du kan starte en vaskecyklus med fjernkontroll.





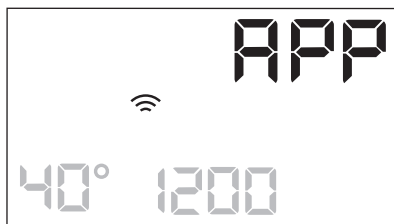

Fjernstart-funksjonen aktiveres automatisk når du trykker Start/Pause -knappen for å starte programmet, men det er også mulig å fjernstarte et vaskeprogram. Denne funksjonen er deaktivert når døren er åpen.

Når Appen er installert og den trådløse forbindelsen er fullført, kan du aktivere Fjernstart-funksjonen:



1. Berør Fjernstart -knappen og -indikatoren blinker på displayet noen sekunder.





2. Berør Start/Pause -knappen for å aktivere Fjernstyrt Start-funksjonen før -indikatoren slutter å blinke.

Indikatorene  og  vises på programsammendrag-skjermen og døren låses. Nå kan du fjernstarte programmet.



Når du trykker på Start/Pause  knappen etter at -indikatoren slutter å blinke, blir ikke Fjernstart aktivert, men det innstilte programmet starter.

**For å lukke Fjernstart**, trykk på Fjernstart -knappen og bekreft ved å trykke på Start/Pause -knappen.

## 12.5 Over-the-air oppdatering

Appen kan foreslå en oppdatering for produktet.

Oppdateringen aksepteres kun via App.

Hvis et program kjører, informerer appen om at oppdateringen vil starte på slutten av programmet.

Under oppdateringen viser produktet  på displayet.

Ikke slå av eller kople fra produktet under oppdatering.

Produktet kan brukes igjen når oppdateringen avsluttet uten varsel om vellykket oppdatering.

Hvis det oppstår en feil, viser produktet  på displayet: Bare trykk på enhver knapp eller drei bryteren for å gå tilbake til normal bruk.

## 12.6 Wi-Fi Always On

Wi-Fi Always On-funksjonen er tilgjengelig i appen.

Denne funksjonen holder produktet koblet til nettverket selv når produktet er slått av.

Indikatoren  slås av og på periodisk.

Det er mulig å slå på produktet ved å trykke på På/Av -knappen eller via appen.



Wi-Fi Always On-funksjonen kan påvirke energiforbruket ditt.

# 13. DAGLIG BRUK

## ADVARSEL!

Se etter i Sikkerhetskapitlene.

### 13.1 Slå på produktet

1. Sett støpselet inn i stikkkontakten.
2. Åpne vannkranen.
3. Trykk på På/Av -knappen i noen sekunder for å aktivere produktet.

En kort melodi blir avspilt. Produktet foreslår et standardprogram automatisk. Den relevante indikatoren tennes.

Displayet viser standardprogrammet, Eco 40-60, syklusvarigheten, den maksimale tøymengden (kun noen få sekunder), standardtemperaturen, standard sentrifugehastighet og vaskefaseindikatorene som utgjør programmet.

### 13.2 Legge i tøyet

- Åpne døren til produktet.

- Rist plaggene før du legger dem inn i produktet.
  - Legg klesvasken i trommelen, plagg for plagg.
- Sørg for at du ikke legger for mye klær inn i trommelen.
- Steng døren godt igjen.

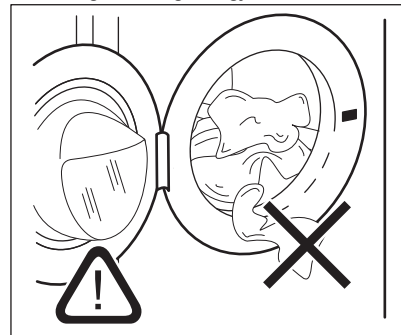

### **FORSIKTIG!**

- Sørg for at det ikke ligger noe tøy mellom pakningen og døren. Det er fare for vannlekkasje eller skade på tøyet.
- Vasking av svært skitne eller fettete flekker kan forårsake skade på gummideler på produktet.

## 13.3 Bruk av vaskemidler og andre tilsetninger

Hvis begge AutoDose-beholderne er aktiverte i programinnstillingene, tilføres oppvaskmiddel og tøymykner automatisk.

Hvis en av AutoDose-beholderne eller begge er deaktiverte (OFF) i det innstilte programmet, fortsett manuelt og fyll produktet i den riktige skuffen.

## 13.4 Velge et program



Hvis du ønsker å endre automatisk dosering av vaskemiddel eller tøymykner, angi AutoDose-konfigurasjonsmodusen før du fortsetter med enhver programinnstilling. Konfigurasjonsmodusen kan avbryte midlertidige innstillinger. Referer til paragrafen «AutoDose-konfigurasjonsmodus» i kapitlet "AutoDose Teknologi (Autodosering).

1. Drei programvelgeren for å velge ønsket vaskeprogram. Den tilhørende programindikatoren tennes.

Eco 40-60 er standard foreslått program når produktet er slått på, det som informasjonen på energietiketten er relatert til.

Start/Pause -knappens indikator blinker. Displayet viser en indikativ programvarighet, den maksimale erklærte tøymengden for det innstilte programmet (bare i noen sekunder), standardtemperaturen, standard sentrifugehastigheten og vaskefaseindikatorene (hvis tilgjengelig).

2. Trykk på de tilhørende knappene for å endre temperaturen og/eller sentrifugehastigheten.
3. Om ønskelig, velg ett eller flere tilvalg ved å trykke på de tilhørende knappene. De tilhørende indikatorene tennes på

displayet og den oppgitte informasjonen blir endret.



Et lydsignal spilles av dersom et valg ikke er mulig.

## 13.5 Starte et program

### **ADVARSEL!**

Påse at vaskemiddel-dispenseren er riktig lukket, ellers starter ikke programmet.

Trykk på Start/Pause -knappen for å starte programmet. Den tilknyttede indikatoren slutter å blinke og forblir på.

Programmet starter, og døren låses.

Displayet viser indikatoren .



Tømmepumpen starter og går i en kort periode før produktet fyller inn vann.

## 13.6 Starte et program med Ferdig om -tilvalget

1. Berør denne gjentatte ganger til displayet viser ønsket tid som programmet skal avsluttes. -indikatoren tennes.
2. Trykk på Start/Pause -knappen. Trommelen begynner å rotere for å utføre ProSense-estimeringen, hvis det er forventet i det valgte programmet.
3. Produktet starter nedtellingen til programmet er ferdig, og programmet starter i riktig øyeblikk for å avslutte på tidspunktet som er innstilt gjennom dette tilvalget.

For å endre eller avbryte dette tilvalget:

1. Slå av produktet med På/Av -knappen.
2. Slå på produktet igjen.
3. Still inn programmet på nytt.



## 13.7 ProSense- tøymengderegistrering



Programvarigheten i displayet refererer til en **medium/stor tøymengde**.

Etter å ha innstilt et vaskeprogram, lyser **ProSense** -ikonet på displayet opp hvis programmet støtter det.

Etter at du har trykket på Start/Pause -knappen, starter ProSense tøymengdoppdagelse:

1. Produktet registrerer tøymengden i løpet av de første 30 sekundene: -indikatoren blinker, strekene under **ProSense** -ikonet beveger seg frem og tilbake og trommelen roterer kort.
2. Når trommelen slutter å rotere, viser displayet den nye programvarigheten, som kan øke eller redusere, justert tilsvarende mengden som ble oppdaget, antall streker indikerer tøymengden i kvartalet (fra 1 til 4, 4 stolper ved overbelastning), indikatoren for maksimal oppgitt tøymengde tennes igjen. Etter ytterligere 30 sekunder, starter vannfyllingen.



Hvis **trommelen overbelastes**, tennes indikatoren for maksimal oppgitt tøymengde igjen med **MAX**-indikatoren blinkende. I dette tilfellet, i disse 30 sekundene, er det mulig å sette produktet på pause og fjerne de ekstra plaggene. Når de ekstra plaggene er fjernet, trykk på Start/Pause -knappen for å starte programmet på nytt. ProSense-fasen kan bli repetert opptil tre ganger (se punkt 1).

**Viktig!** Hvis tøymengden ikke blir redusert, starter vaskeprogrammet uansett, på tross av overbelastningen. Det er ikke mulig å garantere det beste vaskeresultatet dersom dette skjer.



Etter omtrent 20 minutter fra programstart, kan programvarigheten justeres igjen avhengig av tøyets absorpsjonsevne.



ProSense-registrering blir kun utført for fullstendige vaskeprogrammer (ikke valgt å hoppe over faser).



ProSense er ikke tilgjengelig med noen programmer, for eksempel Ull/Håndvask, programmet med korte sykluser og programmer uten vaskefase.

## 13.8 Programfaseindikatorer

Når programmet starter og indikatoren for den aktuelle fasen blinker, og de andre faseindikatorene lyser.

F.eks. vaske- eller forvaskfasen er i gang:





Når fasen er over, slutter den aktuelle indikatoren å blinke og lyser konstant. Indikatoren for neste fase begynner å blinke.

F.eks. skyllefasen er i gang: 

Om du velger Damp vil damp fase indikatoren  tennes

## 13.9 Slik avbryter du et program og endre tilvalgene

Når programmet kjører, kan bare **noen** av tilvalgene endres:

1. Berør Start/Pause -knappen. Den relaterte indikatoren blinker.
2. Endre tilvalgene. Den oppgitte informasjonen i displayet endrer seg tilsvarende.
3. Trykk på Start/Pause -knappen igjen. Vaskeprogrammet fortsetter.

### 13.10 Avbryte pågående program

1. Trykk på På/Av -knappen for å avbryte programmet og deaktivere apparatet.
2. Trykk på På/Av -knappen igjen for å aktivere apparatet.

Du kan nå stille inn et nytt vaskeprogram.



Hvis ProSense-fasen allerede er utført og vannfyllingen allerede er startet, starter det nye programmet **uten å repetere ProSense-fasen**. Vannet og vaskemiddelet blir ikke tømt ut for å unngå sløsing. Displayet viser maksimal varighet for programmet, og blir oppdatert etter omtrent 20 minutter fra du startet det nye programmet.

### 13.11 Åpne døren – Legge inn tøy

Produktets dør vil være lukket mens et program eller tidsforvalg er i bruk.



Hvis temperaturen og vannstanden i trommelen er for høy og/eller fortsatt roterer, kan du ikke åpne døren.

Du kan enkelt åpne døren for å legge til eller fjerne noen plagg når -ikonet lyser.

1. Trykk på Start/Pause -knappen. På displayet slukkes den relaterte dør-lås-indikatoren.
2. Åpne døren til produktet. Ta ut eller legg inn plaggene ved behov.
3. Steng døren og trykk på Start/Pause -knappen.

Programmet eller utsatt start fortsetter.

Når ikonet slås av, kan døren åpnes når programmet er ferdig. Du kan også stille inn sentrifugerings- eller tømme-program/tilvalg og deretter trykke på Start/Pause -knappen. Dersom sentrifugerings- og tømmeprogrammet ikke er tilgjengelig på programknappen, kan de stilles inn via appen.

### 13.12 Programslutt

Når programmet er slutt, stopper maskinen automatisk. Lydsignalene høres (hvis de er aktive).

Alle vaskefaseindikatorerne vises på displayet og tidsområdet viser .

Indikatoren for Start/Pause -knappen blir slukket.

Døren låses opp og -indikatoren går av.

**MAX** blinker når programmet er slutt, ved overlastet trommel.

1. Trykk på På/Av-knappen for å slå av produktet.

Fem minutter etter at vaskeprogrammet er ferdig, vil energisparingsfunksjonen automatisk slå av maskinen.



Når du aktiverer produktet igjen, foreslår det Eco 40-60 som standardprogram. Drei programvelgeren for å velge en ny syklus.



2. Ta klesvasken ut av produktet.
3. Kontroller at trommelen er tom.
4. La døren og oppvaskmiddelbeholderen for stå litt på gløtt for å forhindre mugg og lukt.
5. Steng vannkranen.



### 13.13 Tømming av vannet etter endt syklus

Hvis du har valgt et program eller et alternativ som ikke pumper ut vannet fra siste skylling, fullføres programmet, men:

- Displayet viser indikatoren , tilvalgsindikatoren eller og indikatoren for dørlås . Indikatoren for den aktive fasen blinker.
- Trommelen snus fortsatt regelmessig for å forhindre at klesvasken blir krøllete.
- Døren forblir låst.
- Du må tømme ut vannet for å åpne døren:

1. Berør Sentrifugering -knappen ved behov for å senke sentrifugehastigheten som foreslås av produktet.

2. Trykk på -knappen.
- Hvis du har valgt , tømmer produktet ut vannet og sentrifugerer.
  - Hvis du har valgt , tømmer produktet ut vannet.

Tilvalgsindikatoren  eller  blir slukket, mens -indikatoren blinker og deretter blir slått av.

3. Du kan åpne døren når programmet er fullført og dørlåsindikatoren  slukker.
4. Trykk på På/Av -knappen i noen sekunder for å slå av produktet.



Produktet tømmer uansett ut vannet automatisk etter omtrent 18 timer.

### 13.14 Hvilemodusfunksjon

Hvilemodusfunksjonen slår av produktet automatisk for å redusere energiforbruket når:

- Om produktet ikke har vært brukt på 5 minutter før du trykker på Start/Pause -knappen.

Trykk på knappen På/Av for å slå på produktet på nytt.

- Etter 5 minutter etter et vaskeprogram er ferdig.

Trykk på knappen På/Av for å slå på produktet på nytt.

Produktet foreslå Eco 40-60 som standardprogram.

Drei programvelgeren for å velge en ny syklus.



Hvis du allerede har valgt et tilvalg som avslutter med vann i trommelen, **deaktiverer ikke** hvilemodusfunksjonen produktet for å minne deg på at du må pumpe ut vannet.



Hvis Wi-Fi Always On-funksjonen er aktiv, vil bare -indikatoren slås på og av periodisk.

## 14. DAGLIG BRUK – VASKING OG TØR KING



### ADVARSEL!

Se etter i Sikkerhetskapitlene.



Dette produktet er en automatisk vask-tørk-søyle.

### 14.1 NON-STOP-program – Vaske- og tørkemodus





Ikke alle programmer er kompatible med tørkemodus.

I enkelte vaskeprogrammer kan du kombinere Vask og Tørk -modus for å kjøre et helt vaske- og tørkeprogram. Gå frem som følger:

1. Hold inne På/Av -knappen i noen sekunder for å aktivere produktet.
2. Legg inn klesvasken plagg for plagg.
3. Fyll vaskemiddel og evt. tøy mykner i riktig kammer.
4. Drei programvelgeren til vaskeprogrammet. Displayet viser standard temperatur og sentrifugering. Om nødvendig kan du endre dem i henhold til klesvasken din. Displayet viser også maksimum anbefalt tøymengde for vaskefasen.
5. Angi ønskede tilvalg hvis de er tilgjengelige.
6. Berør Tørk modus-knappen én gang for å aktivere tørkefunksjonen. Lysdiodene i Vask og Tørk-indikatorerne tennes.



Indikatorerne  og  vises i displayet. Displayet viser også maksimal

anbefalt tøymengde for et vaske- og tørkeprogram (f.eks. 6.0 kg for bomull).



Når du tørker en stor vask må du sørge for at klærne ikke rulles sammen men er jevnt fordelt i trommelen.

## 14.2 Vasking og tørking – automatiske nivåer



Standardnivået er skaptørt = . I noen programmer kan du endre tørkenivået.

1. Trykk på Automatisk tørking -knappen gjentatte ganger til displayet viser nødvendig tørrhetsnivå. Indikatorene på displayet lyser på følgende måte:

a. = **Stryketørt:** for bomullsplagg;

b. = **Skaptørt:** for syntetiske plagg og plagg av bomull;

c. = **Ekstra tørt:** for bomullsplagg.

Tidsverdien på displayet er varigheten av både vaske- og tørkesyklusen.



For å sørge for riktig tørking ved å bruke mindre strøm på kortere tid, tillater ikke produktet at du stiller inn en for lav sentrifugehastighet for tøy som skal vaskes og tørkes.

2. Berør Start/Pause -knappen for å starte programmet. ProSense-beregningen starter.

Indikatoren for låst dør og indikatoren for kjørefasen begynner å blinke på displayet. Displayet viser også gjenværende programtid.

## 14.3 Vaske- og tørketid.

Du kan også ekskludere automatisk tørkemode og velge en tørketid manuelt:

1. Trykk flere ganger på Tørketid -knappen for å stille inn ønsket tidsverdi (se tabellen "Tidsinnstilt tørking" i kapittelet "Programmer"). Indikatoren Automatisk tørking I slukkes og indikatoren tennes.

Minstetid for tørking er 10 minutter. Tiden øker med 5 minutter hver gang du trykker på denne knappen. Displayet viser oppdatert angitt tid.

2. Berør Start/Pause -knappen for å starte programmet. ProSense-beregningen starter.

Indikatoren for låst dør og indikatoren for kjørefasen begynner å blinke på displayet. Displayet viser også gjenværende programtid.

## 14.4 Når tørkeprogrammet er slutt

- stopper produktet automatisk.
- Lydsignalene høres (hvis de er aktive).
- I displayet vises .
- slukkes LED-lampen på Start/Pause -knappen. Dør låst går opp.
- Hold inne På/Av-knappen i noen sekunder for å deaktivere produktet.



Noen minutter etter at programmet er ferdig, vil energisparefunksjonen slå av produktet automatisk.

1. Ta klesvasken ut av produktet.
2. Kontroller at trommelen er tom.



Rengjør trommelen, pakningen og døren med en våt klut etter tørkeprogrammet.

## 15. DAGLIG BRUK – KUN TØR KING

### **ADVARSEL!**

Se etter i Sikkerhetskapitlene.



Dette produktet er en automatisk vask-tørk-søyle.



### 15.1 Forberedelse til tørking

1. Hold inne På/Av -knappen i noen sekunder for å aktivere produktet.



Med et program med bare tørking, viser ikke displayet maksimal tøymengde og ProSense-estimering er deaktivert.

2. Legg inn klesvasken plagg for plagg.
3. Drei programvelgeren til programmet som passer for plaggene som skal tørkes.
4. Trykk på Tørk -knappen to ganger for å utelukke vask og kun utføre tørking. Lysdioden i Tørk-knappen er på.

Indikatorerne  og  vises på displayet.





Når du tørker store klesmengder må du for å få god tørkeytelse sørge for at klesvasken ikke er opprullet og at den er jevnt fordelt i trommelen.

### 15.2 Tørking – automatiske nivåer





Standardnivået er skaptørt . I noen programmer kan du endre tørkenivået.

1. Trykk på Automatisk tørking -knappen gjentatte ganger til displayet viser nødvendig tørrhetsnivå. Indikatorene på displayet lyser på følgende måte:

- a.  =  =  **Stryketørt:** for bomullsplagg;



- b.  =  =  **Skaptørt:** for syntetiske plagg og plagg av bomull;





- c.  =  =  **Ekstra tørt:** for bomullsplagg.

**Tidsverdien på displayet er varigheten av både vaske- og tørkesyklusen.**



For å sørge for riktig tørking ved å bruke mindre strøm på kortere tid, tillater ikke produktet at du stiller inn en for lav sentrifugehastighet for tøy som skal vaskes og tørkes.

2. Trykk på Start/Pause -knappen for å starte programmet.

Indikatoren for låst dør  og indikatoren for kjørefasen begynner å blinke på displayet. Displayet viser også gjenværende programtid.

### 15.3 Tidsinnstilt tørking

Du kan også ekskludere automatisk tørkemodus og velge en tørketid manuelt:

1. Trykk på Tørketid -knappen gjentatte ganger for å stille inn ønsket tid (se "Programmer for tidsinnstilt tørking" i kapittelet "Programmer"). -indikatoren slukkes og Automatisk tørking-indikatoren tenes.



Minstetid for tørking er 10 minutter. Tiden øker med 5 minutter hver gang du trykker på denne knappen. Displayet viser oppdatert angitt tid.

2. Trykk på Start/Pause -knappen for å starte programmet.

Indikatoren for låst dør  og indikatoren for kjørefasen begynner å blinke på displayet. Displayet viser også gjenværende programtid.

### 15.4 Når tørkeprogrammet er slutt

- stopper produktet automatisk.
- Lydsignalene høres (hvis de er aktive).

- I displayet vises .
- slukkes LED-lampen på Start/Pause -knappen. Dør låst  går opp.
- Hold inne På/Av-knappen i noen sekunder for å deaktivere produktet.



Noen minutter etter at programmet er ferdig, vil energisparefunksjonen slå av produktet automatisk.

1. Ta klesvasken ut av produktet.
2. Kontroller at trommelen er tom.



Rengjør trommelen, pakningen og døren med en våt klut etter tørkeprogrammet.

## 16. LO I TØYET

Visse stofftyper (svamp, ull, gensere) kan frigjøre lo under vask og/eller tørking.

Den frigjorte loen kan feste seg til tekstilene under neste syklus.

Denne ulempen øker med tekniske stoffer.

Slik unngår du lo i vasken:

- Ikke vaske mørke stoffer etter at du har vasket og tørket fargede stoffer (håndklær, ull, gensere) og omvendt.
- La disse stoffene lufttørke etter første vask.
- Rengjør avløpsfilteret:

- Etter tørkefasen, rengjør trommelen, pakningen og døren med en våt klut.

**For å fjerne lo fra innsiden av trommelen, gjør du som følgende:**

- Tøm trommelen.
- Rengjør trommelen, pakningen og døren med en våt klut.
- Velg Maskinrens-programmet og Tørk modus .
- Trykk på Start/Pause -knappen for å starte programmet.

## 17. RÅD OG TIPS



### ADVARSEL!

Se etter i Sikkerhetskapitlene.

### 17.1 Vasketøy

- Fordel tøyet inn slik: hvitt, farget, syntetisk, finvask og ull.
- Følg vaskeanvisningene på tøyets merkelapper.
- Ikke vask hvite og fargede plagg sammen.
- Noen fargede plagg kan farge av i første vask. Vi anbefaler at du vasker dem separat de første gangene.
- Vreng stoffer med flere lag, ull og plagg med trykte illustrasjoner.
- Behandle vanskelige flekker på forhånd.
- Vask vanskelige flekker med spesialvaskemiddel.

- Vær forsiktig med gardiner. Fjern opphengskroker og legg gardinene i en vaskepose eller et putevar.
- Hvis det er veldig lite tøy i maskinen, kan det oppstå balanseproblemer i sentrifugeringsfasen, noe som fører til for høy vibrasjon. Hvis dette skjer:
  - a. avbryt programmet og åpne døren (se «Daglig bruk-kapittel»).
  - b. fordel tøyet manuelt slik at vasken er fordelt jevnt rundt trommelen;
  - c. Trykk på Start/Pause-knappen. Sentrifugeringsfasen fortsetter.
- Knepp igjen putetrekk og lukk alle glidelåser, hemper og trykknapper. Fest belter, snorer, skolisser, bånd og andre løse elementer.
- Vask ikke tøy uten sømmer eller tøy med riffer. Bruk en vaskepose for å vaske små

og/eller finvask (f.eks. BH-er med spiler, belter, tights osv.).

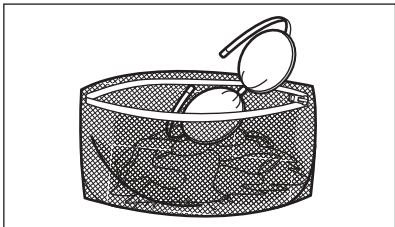

- Tøm lommer og brett ut foldet tøy.

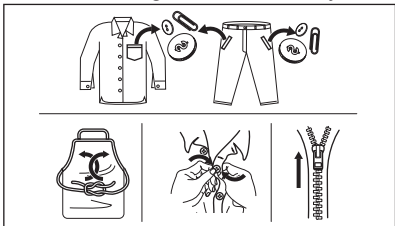

## 17.2 Gjenstridige flekker

For noen flekker er det ikke tilstrekkelig med vann og vaskemiddel.

Vi anbefaler at du forbehandler disse flekkene før du legger plaggene i produktet.

Det er mulig å kjøpe spesielle flekkfjerningsmidler. Bruk en type som egner seg for den aktuelle flekken og stoffet.

Ikke spray flekkfjerner på plagg nær apparatet, da den er etsende på plastdelene.



## 17.3 Vaskemiddeltype og -mengde

Vaskemiddelet som blir brukt, og korrekt mengde påvirker ikke bare vaskeytelsen, men bidrar også til å redusere belastningene på miljøet:

- Bruk bare vaskemidler og andre behandlinger som er beregnet for bruk i

vaskemaskiner. Følg først disse generiske reglene:

- vaskemiddel i pulverform (også tabletter og enkeltdose-vaskemidler) for alle typer tekstiler, unntatt ømfintlige. Bruk helst vaskepulver med blekemiddel for lyse klær og klesdesinfisering,
- flytende vaskemidler (også vaskemidler i enkeltdoseform), helst for vaskeprogrammer på lav temperatur (maks 60 °C) for alle stofftyper, eller spesialberegnete for ull.
- Valg av og mengde vaskemiddel avhenger av: tekstiltipe (finvask, ull, bomull osv.), farge på tøy, størrelsen på tøymengden, hvor skittent tøyet er, vasketemperatur, tid og hardheten på vannet som brukes.
- Følg anvisningene som du finner på emballasjen til disse vaskemidlene eller andre behandlinger uten å overgå de indikerte maksnivåene (**MAX**).
- Ikke bland ulike typer vaskemidler.
- Bruk mindre vaskemiddel hvis:
  - du vasker en liten mengde tøy,
  - programvarigheten har blitt redusert med Time Manager-knappen.
  - tøyet bare er litt skittent,
  - det er mye skum under vask.
- Når du bruker vaskemiddeltabletter eller pods, må du alltid legge dem i trommelen, ikke i oppvaskmiddelskuffen og du må følge produsentens anbefalinger .

### Utilstrekkelig vaskemiddel kan føre til:

- utilfredsstillende vaskeresultater,
- at tøymengden blir grå,
- fettete klær,
- mugg i produktet.

### For mye vaskemiddel kan føre til:

- skumming,
- redusert vaskeeffekt,
- utilstrekkelig skylling,
- større innvirkning for miljøet.

## 17.4 Sparetips

For å spare vann, energi og vaskemiddel anbefaler vi at du følger disse tipsene:

- **Normalt skittent tøy** kan vaskes **uten forvask** for å spare vaskemiddel, vann og tid.

- Hvis du laster produktet til **maksimal kapasitet som er indikert for hvert program, hjelper det å redusere energi- og vannforbruket.**
- Med riktig forbehandling kan flekker og begrenset smuss fjernes. Tøyet kan deretter vaskes på en lavere temperatur.
- Bruk riktig mengde vaskemiddel i henhold til anbefaling fra vaskemiddelprodusenten og kontroller vannhardheten til systemet i huset. Se «Vannhardhet».
- Still inn **maksimal mulig sentrifugehastighet** for det valgte programmet for å spare energi i løpet av tørkingen!
- Fortrinnsvis bruk korte sykluser ved lavere temperaturer.

## 17.5 Vannhardhet

Hvis vannet der du bor er hardt eller middels hardt, anbefaler vi at du bruker et vannmyknertilsetningsmiddel for vaskemaskiner.

Vannet er hardt eller middels hardt når hardheten overstiger 8dH.

I områder der vannet er mykt, er det ikke nødvendig å bruke en vannmykner.

Kontakt det lokale vannverket for å få vite vannhardheten der du bor.

Bruk riktig mengde vannmykner. Følg anvisningene som du finner på emballasjen til produktet.

## 17.6 Forbered tørkesyklusen

- Åpne vannkranen.
- Kontroller at avløpsslangen er ordentlig tilkoblet. Se kapittelet om installering for mer informasjon.
- Se tabellen for tørkeprogrammer for maksimale last i tørkeprogrammene.

## 17.7 Klær som ikke egner seg for tørking





**Ikke bruk et tørkeprogram for denne vasken:**

- Syntetiske gardiner.
- Klesplagg med metalldele.
- Nylonstrømper.
- Dynetrekk.
- Sengetepper.

- Dyner.
- Anorakker.
- Soveposer.
- Stoffer med rester av hårspray, neglelakkfjerner eller lignende.
- Plagg som inneholder skumgummi eller liknende materialer.

## 17.8 Etiketten på plagget

Når du tørker vasken, følge instruksjonene på etikettene til produsentene nøye:

-  = Kan tørkes i tørketrommelen
-  = Tørkesyklusen er ved høy temperatur
-  = Tørkesyklusen er ved redusert temperatur
-  = Kan ikke tørkes i tørketrommelen.

## 17.9 Tørkesyklusens varighet

Tørketiden kan variere, avhengig av:

- hastighet på sentrifugeringen
- tørrhetsnivå
- type vasketøy
- vekten av tøymengden

## 17.10 Ekstra tørking

Dersom vasketøyet fortsatt er fuktig når tørkeprogrammet er ferdig, stiller du inn enda en kort tørkesyklus.

### ADVARSEL!

**Ikke tørk klesvasken for lenge for å unngå rynker og krymping.**

## 17.11 Generelle tips

Se tabellen «Tørketider» for å finne **gjennomsnittlige** tørketider. Erfaring vil hjelpe deg å tørke vasken bedre. Legg merke til tørketiden på tidligere utførte sykluser.

For å unngå statisk elektrisitet på slutten av tørkesyklusen:

1. Bruk tøymykner i vaskesyklusen.
2. Bruk en spesiell tøymykner laget for tørketromler.
3. Ikke hell i vaskemiddel eller skyllemiddel før en tørkesyklus.

- Ikke tørk grove og myke tekstiler sammen, for å unngå rifter på glatte plagg.
- Tøm alle lommer i plaggene, spesielt ting som kan smelte.

Når tørkeprogrammet er ferdig, bruk kort tid på å ta ut vasken.

## 18. STELL OG RENGJØRING

### ADVARSEL!

Se etter i Sikkerhetskapitlene.

### 18.1 Plan for regelmessig rengjøring

**Periodisk rengjøring hjelper deg med å utvide levetiden på produktet ditt.**

Etter hver syklus, la døren og vaskemiddelbeholderen stå litt på gløtt for å få luftsirkulasjon og tørke fuktigheten inne i produktet: Dette vil forhindre mugg og lukt.

Hvis produktet ikke brukes over lenger tid: Steng vannkranen og trekk ut støpselet.

#### **Veiledende periodisk rengjøringsplan:**

Avkalking	To ganger i året
Vedlikeholdsvask	En gang i måneden
Rengjør dørpakningen	Annenhver måned
Rengjør trommelen	Annenhver måned
Fjern lo inni trommelen	To ganger per måned <sup>1)</sup>
Rengjør såpeskuffen og AutoDose-tanker	To ganger i året
Rengjør avløpspumpefilter	To ganger i året
Rengjør innløpsslangen og ventilfilteret	To ganger i året

<sup>1)</sup> Se kapittelet «Lo i tøyet».

Følgende avsnitt forklarer hvordan du skal rengjøre hver del.

### 18.2 Fjerne fremmedlegemer



Sørg for at lommene er tomme og at alle løse elementer er bundet før du kjører syklusen. Se "Tøymengde" i "Hint- og tips"-kapittelet.

Fjern fremmedlegemer (for eksempel metallklemme, knapper, mynter osv.) som du kan finne i dørpakningen, filtrene og trommelen. Se avsnittene "Dørpakning med dobbel randlås", "Rengjøring av trommelen", "Rengjøring av avløpspumpen" og "Rengjøring av innløpsslangen og ventilfilteret". Dersom det er nødvendig, kontakt det autoriserte service-senteret.

### 18.3 Utvendig rengjøring

Rengjør produktet kun med mild såpe og varmt vann. Tørk alle overflater nøye.

Ikke bruk skuresvamper eller skrapemateriell.

#### FORSIKTIG!

Ikke bruk alkohol, løsemiddel eller kjemiske midler.

#### FORSIKTIG!

Ikke rengjør metallflater med et klorbasert vaskemiddel.

### 18.4 Avkalking



Hvis vannet der du bor er hardt eller middels hardt, anbefaler vi at du bruker en vannmykner for vaskemaskiner. Vannet er hardt eller middels hardt når hardheten overstiger 8dH.

Undersøk trommelen med jevne mellomrom for å se etter kalk.

Vanlige vaskemidler inneholder allerede stoffer for å bløtgjøre vannet, men vi anbefaler å kjøre en syklus med tom trommel og kalkfjerner nå og da.



Følg alltid anvisningene som du finner på emballasjen til produktet.

## 18.5 Vedlikeholdsvask

Bruk av korte programmer på lave temperaturer over tid, kan gjøre at det samler seg vaskemiddelrester, lo, bakterier og biofilm inne i trommelen og karet. Dette kan generere vond lukt og mugg.

Kjør en vedlikeholdsvask minst én gang hver måned for å eliminere oppsamling og rengjøre innsiden av apparatet:

1. Ta all klesvask ut av trommelen.
2. Deaktiver AutoDose-funksjon for vaskemiddel og tøymykner.
3. Kjør et bomullsprogram på maksimal temperatur med en liten mengde vaskemiddel, eller kjør Maskinrens-programmet hvis det er tilgjengelig.

## 18.6 Dørpakning

Dette produktet er designet med et **selvrensjørende dreneringssystem**, som lar lette lofibre som faller av klærne tømmes ut med vannet. Undersøk tetningen regelmessig. Mynter, knapper og andre små artikler kan bli hentet når programmet er ferdig.

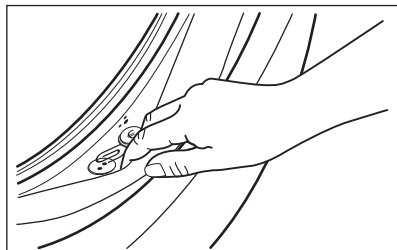

Rengjør det når det kreves, ved å bruke ammoniakk kremrens uten å skrape tetningsoverflaten.



Følg alltid anvisningene som du finner på emballasjen til produktet.

## 18.7 Slik rengjør du trommelen

Undersøk trommelen regelmessig for å forhindre uønskede avleiringer.

Rester etter rust i trommelen kan forekomme som følge av at fremmedlegeme ruster i vasken eller fordi vannet inneholder jern

Rengjør trommelen med produkter som er egnet for rustfritt stål.



Følg alltid anvisningene som du finner på emballasjen til apparatet. Ikke bruk sure avkalkningsprodukter, slipende produkter som inneholder klor eller jern eller stålull i rengjøring av trommelen.

Slik foretar du en grundig rengjøring:

1. Rengjør trommelen med produkter som er egnet for rustfritt stål.



Følg alltid anvisningene som du finner på emballasjen til apparatet.

2. Ta all klesvask ut av trommelen.
3. Deaktiver AutoDose -funksjon for vaskemiddel og tøymykner.
4. Bruk en liten mengde vaskemiddel i en tom trommel for å skylle ut gjenværende rester.

## 18.8 Slik rengjør du vaskemiddelskuffen og AutoDose-beholderne

### ⚠ FORSIKTIG!

Hvis du endrer vaskemiddeltype som merke, konsentrasjon og tykkelse, anbefales det å rengjøre vaskemiddelskuffen.



Sørg for at alle beholderne er tomme før rengjøring.

For å forebygge oppsamling av inntørket vaskemiddel eller klumpete tøymykner, dannelse av mugg i såpeskuffen og/eller klumpete væsketilsetninger i AutoDose beholderne, **bør du utføre følgende prosedyre en gang i blant:**

1. Åpne såpeskuffen. Trykk låsen ned, som vist på bildet, og trekk vaskemiddelskuffen ut.

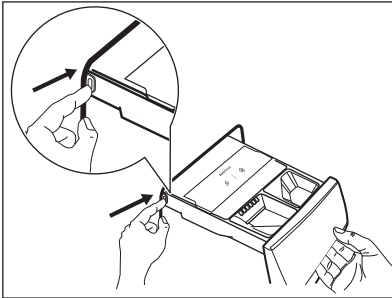

2. Fjern tøymyknerdispenseren og vaskemiddelbeholderen.

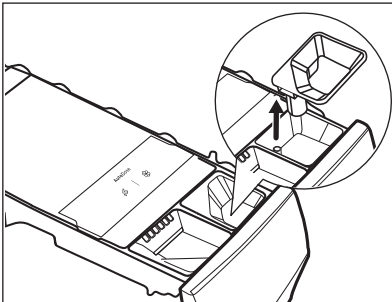
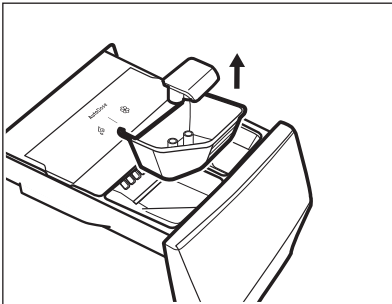

3. Trykk på låsen på baksiden som vist på bildet og løft opp toppdekslet for å fjerne det.

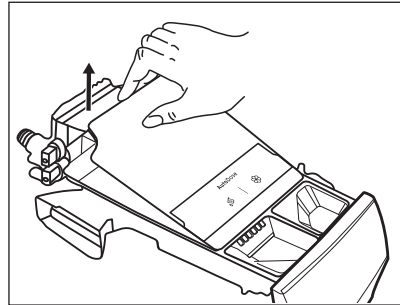
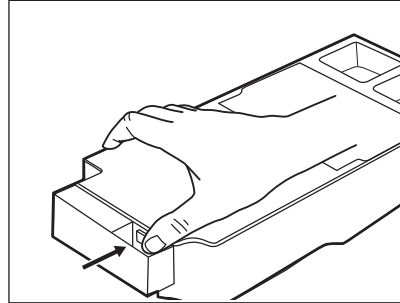

4. For å fjerne eventuelle rester av rengjøringsmiddel eller hvis du plasserer feil tilsetninger i tankene, tøm skuffen i en beholder eller i egnede beholdere for å samle opp væsken.

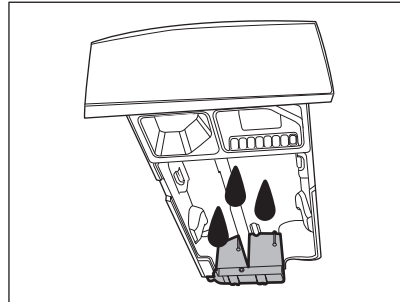

5. Vask skuffen og alle innstikk under rennende vann eller rengjør dem med en fuktig klut.

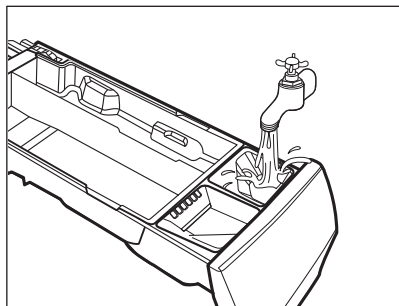

**⚠ FORSIKTIG!**

Bruk ikke børster og svamper som er skarpe eller laget av metall. Ikke vask skuffen i en oppvaskmaskin.

6. Snu dispensereren opp ned og åpne bunndekslet som vist på bildet.

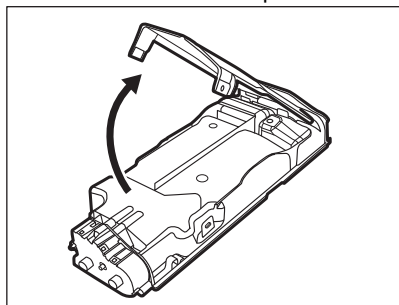

7. Sørg for at alle vaskemiddelrester blir fjernet fra vaskemiddeldispenseren. Bruk kun myke fuktige kluter.  
8. Sett bunndekslet tilbake på plass ved å tilpasse hullene på skuffekrokene som vist på bildet. Lukk den inntil du hører et "klikk".

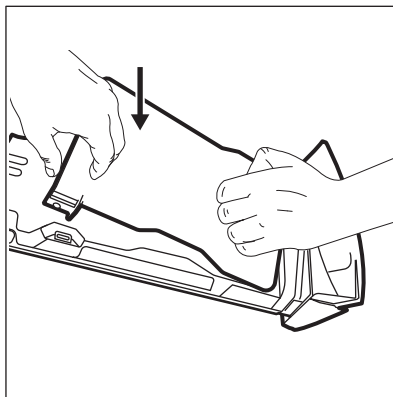

**⚠ FORSIKTIG!**

Trykk på bunndekslet som vist på bildet. Kontroller at det er lukket på riktig måte.

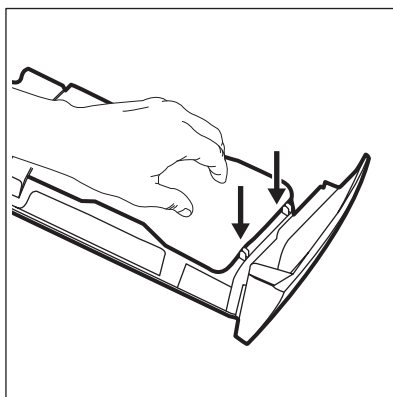

**⚠ ADVARSEL!**

Du må ikke rengjøre med børster eller verktøy som er skarpe eller av metall, pumper eller sensorer på baksiden av vaskemiddelskuffen. Om nødvendig bruk kun myke, fuktige kluter.

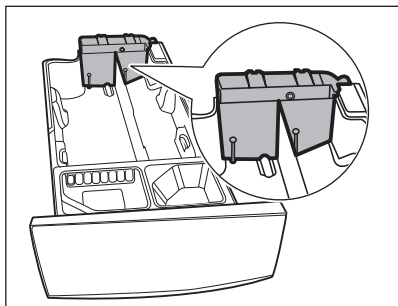

### ⚠ ADVARSEL!

Hvis det blir liggende rester på baksiden av beholderne, dypp vaskemiddelskuffen i varmt vann. Bruk ikke verktøy for å rengjøre den. Før du dypper den i vann fjern håndtaket ved å trykke på den røde knappen og skli håndtaket som vist på bildet.

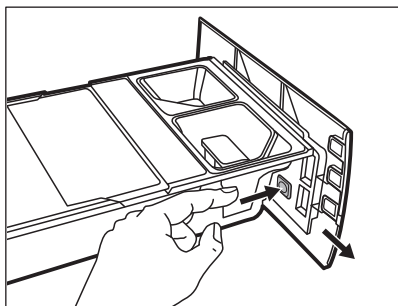

9. Sørg for at alle vaskemiddelrester blir fjernet fra den øvre og nedre delen av glidesporet. Bruk en liten børste for å rengjøre selve glidesporet.

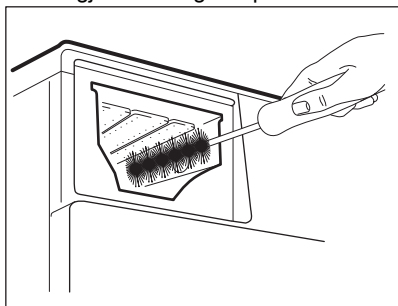

10. Monter skuffen på nytt som vist nedenfor:

- a. Sett tilbake håndtaket hvis den var demontert.
- b. Sett på bunndekslet og trykk inntil du hører et "klikk".
- c. Sett på toppdekslet på beholderne og trykk inntil du hører et "klikk".
- d. Sett tilbake delene på den manuelle vaskeskuffen.

11. Sett vaskemiddeldispenseren i styresporene og lukk forsiktig inntil du hører et "klikk". Kjør et skylleprogram uten tøy i trommelen.

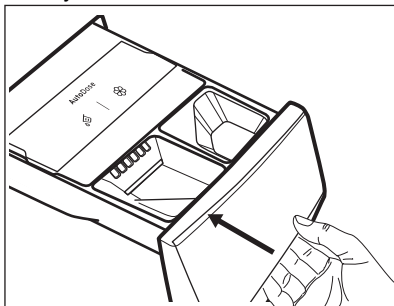

For å gjenopprette funksjonaliteten, fyll beholderne med vaskemiddel og tøymykner.

## 18.9 Rengjøring av tømmepumpefilteret

### ⚠ ADVARSEL!

Trekk støpselet ut av stikkontakten.



Undersøk tømmepumpefilteret regelmessig og sørg for at det er rent.

Rengjør filteret til avløpspumpen hvis:

- Produktet tømmer ikke vannet.
- Trommelen roterer ikke.
- Produktet lager uvanlige lyder på grunn av blokkering av avløpspumpen.
- Displayet viser alarmkoden **E2 1**.

**⚠ ADVARSEL!**

- Ikke fjern filteret mens produktet er i bruk.
- Ikke rengjør avløpspumpen hvis vannet i produktet er varmt. Vent til vannet er nedkjølt

**Rengjør pumpefilteret som beskrevet i de følgende diagrammene:**

Ha alltid en fille i nærheten for å tørke opp vannsøl når du fjerner filteret.

**1. Åpne pumpedekselet.**

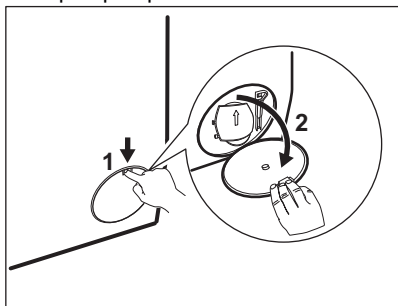

2. Plasser en egnet beholder under åpningen til avløpspumpen for å samle opp vannet som renner ut.
3. Åpne trakten nedover. Ha alltid en fille i nærheten for å tørke opp vannsøl når du fjerner filteret.

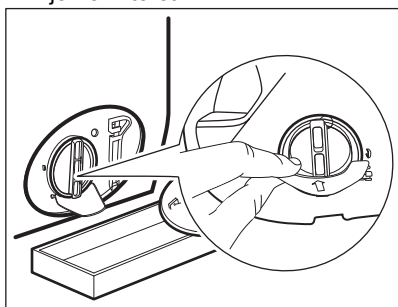

4. Vri filteret 180 grader i mot klokken for å åpne det, uten å fjerne det. La vannet renne ut.

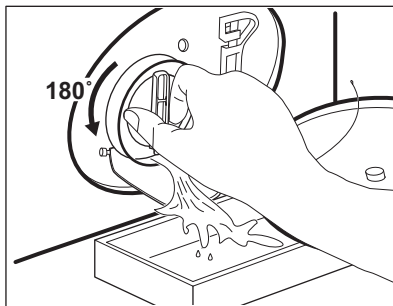

5. Når beholderen er full av vann, vrir du filteret tilbake for å stoppe vannet og tømmer beholderen.
6. Gjenta trinn 4 og 5 til vannet slutter å renne ut.
7. Vri filteret mot klokken for å ta det ut.

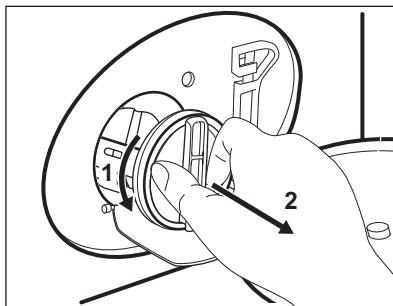

8. Fjern lo og gjenstander fra filterforsenkningen dersom det er nødvendig.
9. Kontroller at pumpehjulet roterer. Kontakt det autoriserte servicesenteret dersom det ikke roterer.

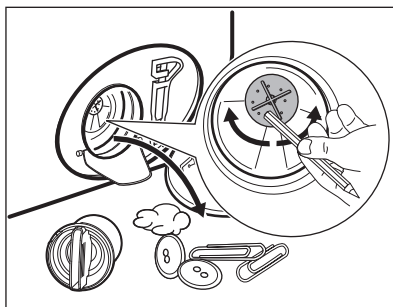

10. Rens filteret under en vannkran.

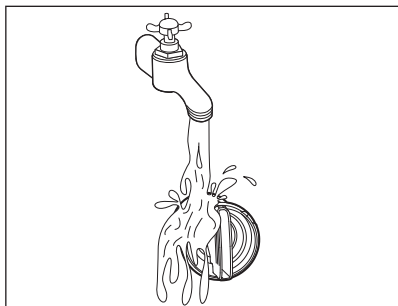

11. Sett filteret tilbake i sporet ved å vri det med klokken. Sørg for at du strammer filteret ordentlig for å forhindre lekkasjer.

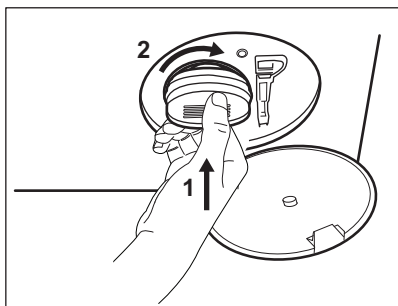

12. Lukk pumpedekselet.

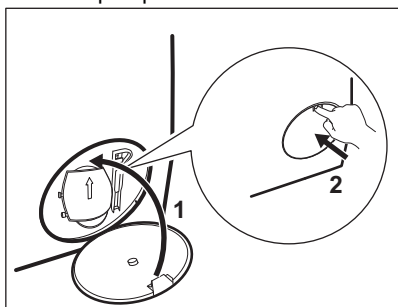

Når du tømmer ut vannet ved hjelp av nødtømmingsprosedyren, må du aktivere avløpssystemet på nytt:

- Hell 2 liter vann i hovedkammeret i vaskemiddelskuffen.
- Start programmet for å tømme ut vannet.

## 18.10 Rengjøring av innløpsslangen og ventilfilteret

Det er anbefalt å rengjøre filtrene til innløpsslangen og ventilen jevnlig for å fjerne rester som har samlet seg over tid:

1. Ta innløpsslangen ut av kranen og rengjør filteret.

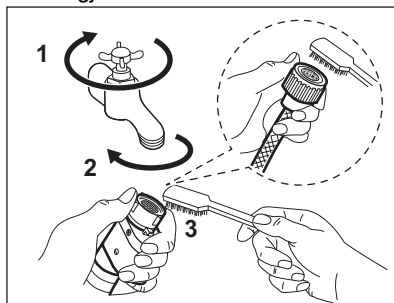

2. Ta innløpsslangen ut av produktet ved å løsne mutteren.

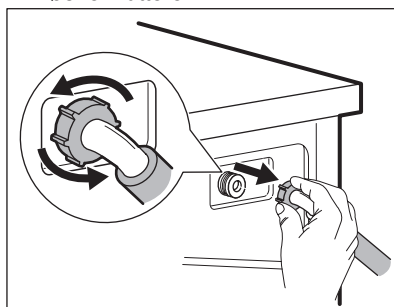

3. Rengjør ventilfilteret på baksiden av produktet med en tannbørste.

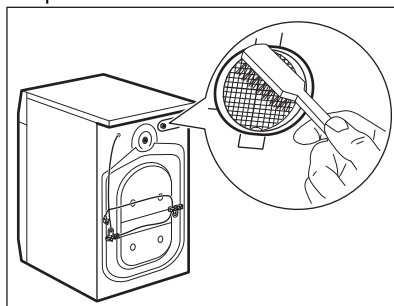

4. Når du kobler på slangen på baksiden av produktet, legg den mot venstre eller høyre (ikke i vertikal posisjon) avhengig av hvor vannkranen er plassert.

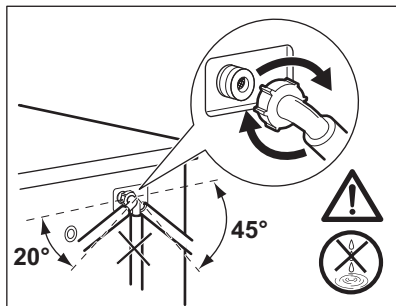

### 18.11 Nødtømming

Hvis apparatet ikke kan tømme vannet, benytt samme prosedyre som beskrevet i «Rengjøring av dreneringspumpe». Rengjør pumpen om nødvendig.

Når du tømmer ut vannet ved hjelp av nødtømmingsprosedyren må avløpssystemet aktiveres på nytt:

1. Ha 2 liter vann i oppvaskmiddelbeholderens hovedkammer.

2. Start programmet for å tømme vannet.

### 18.12 Forholdsregler ved frost

Hvis produktet er montert et sted hvor temperaturen kan bli rundt 0 °C eller lavere, må du fjerne vann som er igjen i inntaksslangen og avløpspumpen.

1. Trekk støpselet ut av stikkkontakten.
2. Steng vannkranen.
3. Legg de to endene av inntaksslangen i en beholder og la vannet renne ut av slangen.
4. Tøm avløpspumpen. Se nødtømmingsprosedyren.
5. Når avløpspumpen er tom, monterer du vanninntaksslangen på nytt.

#### ADVARSEL!

Pass på at temperaturen er over 0 °C før du bruker produktet igjen. Produsenten er ikke ansvarlig for skader som skyldes frost.

## 19. FEILSØKING

#### ADVARSEL!

Se etter i Sikkerhetskapitlene.

### 19.1 Alarmkoder og mulige feil

Maskinen starter ikke eller stopper under bruk. Første forsøk på å finne en løsning på problemet (se tabellene).

#### ADVARSEL!

Deaktiver maskinen før du utfører kontroller.

Ved enkelte problemer viser displayet en alarmkode og knappen Start/Pause  kan blinke kontinuerlig:



Ved overbelastning, fjern noen artikler fra trommelen og/eller hold døren fast mens du trykker på Start/Pause-knappen inntil -indikatoren stopper å blinke (se bildet nedenfor).

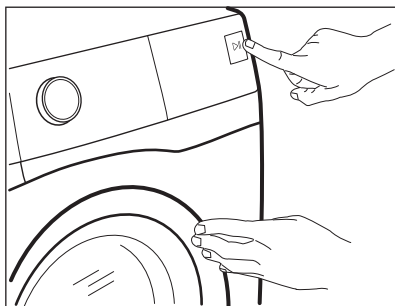

Problem	Mulig løsning
<b>E11</b> Maskinen tar ikke inn vann.	<ul style="list-style-type: none"><li>• Sørg for at vannkranen er åpen.</li><li>• Sørg for at trykket til vannforsyningen ikke er for lavt. Kontakt det lokale vannverket for å få tak i denne informasjonen.</li><li>• Kontroller at vannkranen ikke er tett.</li><li>• Sørg for at inntaksslangen ikke er knekt, skadet eller bøyd.</li><li>• Kontroller at vanninntaksslangen er korrekt tilkopleet.</li><li>• Kontroller at filteret til inntaksslangen og filteret til inntaksventilen ikke er tette. Se «Stell og rengjøring».</li></ul>
<b>E21</b> Produktet tømmes ikke for vann.	<ul style="list-style-type: none"><li>• Sørg for at avløpsrøret ikke er tett.</li><li>• Kontroller at avløpsslangen ikke er bøyd eller skadet.</li><li>• Kontroller at avløpsfilteret ikke er tett. Rengjør filteret om nødvendig. Se «Stell og rengjøring».</li><li>• Kontroller at avløpsslangen er korrekt tilkopleet.</li><li>• Velg tømmeprogrammet hvis du har valgt et program uten tømning. Deresom tømmeprogrammet ikke er tilgjengelig på programknappen, kan det stilles inn via appen.</li><li>• Velg tømmeingsprogrammet hvis du har brukt et program som avsluttes med vann i trommelen.</li></ul>
<b>E41</b> Døren til maskinen er åpen eller ikke ordentlig lukket.	<ul style="list-style-type: none"><li>• Sørg for at døren er skikkelig lukket.</li></ul>
<b>E91</b> Intern feil. Ingen kommunikasjon mellom de elektroniske elementene i maskinen.	<ul style="list-style-type: none"><li>• Programmet avslutter ikke som det skal eller stopper for tidlig. Slå maskinen av og på.</li><li>• Ta kontakt med servicesenteret hvis alarmkoden oppstår igjen.</li></ul>

**EH1:** Strømforsyningsfrekvensen er utenfor det støttede området.

**EH2:** For høy spenning på strømtilførselen.

**EH3:** For lav spenning på strømtilførselen.



**EF3**

Lekkasjestoppssystemet er på.

- Kople fra maskinen og lukk vannkranen. Kontakt det autoriserte service-senteret.

Hvis skjermen viser andre alarmkoder, deaktiverer og aktiverer du apparatet. Ta kontakt med servicesenteret hvis problemet vedvarer. Ved forskjellige problemer med apparatet, sjekker du tabellen nedenfor for mulige løsninger.

Problem	Mulig løsning
Programmet starter ikke.	<ul style="list-style-type: none"><li>• Påse at støpslet er tilkoblet stikkkontakten.</li><li>• Sørg for at maskinens dør er lukket.</li><li>• Påse at det ikke er skadede sikringer i sikringsskapet.</li><li>• Kontroller at Start/Pause  har blitt trykket på.</li><li>• Hvis utsatt start er valgt, avbryt innstillingen eller vent til nedtellingen avsluttes.</li><li>• Kontroller at vaskemiddeldispenseren er riktig lukket.</li><li>• Deaktiver barnesikringen hvis denne er på.</li><li>• Kontroller knottens posisjon på det valgte programmet.</li></ul>
Produktet fylles med vann og tømmes umiddelbart.	<ul style="list-style-type: none"><li>• Kontroller at avløpsslangen er i korrekt posisjon. Slangen kan være plassert for lavt. Se «Monteringsinstruksjon».</li></ul>
Sentrifugeringsfasen fungerer ikke eller vaskesyklusen varer lenger enn vanlig.	<ul style="list-style-type: none"><li>• Still inn sentrifugeringsprogrammet. Dersom tømmeprogrammet ikke er tilgjengelig på programknappen, kan det stilles inn via appen.</li><li>• Kontroller at avløpsfilteret ikke er tett. Rengjør filteret om nødvendig. Se «Stell og rengjøring».</li><li>• Juster innholdet i trommelen manuelt og start sentrifugeringsfasen på nytt. Dette problemet kan skyldes balanseproblemer.</li></ul>
Det er vann på gulvet.	<ul style="list-style-type: none"><li>• Kontroller at koplignene på vannslangene er tette og at det ikke er vannlekkasjer.</li><li>• Kontroller at vanninntaksslangen og vannavløpsslangen ikke er skadet.</li><li>• Sørg for at du bruker riktig vaskemiddel og korrekt mengde.</li></ul>
Du får ikke åpnet døren til maskinen.	<ul style="list-style-type: none"><li>• Påse at et vaskeprogram som slutter med vann i trommelen ikke er valgt.</li><li>• Kontroller at vaskeprogrammet er ferdig.</li><li>• Velg tømmings- eller sentrifugeringsprogrammet hvis det er vann i trommelen. Dersom sentrifugerings- og tømmeprogrammet ikke er tilgjengelig på programknappen, kan de stilles inn via appen.</li><li>• Sørg for at maskinen får strøm.</li><li>• Problemet kan være forårsaket av en feil på maskinen. Kontakt det autoriserte service-senteret. Les nøye gjennom «Nødåpning av døren» hvis du må åpne døren.</li><li>• Påse at Remote Start Mode ikke er aktivert. Deaktiver det.</li></ul>

Problem	Mulig løsning
Skjermen viser ikke den trådløse indikatoren  .	<ul style="list-style-type: none"> <li>Sjekk det trådløse signalet.</li> <li>Sørg for at den trådløse forbindelsen er på. Se avsnittet «Konfigurere trådløs tilkobling for vaskemaskin» i kapitlet «Oppsett av Wi-Fi – tilkobling».</li> <li>Sjekk hjemmenettverket ditt, og ruterer.</li> <li>Start ruterer på nytt.</li> <li>Ta kontakt med leverandøren av det trådløse nettet hvis det oppstår ytterligere problemer med dette.</li> </ul>
Appen kan ikke opprette forbindelse til maskinen.	<ul style="list-style-type: none"> <li>Sjekk det trådløse signalet.</li> <li>Sjekk om smartenheten din er koblet til det trådløse nettverket.</li> <li>Sjekk hjemmenettverket ditt, og ruterer.</li> <li>Start ruterer på nytt.</li> <li>Ta kontakt med leverandøren av det trådløse nettet hvis det oppstår problemer med dette.</li> <li>Maskinen, smartenheten eller begge deler må konfigureres på nytt, fordi en ny ruter er installert eller konfigurasjonen av ruterer er endret.</li> </ul>
Appen klarer ofte ikke å koble til maskinen.	<ul style="list-style-type: none"> <li>Kontroller at det trådløse signalet når frem til maskinen. Prøv å sette hjemmeruterer så nær maskinen som mulig, eller vurder å anskaffe en forsterker for trådløst signal.</li> <li>Kontroller at det trådløse signalet ikke har blitt forstyrret av mikrobølger. Slå av mikrobølgen. Unngå å bruke mikrobølgeen og fjernkontrollen samtidig.</li> </ul>
Displayet viser  . Alle knappene er inaktive, unntatt På/Av .	<ul style="list-style-type: none"> <li>Maskinen laster ned tilgjengelige oppdateringer. Vent til oppdateringsprosessen er fullført. Hvis du slår av maskinen under oppdatering, vil den fortsette når du slår på maskinen igjen.</li> </ul>
Maskinen lager en uvanlig lyd og vibrerer.	<ul style="list-style-type: none"> <li>Sørg for at maskinen står i vater. Se «Monteringsinstruksjon».</li> <li>Kontroller at emballasjen og/eller transportboltene er fjernet. Se «Monteringsinstruksjon».</li> <li>Legg mer klesvask i trommelen. Ileggsmengden kan være for liten.</li> </ul>
Programmets varighet øker eller minker i løpet av driften.	<ul style="list-style-type: none"> <li>ProSense System kan justere programvarighet i forhold til type og mengde klesvask. Se «ProSense System lastregistrering» i kapitlet «Daglig bruk».</li> </ul>
Vaskeresultatet er ikke tilfredsstillende.	<ul style="list-style-type: none"> <li>Øk mengden vaskemiddel eller bruk et annet vaskemiddel.</li> <li>Bruk spesielle produkter for å fjerne vanskelige flekker før du vasker tøyet.</li> <li>Sørg for at du stiller inn riktig temperatur.</li> <li>Reduser tøymengden.</li> <li>Når du bruker AutoDose-beholdere, påse at de ikke er tomme.</li> <li>Når du bruker AutoDose-beholdere, bekreft den forhåndsinnstilte doseringen av vaskemiddel/tøymykner. Se avsnittet «Standardoppsett» i kapitlet «AutoDose-teknologi».</li> <li>Sørg for å rengjøre AutoDose-beholderne før du bruker vaskemidler av annet merke og type, tøymykner og andre tilsetningsstoffer.</li> </ul>
Før mye skum i trommelen i løpet av vaskesyklusen.	<ul style="list-style-type: none"> <li>Reduser mengden vaskemiddel eller antall tabletter eller enkeltdose-vaskemidler.</li> <li>Når du bruker AutoDose-beholdere, bekreft den forhåndsinnstilte doseringen av vaskemiddel/tøymykner. Se avsnittet «Standardoppsett» i kapitlet «AutoDose-teknologi».</li> </ul>

Problem	Mulig løsning
Nivået på vaskemiddel/ tøymykner synker ikke i Au- toDose-beholderne etter vask.	<ul style="list-style-type: none"> <li>• Dette er normalt: Beholderne er ganske store og forbruket av vaskemiddel trenger ikke nødvendigvis synes.</li> </ul>
Maskinen tørker ikke, eller tørker ikke skikkelig.	<ul style="list-style-type: none"> <li>• Skru på vannkranen.</li> <li>• Kontroller at avløpsfilteret ikke er tett.</li> <li>• Reduser tøymengden.</li> <li>• Sørg for at du har stilt inn riktig syklus. Om nødvendig stiller du inn en kort tørketid på nytt.</li> </ul>
Vasken er full av lo i forskjel- lige farger.	<p>Tøyet som ble vasket i den forrige vaskesyklusen utskilte lo i en annen farge:</p> <ul style="list-style-type: none"> <li>• Tørkefasen bidrar til å fjerne lo.</li> <li>• Rengjør plaggene med en lofjerner</li> </ul> <p>Hvis det er for mye lo i trommelen, referer til avsnittet «Lo i stoffene» for mer informasjon.</p>

Slå på maskinen når kontrollen er utført. Programmet fortsetter fra der det ble stoppet.

Ta kontakt med servicesenteret hvis feilen oppstår igjen.

Nødvendig informasjon som servicesenteret trenger, kan du finne på typeskiltet.

## 19.2 Nøddåpning av dør

I tilfelle strømbrudd eller feil, forblir produkt døren låst. Vaskeprogrammet fortsetter når strømmen kommer tilbake. Hvis døren forblir låst på grunn av en feil, er det mulig å åpne den ved å bruke nødfunksjonen for opplåsing.

Før døren åpnes:

### **FORSIKTIG!**

**Fare for brannskade! Kontroller at vanntemperaturen ikke er for høy og vasken ikke er for varm. Vent til den avkjøles, om nødvendig.**

### **FORSIKTIG!**

**Fare for skade! Kontroller at trommelen ikke roterer. Vent til trommelen stopper å rotere, om nødvendig.**



**Kontroller vannivået inne i trommelen ikke er for høy. Fortsett med en nødtømming, om nødvendig (se i kapittelet "Nødtømming" i "Stell og rengjøring").**

Gjør følgende for å åpne døren:

1. Trykk på knappen På/Av for å skru av produktet.
2. Trekk støpselet ut av stikkkontakten.
3. Åpne filterluken.
4. Dra ned nødopplåsingsutløseren én gang. Dra den ned igjen, hold den stram og åpne produktets dør i mellomtiden.

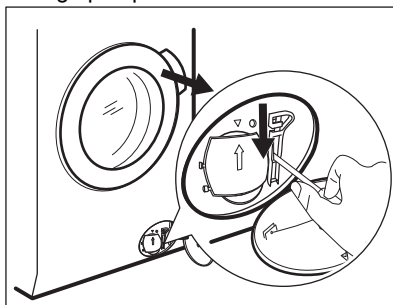

5. Ta ut vasken og lukk deretter døren til produktet.

6. Lukk filterklaffen.

## 20. FORBRUKSVERDIER

### 20.1 Introduksjon



QR-koden på energietiketten som fulgte med produktet gir en lenke til informasjonen som er relatert til ytelsen av dette produkt i EU EPREL-databasen. Oppbevar energietiketten kun for henvisning med denne brukerhåndboken samt alle andre dokumenter som fulgte med dette produktet.

Det er også mulig å finne den samme informasjonen i EPREL med koblingen <https://eprel.ec.europa.eu> og modellnavnet, samt produktnummeret som du finner på typeskiltet til produktet. Se etter i kapittelet "Produktbeskrivelse" for plasseringen av typeskiltet.

### 20.2 Bildetekst

<b>kg</b>	Tøymengde.	<b>tt:mm</b>	Programvarigheten.
<b>kWh</b>	Energiforbruk.	<b>°C</b>	Temperatur i tøyet.
<b>Liter</b>	Vannforbruk.	<b>o/min</b>	Sentrifugehastighet.
<b>%</b>	Gjenværende fuktighet ved slutten av syklusen. Desto høyere sentrifugeringshastigheten er, desto høyere er støyen og desto lavere er gjenværende fuktigheten ved slutten av vaskesyklusen.		



Verdier og programvarighet kan variere avhengig av forskjellige forhold (f.eks. romtemperatur, vanntemperatur og trykk, mengde og type tøy, forsyningsspenning) og hvis du endrer standardinnstillingen for et program.

### 20.3 I henhold til kommisjonsforordning Eu 2019/2023

#### Kun vasking

<b>Eco 40-60-program</b>	<b>kg</b>	<b>kWh</b>	<b>Liter</b>	<b>tt:mm</b>	<b>%</b>	<b>°C</b>	<b>o/min<sup>1</sup></b>
Full maskin	9.0	0.820	55.0	03:40	52.00	35.0	1551
Halv maskin	4.5	0.540	45.0	02:35	52.00	33.0	1551

Eco 40-60-program	kg	kWh	Liter	tt:mm	%	°C	o/min <sup>1)</sup>
Kvart maskin	2.5	0.185	38.0	02:30	54.00	23.0	1551

1) Maksimal sentrifugeringshastighet.

### Vaske- og tørkeprogram

Eco 40-60 og skap-tørt nivå	kg	kWh	Liter	tt:mm	%	°C	o/min <sup>1)</sup>
Full maskin	6.0	3.795	87.0	07:45	0.00	27.0	1551
Halv maskin	3.0	1.980	58.0	05:00	0.00	25.0	1551

1) Maksimal sentrifugeringshastighet.

### Strømforbruk i ulike moduser

Av (W)	Hvilemodus (W)	Utsatt start (W)	Nettverkstil-koblet stand-bymodus (W)
0.50	0.50	4.00	2.00 <sup>1)</sup>

Tid til Av/Standby-modus er maksimalt 15 minutter.

1) Energiforbruket til den tilkoblede funksjonen er omtrent 17,5 kWh per år. For å koble fra denne funksjonen, se kapitlet "WiFi – Sette opp tilkobling".

## 20.4 Vanlige programmer – Kun vask



Disse verdiene er kun veiledende.

Program	kg	kWh	Liter	tt:mm	%	°C	o/m <sup>1)</sup>
Bomull <sup>2)</sup> 95 °C	9.0	2.700	90.0	04:05	44.00	85.0	1600
Bomull 60 °C	9.0	1.600	85.0	03:50	44.00	55.0	1600
Bomull <sup>3)</sup> 20 °C	9.0	0.350	85.0	03:00	44.00	20.0	1600
Syntetisk 40 °C	4.0	0.800	55.0	02:15	35.00	40.0	1200
Finvask <sup>4)</sup> 30 °C	2.0	0.400	60.0	01:05	35.00	30.0	1200

Program	kg	kWh	Liter	tt:mm	%	°C	o/m <sup>1)</sup>
UII 30 °C	1.5	0.300	65.0	01:05	30.00	30.0	1200

- 1) Referanseindikator for sentrifugehastigheten.
- 2) Egnet til vask av svært skitne tekstiler.
- 3) Egnet for vask av lett skitne bomullstekstiler, syntetiske og blandede tekstiler.
- 4) Den fungerer også som en rask vaskesyklus for litt skittent tøy.

## 20.5 Vanlige programmer – Vaske og tørke



Disse verdiene er kun veiledende.

Program	kg	kWh	Liter	tt:mm	%	°C	o/m <sup>1)</sup>
Syntetisk 40 °C	4.0	2.800	85.0	05:00	1.00	40.0	1200

- 1) Referanseindikator for sentrifugehastigheten.

## 21. HURTIGVEILEDNING

### 21.1 Daglig bruk

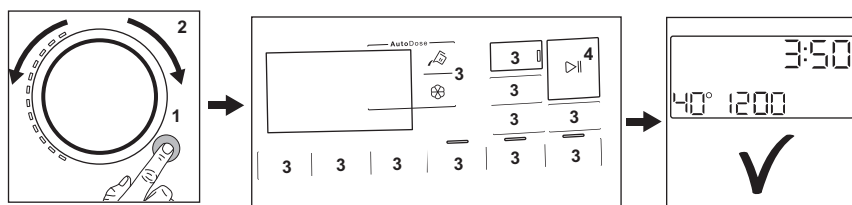

- Sett støpselet inn i stikkkontakten.
- Åpne vannkranen.
- Trykk på **På/Av** -knappen for å slå produktet på (1).
- Drei på programvelgeren for å velge ønsket program (2).
- Angi ønsket tilvalg med korresponderende berøringsknapper (3).
- Legg klesvasken i trommelen, plugg for plagg, uten å overskride maksimale anbefalte vaskemengde. Lukk døren og

sørg for at det ikke blir liggende tøy mellom pakningen og døren.

- **Når du bruker AutoDose-tanker**, tilsettes vaskemiddelet og tøymykneren automatisk. Kontroller at tankene ikke er tomme.
- **Når du bruker manuelle kammerer**, hell vaskemiddel og andre behandlinger i riktig kammer.

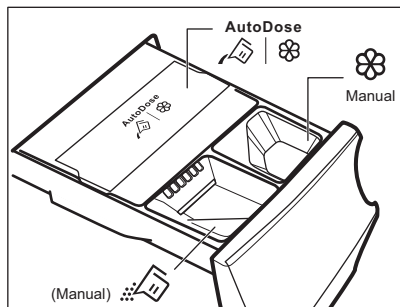

Når du bruker et flytende vaskemiddel i et manuelt rom, sett inn beholderen for flytende vaskemiddel.

- Trykk på **Start/Pause** -knappen (4) for å starte programmet.
- Produktet starter.
- Ta ut tøyet når programmet er slutt.
- Trykk på **På/Av** -knappen for å slå av produktet.

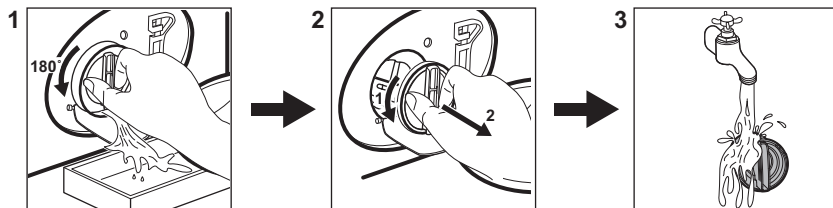

## 21.2 Rengjøring av tømmepumpefilteret



Rengjør filteret regelmessig, spesielt hvis alarmkoden **E2** i vises på displayet.

## 21.3 Programmer

Programmer	Tøymengde	Produktbeskrivelse
<b>Eko 40-60</b> _1) _2)	9.0 kg 3)	Syklus med lav energi for bomull. Reduserer temperaturen og forlenger tiden for å oppnå gode vaskeresultater.
<b>Bomull</b>	9.0 kg 3)	Hvite og fargede bomullsstoffer. Ideell for normalt og meget skittent.
<b>Syntetisk</b>	4.0 kg	Syntetiske tekstiler eller blandingstekstiler.
<b>Finvask</b>	2.0 kg	Ømfintlige plagg som akryler, viskose og polyesterplagg.

Programmer	Tøymengde	Produktbeskrivelse
 <b>Ull/Håndvask</b>	1.5 kg	Maskinvaskbart ull, ull som må håndvaskes og finvask.
 <b>Outdoor</b>	2.0 kg	Moderne sportsklær for utendørs bruk.
Maskinrens	-	Vedlikeholdssyklus for rengjøring av trommelen.
Hurtig 20' Vask&Tørk 60'	1.0 kg	Kort program for behandling av blandede syntetiske skjorter på opptil 1 kg.
<b>MixLoad</b>	5.0 kg	Syntetiske plagg og plagg av bomull. Dette programmet sørger for gode resultater på kort tid.
 <b>Hygiene</b>	9.0 kg <b>3)</b>	Hvite bomullsplagg. Dette programmet fjerner mer enn 99,99 % av bakterier og virus <b>4)</b> Det sikrer også en riktig reduksjon av allergener.
<b>Skylling</b>	9.0 kg <b>3)</b>	Alle tekstiler, unntatt ullvarer og svært ømfintlig finvask. Program for skylling og sentrifugering.
<b>Sentrifugering/Tømming</b>	9.0 kg <b>3)</b>	For å sentrifugere vasken og pumpe ut vannet i trommelen. Alle stoffer, unntatt ull og finvasketekstiler.

**1) I henhold til kommisjonsforordning EU 2019/2023.** Dette programmet ved standardtemperatur og sentrifugeringshastighet, bare i vaskemodus, med nominell kapasitet 9.0 kg, er i stand til å rengjøre normalt skittent bomullstøy som er erklært å være vaskbar ved 40 °C eller 60 °C, sammen i samme syklus.



For kapittelet i vaskeriet, programvarigheten og andre data, se kapitlet "Forbruksverdier".

De mest effektive programmene når det gjelder energiforbruk er generelt de som utfører ved lavere temperaturer og lengre varighet.

**2) I henhold til kommisjonsforordning EU 2019/2023.** Dette programmet ved standardtemperatur og sentrifugeringshastighet, i vaske- og tørkemodus, med nominell kapasitet 6.0 kg og med Skaptørt-nivå, utfører vaske- og tørkesyklusen i stand til å rengjøre normalt skittent bomullstøy som er erklært å være vaskbart ved 40 °C eller 60 °C, sammen i samme syklus, og etter tørkefasen kan tøyet umiddelbart lagres i et skap.

**3)** Tøymengden i dette programmet er ikke synlig på displayet.

**4)** Testet for Staphylococcus aureus, Enterococcus faecium, Candida albicans, Pseudomonas aeruginosa og MS2 Bacteriophage i eksternt test utført av Swisstatest Testmaterialien AG i 2021 (testrapport nr. 202120117).

Hvis du laster produktet til **maksimal kapasitet som er indikert for hvert**

**program, hjelper det å redusere energi- og vannforbruket.**

### Egnede vaskemidler for hvert program

Program	Universelt pulver <sup>1)</sup>	Universell flytende såpe	Flytende såpe for fargede plagg	Delikat ull	Spesielle
Eco 40-60	▲	▲	▲	--	--
Bomull	▲	▲	▲	--	--

Program	Universelt pulver <sup>1)</sup>	Universell flytende såpe	Flytende såpe for fargede plagg	Delikat ull	Spesielle
Syntetisk	▲	▲	▲	--	--
Finvask	--	--	--	▲	▲
Ull/Håndvask	--	--	--	▲	▲
Outdoor	--	--	--	▲	▲
Hurtig 20' Vask&Tørk 60'	--	▲	▲	--	--
MixLoad	--	▲	▲	--	--
Hygiene	▲	▲	--	--	▲

1) Ved temperatur over 60 °C anbefales bruk av såpepulver.

▲ = Anbefalt

-- = Ikke anbefalt

## 21.4 Vaskemiddeltype og -mengde.

- Bruk bare vaskemidler og andre behandlinger som er beregnet for bruk i vaskemaskiner. Følg først disse generiske reglene:
  - vaskemiddel i pulverform (også tablett og enkeltdose-vaskemidler) for alle typer tekstiler, unntatt ømfintlige. Bruk helst vaskepulver med blekemiddel for lyse klær og klesdesinfisering,
  - flytende vaskemidler (også vaskemidler i enkeltdoseform), helst for vaskeprogrammer på lav temperatur (maks 60 °C) for alle stofftyper, eller spesialberegnete for ull.
- Ikke bland ulike typer vaskemidler.
- Bruk mindre vaskemiddel hvis:
  - du vasker en liten mengde tøy,
  - tøyet bare er litt skittent,
  - det er mye skum under vask.
- Når du bruker vaskemiddeltabletter eller pods, må du alltid legge dem i trommelen, ikke i oppvaskmiddelskuffen og du må følge produsentens anbefalinger.

### Utilstrekkelig vaskemiddel kan føre til:

- utilfredsstillende vaskeresultater,
- at tøymengden blir grå,
- fettete klær,
- mugg i produktet.

### For mye vaskemiddel kan føre til:

- skumming,
- redusert vaskeeffekt,
- utilstrekkelig skylning,
- større innvirkning for miljøet.

## 21.5 Plan for regelmessig rengjøring

### Regelmessig rengjøring hjelper deg med å utvide levetiden på produktet ditt.

Etter hver syklus, la døren og vaskemiddelbeholderen stå litt på gløtt for å få luftsirkulasjon og tørke fuktigheten inne i produktet.

Hvis produktet ikke brukes over lenger tid: Steng vannkranen og trekk ut støpselet.

### Veiledende periodisk rengjøringsplan:

Avkalking	To ganger i året
Vedlikeholdsvask	En gang i måneden
Rengjør dørpakningen	Annenhver måned
Rengjør trommelen	Annenhver måned
Fjern lo inni trommelen	To ganger i måneden
Rengjør såpeskuffen og AutoDose-tanker	To ganger i året
Rengjør avløpspumpefilter	To ganger i året
Rengjør innløpsslangen og ventilfilteret	To ganger i året

Undersøk trommelen med jevne mellomrom for å se etter kalk. Vi anbefaler å kjøre en syklus med tom trommel og et avkalkingsprodukt av og til.

### Fjerne fremmedlegemer



Sørg for at lommene er tomme og at alle løse elementer er bundet før du kjører syklusen.

Fjern fremmedlegemer (for eksempel metallklemme, knapper, mynter osv.) som du kan finne i dørpakningen, filtrene og trommelen. Dersom det er nødvendig, kontakt det autoriserte service-senteret.

### Dørpakning

Dette produktet er designet med et **selvrensjørende dreneringssystem**, som lar lette lofibre som faller av klærne tømmes ut med vannet. Kontroller pakningen regelmessig, og, om nødvendig, rengjør den som beskrevet i diagrammet nedenfor. Mynter, knapper og andre små artikler kan plukkes ut når programmet er ferdig.

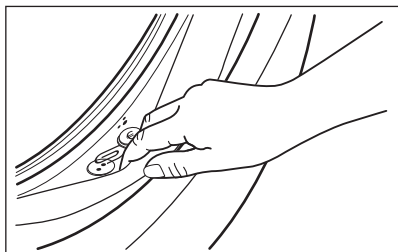

Rengjør det når det kreves, ved å bruke kremrens med ammoniakk uten å skrape pakningsoverflaten.

Fjern lo og gjenstander fra filterforsenkningen dersom det er nødvendig.

## 21.6 Wi-Fi – Sette opp tilkobling

Dette kapittelet beskriver hvordan du kobler smart produktet til Wi-Fi-nettverket og kobler det til mobilenheter.

Med denne funksjonaliteten kan du motta varsler, kontrollere og overvåke produktet ditt fra mobilenhetene dine.

Wi-Fi-funksjonaliteten er slått av som fabrikkstandardinnstilling.

For å koble til produktet for å få hele spekteret av funksjoner og tjenester må du ha:

- Trådløst nettverk hjemme med internettforbindelse aktivert.
- Mobilenhet koblet til trådløst nettverk.

### Wi-Fi-modulparametre

<b>Frekvens</b>	2,412 – 2,472 GHz for europeisk marked
<b>Protokoll</b>	IEEE 802.11b/g/n
<b>Maks effekt</b>	<20 dBm
<b>Kryptering</b>	WPA, WPA2, WPA3

Slik konfigurerer du den trådløse forbindelsen til produktet

1. Trykk på På/Av -knappen i noen sekunder for å aktivere produktet. Vent omtrent 10 sekunder før du fortsetter med konfigurering av den trådløse forbindelsen
2. Velg et program ved å skru programknappen.
3. Trykk og hold nede Ferdig om og Automatisk tørking -knappene samtidig i et par sekunder til du hører et «klikk».

Slipp knappene. vises på displayet i 5 sekunder og indikatoren begynner å blinke.

Den trådløse modulen starter opp.



Sørg for at APP er klar for tilkobling.

4. Etter omtrent 10 sekunder vises (Tilgangspunkt) på displayet. Tilgangspunktet blir åpent i 5 minutter.
5. Konfigurer App på smartenheten din og følg instruksjonene for å koble produktet til WiFi-nettverket.
6. Hvis tilkoblingen er konfigurert, er -indikatoren på displayet når programinformasjonsskjermen er tilbake.



Hver gang du slår på produktet, tar det omtrent 10 sekunder å koble produktet til nettverket automatisk. Når -indikatoren stopper å blinke er forbindelsen klar.

For å slå av den trådløse forbindelsen, trykk og hold Ferdig om- og Automatisk tørking-knappene nede samtidig noen få sekunder inntil du hører det første lydsignalet.

Slipp knappene. **OFF** vises på displayet i 5 sekunder.



Hvis du slår produktet av og på igjen blir den trådløse forbindelsen automatisk slått av.

For å fjerne den trådløse forbindelsen, trykk og hold inne Ferdig om- og Automatisk tørking-knappene samtidig i noen sekunder inntil du hører det andre lydsignalet.

Symbolet **----** dukker opp på displayet i noen sekunder.

## 22. FEILSØKING



### ADVARSEL!

Se etter i Sikkerhetskapitlene.

### 22.1 Alarmkoder og mulige feil

Maskinen starter ikke eller stopper under bruk. Forsøk først å finne en løsning på problemet (se tabellene).



### ADVARSEL!

Deaktiver produktet før du utfører kontroll.

Problem	Mulig løsning
<b>E11</b> Maskinen tar ikke inn vann.	<ul style="list-style-type: none"><li>• Sørg for at vannkranen er åpen.</li><li>• Sørg for at trykket til vannforsyningen ikke er for lavt. Kontakt det lokale vannverket for å få tak i denne informasjonen.</li><li>• Kontroller at vannkranen ikke er tett.</li><li>• Sørg for at inntaksslangen ikke er knekt, skadet eller bøyd.</li><li>• Kontroller at vanninntaksslangen er korrekt tilkopleet.</li><li>• Kontroller at filteret til inntaksslangen og filteret til inntaksventilen ikke er tette.</li></ul>
<b>E21</b> Produktet tømmer ikke vannet.	<ul style="list-style-type: none"><li>• Sørg for at avløpsrøret ikke er tett.</li><li>• Kontroller at avløpsslangen ikke er bøyd eller skadet.</li><li>• Kontroller at avløpsfilteret ikke er tett. Rengjør filteret om nødvendig.</li><li>• Kontroller at avløpsslangen er korrekt tilkopleet.</li><li>• Velg tømingsprogrammet hvis du har valgt et program uten tømning. Deresom tømmeprogrammet ikke er tilgjengelig på programknappen, kan det stilles inn via appen.</li><li>• Velg tømingsprogrammet hvis du har brukt et program som avsluttes med vann i trommelen.</li></ul>
<b>E41</b> Døren til maskinen er åpen eller ikke ordentlig lukket.	<ul style="list-style-type: none"><li>• Sørg for at døren er skikkelig lukket.</li></ul>

---

## EG 1

Intern feil. Ingen kommunikasjon mellom de elektroniske elementene i maskinen.

- Programmet avslutter ikke som det skal eller stopper for tidlig. Slå maskinen av og på.
- Ta kontakt med servicesenteret hvis alarmkoden oppstår igjen.

---

## EH 1:

Strømforsyningsfrekvensen er utenfor det støttede området.

## EH2:

For høy spenning på strømtilførselen.

## EH3:

For lav spenning på strømtilførselen.

---

## EF3

Lekkasjestoppssystemet er på.

- Kople fra maskinen og steng vannkranen. Kontakt et autorisert servicesenter.

---

Hvis skjermen viser andre alarmkoder, deaktiverer og aktiverer du produktet. Ta kontakt med servicesenteret hvis problemet vedvarer. I tilfellet et annet problem med produktet, sjekk tabellen nedenfor for mulige løsninger.

## 23. BESKYTTELSE AV MILJØET

Resirkuler materialer merket med symbolet



Legg emballasjen i relevante beholdere for å resirkulere det. Bidra til å beskytte miljøet og menneskers helse ved å resirkulere avfall fra elektriske og elektroniske

produkter. Ikke avhend produkter merket med symbolet  med husholdningsavfallet. Returner produktet til ditt lokale resirkuleringsanlegg eller kontakt kommunen.

## Välkommen till AEG! Tack för att du har valt en av våra produkter.



I vår strävan efter hållbarhet minskar vi på mängden papper och tillhandahåller fullständiga användarmanualer via Internet. Sök upp den fullständiga användarmanualen på [aeg.com/manuals](http://aeg.com/manuals)



Få tips om användning, broschyrer, felsökning, service- och reparationsinformation på [aeg.com/support](http://aeg.com/support)



Köp tillbehör, förbrukningsvaror och originalreservdelar till din produkt på [aeg.com/shop](http://aeg.com/shop)

Med reservation för ändringar.

## INNEHÅLL

1. SÄKERHETSINFORMATION.....	279
2. SÄKERHETSANVISNINGAR.....	283
3. PRODUKTBESKRIVNING.....	284
4. TEKNISKA DATA.....	286
5. INSTALLATION.....	286
6. KONTROLLPANEL.....	291
7. VRED OCH KNAPPAR.....	294
8. INSTÄLLNINGAR.....	299
9. FÖRE FÖRSTA ANVÄNDNING.....	299
10. AUTODOSE-TEKNIK (AUTODOSERING).....	300
11. PROGRAM.....	307
12.  INSTÄLLNINGAR FÖR WIFI-ANSLUTNING.....	314
13. DAGLIG ANVÄNDNING.....	316
14. DAGLIG ANVÄNDNING - TVÄTTNING OCH TORKNING.....	320
15. DAGLIG ANVÄNDNING - ENDAST TORKNING.....	322
16. LUDD I MATERIALET.....	323
17. RÅD OCH TIPS.....	323
18. SKÖTSEL OCH RENGÖRING.....	326
19. FELSÖKNING.....	333
20. FÖRBRUKNINGSVÄRDEN.....	338
21. <b>SNABBGUIDE</b> .....	340
22. FELSÖKNING.....	344
23. MILJÖSKYDD.....	346

## 1. SÄKERHETSINFORMATION



Läs bifogade instruktioner noga före installation och användning av den här produkten.

Tillverkaren är inte ansvarig för eventuella personskador eller andra skador som uppkommit till följd av felaktig installation

eller användning. Förvara alltid bruksanvisningen på en säker och tillgänglig plats för framtida behov.

## 1.1 Säkerhet för barn och personer med funktionsnedsättning

 **VARNING!**

Risk för kvävning, skada eller permanent invaliditet föreligger.

- Denna produkt kan användas av barn från 8 års ålder och uppåt, och av personer med nedsatt fysisk, sensorisk eller mental förmåga, samt personer med bristande erfarenhet och kunskap om de övervakas eller instrueras om hur produkten används på ett säkert sätt och förstår de risker som är förknippade med användningen.
- Barn mellan 3 och 8 år eller personer med mycket omfattande och komplexa funktionsnedsättningar ska inte vara i närheten av produkten om de inte är under uppsikt.
- Barn under 3 år ska inte vistas i närheten av produkten utan ständig uppsikt.
- Barn ska övervakas så att de inte leker med maskinen.
- Håll allt förpackningsmaterial utom räckhåll för barn och kassera det på lämpligt sätt.
- Förvara rengöringsmedel utom räckhåll för barn.
- Håll barn och husdjur borta från produkten när luckan är öppen.
- Om maskinen har ett barnlås ska den aktiveras.
- Barn får inte utföra rengöring och underhåll av produkten utan uppsikt.

## 1.2 Allmän säkerhet

- Denna produkt är endast avsedd för tvätt och torkning av maskintvättbar och torkbar tvätt i hemmet.
- Använd inte torkfunktionen om tvätten har smutsats ned med industrikemikalier.
- Denna produkt är avsedd för enskilt hushållsbruk inomhus.

- Produkten kan användas i kontor, hotellrum, gårdsgästhus och liknande boenden där sådan användning inte innebär att genomsnittlig hushållsförbrukning överskrids.
- Ändra inte produktens specifikationer.
- Produkten ska installeras som en fristående produkt eller under köksbänken om det finns tillräckligt med plats.
- Produkten får inte placeras bakom en låsbar dörr, en skjutdörr eller en dörr med gångjärnen på motsatt sida så att produkten inte kan öppnas helt.
- Anslut stickkontakten till eluttaget endast i slutet av installationen. Kontrollera att stickkontakten är åtkomlig efter installationen.
- Ventilationsöppningarna i botten får ej täppas igen av en matta eller annat som ligger på golvet.
- **WARNING!** Produkten får inte strömförsörjas via en extern kopplingsanordning, såsom en timer, eller anslutas till en krets som regelbundet slås på och av med ett verktyg.
- Se till att du har god ventilation i rummet där produkten är installerad, för att undvika att gaser sugas tillbaka in i rummet från produkter som använder gas eller andra bränslen, exempelvis öppna spisar.
- Utloppsluften får inte ledas ut i ett varmlufts rör som leder ut ångor från produkter som förbränner gas eller andra bränslen.
- Vattentrycket vid inloppspunkten från vattentappställe måste vara 0,5–10 bar (0,05–1,0 MPa).
- Maskinens maximala tvättmängd är 9.0 kg. Överskrid inte den maximala tvättmängden för något program (se avsnittet "Program").
- Produkten måste anslutas till vattenledningsnätet med de nya medföljande slanguppsättningarna, eller med andra nya slanguppsättningar som tillhandahålls av auktoriserat servicecenter.
- Gamla slanguppsättningar får inte återanvändas.

- Om nätsladden är skadad måste den bytas av tillverkaren, tillverkarens auktoriserade servicecenter eller personer med motsvarande utbildning, för att undvika fara.
- Skrapa bort ludd eller annat från förpackningen som har samlats runtom produkten.
- Plagg som har fläckar av matolja eller annan olja, aceton, alkohol, bensen, fotogen, fläckborttagningsmedel, terpentin, vax och vaxborttagningsmedel skall tvättas separat med lite extra tvättmedel innan de torkas i torktumlaren.
- Använd inte produkten om objekt har blivit nedsmutsade med kemikalier.
- Torka inte otvättade plagg i tvätt-/torkmaskinen.
- Torka inte tvätt som innehåller skumgummi (latex), duschmössor, vattentäta textilier, plagg med gummiinlägg och kläder eller kuddar med skumgummifyllning i tvätt-torkmaskinen.
- Sköljmedel och liknande produkter skall användas enligt tillverkarens anvisningar.
- Ta bort alla föremål från produkten som kan fatta eld, såsom tändare eller tändstickor.
- **WARNING!** Stäng aldrig av tvättmaskinen/torktumlaren innan torkningen har avslutats, såvida du inte snabbt kan ta ut all tvätt och sprida ut den så att värmen leds bort.
- Den sista delen av programmet sker utan värme (nedkylningscykel) för att säkerställa att plaggen når en temperatur som inte orsakar skador på dem.
- Använd inte högtrycksvattenspray och/eller ånga för att rengöra produkten.
- Rengör produkten med en fuktad trasa. Använd bara neutrala rengöringsmedel. Använd inte slipande produkter, repande rengöringstussar, lösningsmedel eller metallföremål.
- Stäng av produkten och koppla bort den från eluttaget före underhåll.

## 2. SÄKERHETSANVISNINGAR

### 2.1 Installation



Installationen måste överensstämma med gällande nationella bestämmelser.

- Följ installationsinstruktionerna som följer med produkten.
- Installera och använd inte produkten på en plats där temperaturen understiger 0 °C eller där den utsätts för väder och vind.
- Håll alltid produkten vertikalt när den förflyttas.
- Kontrollera att luft kan cirkulera mellan produkten och golvet.
- Ta bort förpackningen och transportbultarna.
- Golvytan, på vilken produkten ska installeras, måste vara plan, stabil, värmebeständig och ren.
- Förvara transportbultarna på ett säkert ställe. Om produkten ska flyttas i framtiden måste de sättas dit igen för att låsa trumman för att förhindra skador på produkten.
- Var alltid försiktig när produkten rör sig eftersom den är tung. Använd alltid skyddshandskar och täckta skor.
- Installera eller använd inte en skadad produkt.
- Installera inte produkten där luckan inte kan öppnas helt.
- Ställ in fötterna så att det finns tillräckligt utrymme mellan produkten och golvet.
- Använd ett vattenpass för att kontrollera att produkten står helt vågrätt när den står på platsen där den skall användas. Om den inte gör det kan du justera fötterna tills den gör det.

### 2.2 Elektrisk inkoppling



#### **WARNING!**

Risk för brand och elektriska stötar.

- **WARNING!** Denna produkt är avsedd för att installeras/anslutas till en jordad anslutning i byggnaden.
- Använd alltid ett korrekt installerat, stötsäkert och jordat eluttag.

- Använd inte grenuttag eller förlängningssladdar.
- Dra inte i anslutningssladden för att koppla bort produkten från eluttaget. Ta alltid tag i stickkontakten.
- Ta inte i anslutningssladden eller stickkontakten med våta händer.

### 2.3 Vattenanslutning

- Inloppsvattnet får inte överstiga 25° C.
- Orsaka inga skador på vattenslangarna.
- Före anslutning till nya slangar, slangar som inte använts under en längre tid, där reparationsarbete har utförts eller om nya enheter har monterats (vattenmätare, etc.), ska vattnet rinna en stund tills det är rent och klart.
- Kontrollera att det inte finns några synliga vattenläckor under och efter första användningen av maskinen.
- Använd inte en förlängningsslang om tilloppsslangarna är för korta. Kontakta det auktoriserade servicecentret för byte av tilloppsslang.
- När du packar upp produkten kan det hända att vatten rinner från tömningsslangen. Detta beror på vattentesterna som utförts på produkten i fabriken.
- Tömningsslangen kan förlängas till högst 400 cm. Kontakta det auktoriserade servicecentret för den andra tömningsslangen och förlängningen.
- Kontrollera att stickkontakten är åtkomlig efter installationen.

### 2.4 Användning



#### **WARNING!**

Det finns risk för personskador, elstöt, brand eller skador på produkten.

- Placera inte brandfarliga produkter eller föremål som är våta med brandfarliga produkter i, i närheten av eller på produkten.
- Ta inte på luckglaset när ett program är igång. Glaset kan bli varmt.
- Torka inte skadade plagg som innehåller vaddering eller stoppning.

- Om tvätten har tvättats med ett fläckborttagningsmedel ska en extra sköljning göras före torkprogrammet.
- Se till att alla metallföremål avlägsnas från tvätten.
- Torka endast textilier som är lämpliga att torka i maskinen. Följ tvätthanvisningarna på alla klädvårdsetiketter.
- Sitt eller stå inte på luckan när den är öppen.
- Torka inte genomblöta plagg i produkten.
- Låt inte heta föremål vidröra plastdelarna i produkten.
- Ta bort tvättbollen (om sådan använts) innan du sätter igång ett torkprogram.
- Använd inte tvättboll när du väljer ett non-stop-program.

## 2.5 Service

- Kontakta ett auktoriserat servicecenter för reparation av produkten. Använd endast originalreservdelar.
- Observera att reparationer som utförs själv eller på ett icke fackmannamässigt sätt kan få säkerhetsmässiga konsekvenser och kan upphäva garantin.
- Följande reservdelar är tillgängliga i minst 10 år efter att modellen har utgått: motor- och motorborstar, drivrem mellan motor och trumma, pumpar, stötdämpare och fjädrar, tvättrumma, trumlager och tillhörande kullager, värmare och värmeelement, inklusive värmepumpar, rörledningar och tillhörande utrustning inklusive slangar, ventiler, filter och aquastops/waterblock, kretskort,

elektroniska skärmar, tryckkomkopplare, termostater och sensorer, programvara och firmware inklusive återställningsprogramvara, lucka, gångjärn till lucka och tätningar, andra tätningar, luckläsningsenhet, kringutrustning av plast såsom tvättmedelsbehållare. Det kan hända att de finns tillgängliga under längre tid i ditt land. För ytterligare information, besök vår webbplats.

- Observera att vissa av dessa reservdelar endast är tillgängliga för professionella reparatörer och att inte alla reservdelar är relevanta för alla modeller.
- När det gäller lampan/lamporna i denna produkt och reservlampor som säljs separat: Dessa lampor är avsedda att tåla extrema fysiska förhållanden i hushållsapparater, såsom temperatur, vibration, fuktighet eller är avsedda att signalera information om produktens driftsstatus. De är inte avsedda att användas i andra produkter eller som rumsbelysning i hemmet.

## 2.6 Kassering

- Koppla loss produkten från eluttaget och vattentillförseln.
- Klipp av elkabeln nära produkten och kassera den.
- Ta bort luckspärren för att förhindra att barn eller husdjur blir instängda i trumman.
- Kassera produkten i enlighet med lokala föreskrifter för avyttring från WEEE (Waste Electrical and Electronic Equipment).

# 3. PRODUKT BESKRIVNING

## 3.1 Specialfunktioner

Din nya tvätt-torkmaskin uppfyller alla krav för en effektiv behandling av din tvätt med låg vatten-, energi- och tvättmedelsförbrukning samtidigt som kläderna hanteras varsamt.

- Med **Wi-Fi-anslutning** och **Fjärrstartkan** du starta ett program, interagera med din tvättmaskin och kontrollera tvättprogrammets status i fjärrkontrollen.
- **ProSense-tekniken** känner av tvättmängden och fastställer tvättiden på 30 sekunder. Tvättprogrammet är

anpassat efter tvättmängden och typ av material för att inte förbruka mer tid, energi eller vatten än nödvändigt.

- Ånga-låget är ett snabbt och enkelt sätt att fräscha upp kläderna. De skonsamma ångprogrammen avlägsnar lukter och gör tygerna mindre skrynkliga för att minska behovet av strykning. Ångan mjukar upp fibrerna och minskar skrynkligheten. Strykningen blir enklare!
- **AutoDose-teknologin** avger automatiskt rätt mängd tvättmedel baserat på tvättmängden, tvättmedelslådan har två

integrerade fack (tvättmedel + sköljmedel eller en annan typ av tvättmedel) och två extra behållare för tvättmedel och tillsatser för manuell laddning. Det ger högsta möjliga användarflexibilitet.

- **AEG Steam Fragrance** ger, tack vare ångläget, den perfekta lösningen för

uppräschning av de mest ömtåliga plaggen utan att behöva tvätta dem. Använd den fräscha doften som utvecklats exklusivt av **AEG** för att få en härlig känsla av "nyttvättat" utöver att avlägsna lukt och skrynlor.

### 3.2 Produktöversikt

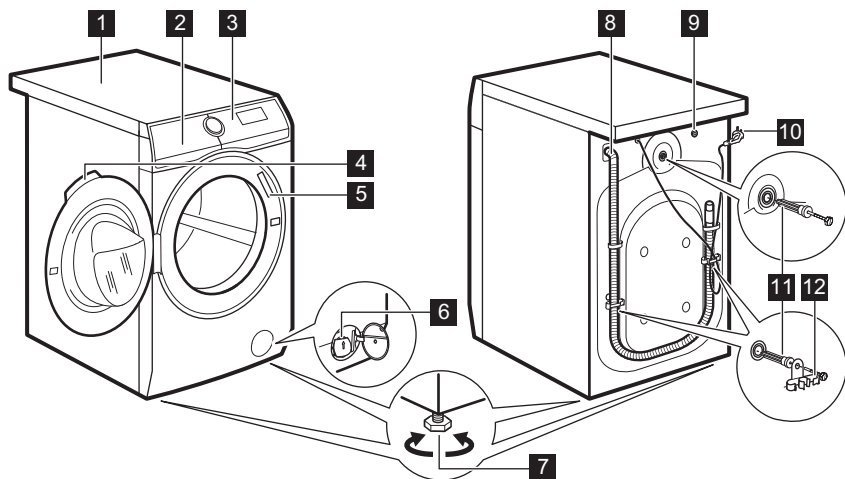

- 1** Bänkskiva
- 2** Tvättmedelsdispenser med AutoDose behållare och manuella fack
- 3** Kontrollpanel
- 4** Luckhandtag
- 5** Typskylt
- 6** Filter till tömningspump

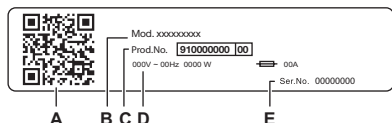

- 7** Fötter för att få maskinen i nivå
- 8** Tömnings slang
- 9** Tillloppsslangens anslutning
- 10** Nätkabel
- 11** Transportbultar
- 12** Slangstöd



#### Typskylt:

- A. QR-kod
- B. Modellnamn
- C. Produktnummer
- D. Elektriska märkdata
- E. Serienummer

Skanna **QR-koden** med kameraappen för att hämta vår app från App Store på din smarta enhet och följ de steg som krävs. Registrera din produkt och få ut det mesta av den.

-  Få tillgång till produktinformation, dokumentation och artiklar om hur du använder de bästa funktionerna (användarhandbok finns också på [aeg.com/manuals](http://aeg.com/manuals) )
-  Få information om användning, felsökning, service och reparation (finns även på [aeg.com/support](http://aeg.com/support))
-  Köp tillbehör, förbrukningsartiklar och originalreservdelar till din produkt (finns även på [aeg.com/shop](http://aeg.com/shop))

## 4. TEKNISKA DATA

Dimension	Bredd/Höjd/Totalt djup	59.7 cm /84.7 cm /66.0 cm
Elanslutning	Märkspänning	230 V
	Total effekt	2100 W
	Säkring	10 A
	Frekvens	50 Hz
Skyddslocket ger skydd mot inträngning av fasta partiklar och fukt, med undantag för om lågspänningsutrustningen inte är fuktskyddad		IPX4
Vattenförsörjning <sup>1)</sup>		Kallt vatten
Vattentryck	Minsta	0,5 bar (0,05 MPa)
	Högsta	10 bar (1,0 MPa)
Maximal tvättmängd	Cotton (Bomull)	9.0 kg
Maximal torkmängd	Bomull	6.0 kg
	Syntet	4.0 kg

<sup>1)</sup> Koppla tilloppsslangen på en vattenkran med 3/4" gänga.

## 5. INSTALLATION

### **VARNING!**

Se Säkerhetsavsnitten.

### 5.1 Uppackning

### **VARNING!**

Ta bort allt förpackningsmaterial och transportbultarna innan produkten installeras.

### **VARNING!**

Läs alla installationsanvisningar innan du fortsätter.

### **VARNING!**

Använd handskarna.

1. Ta bort den yttre filmen. Vid behov, använd en kniv.

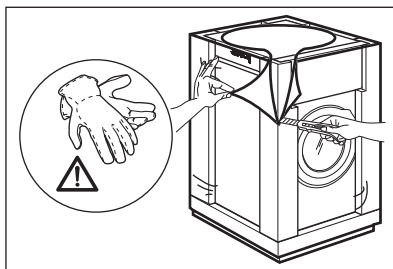

2. Ta bort kartonglocket och övrigt förpackningsmaterial.

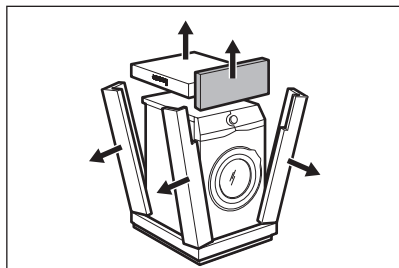

3. Ta bort den invändiga filmen.

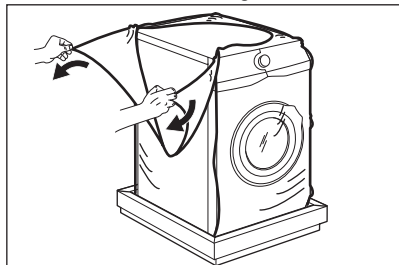

4. Öppna luckan, ta bort delen från lucktätningen och alla sakerna från trumman.

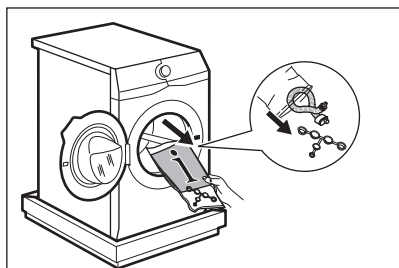

5. Lägg försiktigt ner produkten på baksidan.
6. Lägg det främre förpackningsmaterialet på golvet under produkten.



Var försiktig så att slangarna inte skadas.

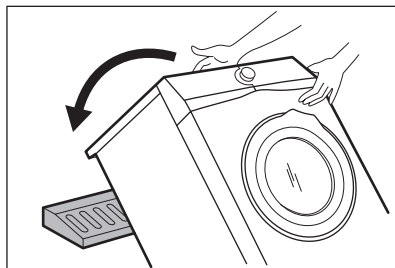

7. Ta bort skyddet från botten.

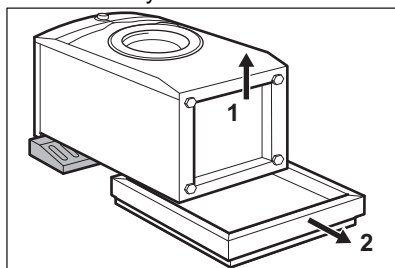

8. Lyft upp produkten i upprätt läge.

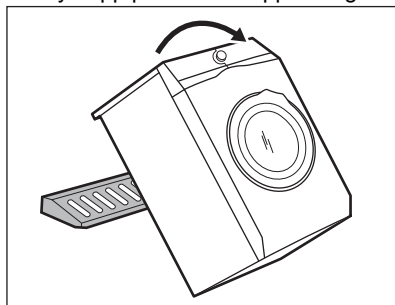

9. Lossa strömkabeln och tömningslangen från slanghållarna.



Det kan finnas vatten i tömningslangen. Detta beror på vattentesterna som utförts på produkten på fabriken.

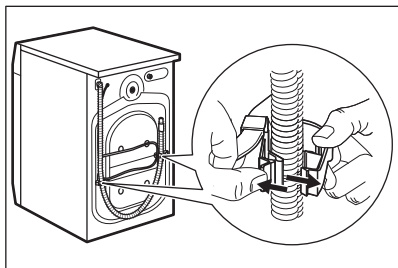

10. Ta bort de tre bultarna.

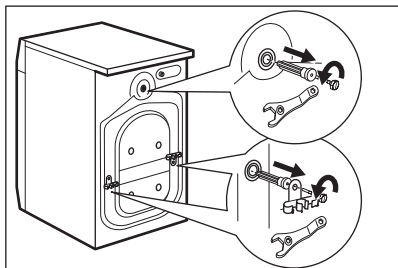

11. Dra ut plastdistanserna.

12. Sätt dit plathöjlena, som finns i påsen med användarmanualen, i hålen.

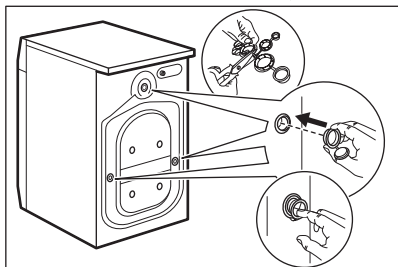

Vi rekommenderar att du sparar förpackningen och transportbultarna om produkten behöver flyttas senare.



Tillbehör som levereras med produkten kan variera beroende på modell.

## 5.2 Placering och nivåreglering

1. Placera maskinen på ett plant och hårt golv.



Se till att mattor under produkten inte stoppar luftcirkulationen.  
Se till att produkten inte vidrör väggar eller annan inredning.

2. Lossa eller dra åt fötterna för att justera nivån.

### ! WARNING!

Lägg inte kartong, trä eller liknande material under produktens fötter för att justera nivån.

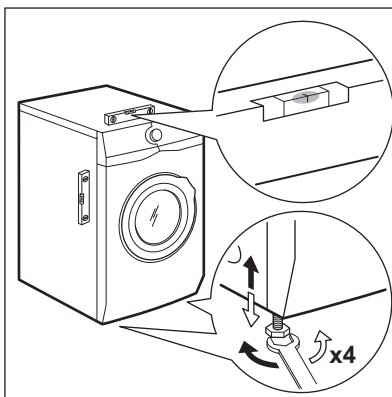

Produkten måste stå horisontellt och stabilt.



Justera produkten så att den står stadigt för att undvika vibrationer, hög ljudnivå eller att produkten rör sig när den är igång.

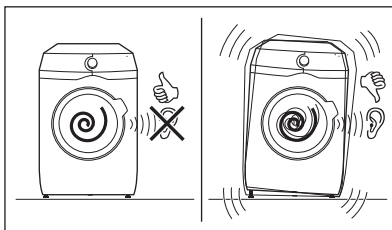

## 5.3 Installation på trägolv

Om du installerar produkten på ett trägolv, se till att använda fästplattor för att säkra produktens fötter.

Läs noga igenom anvisningarna som medföljer tillbehöret.

## 5.4 Tillopps slang

1. Anslut tilloppslangen på produktens baksida vid behov. Vanligtvis är den redan installerad på fabriken.

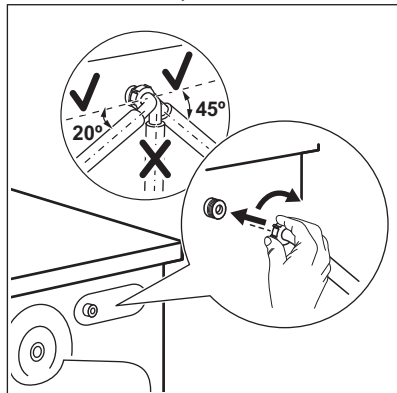

2. Sätt den på vänster eller höger sida beroende på var kranen sitter. Kontrollera att tilloppslangen inte är i vertikalt läge.
3. Vid behov lossar du ringmuttern och vrider till rätt läge.
4. Anslut tilloppslangen till en kallvattenkran med 3/4-tumsgänga.

Vissa modeller kan innehålla tillopps slang med vattenstoppanordning. Den förhindrar vattenläckage i slangen på grund av dess naturliga åldrande. Sektorn i fönstret visar detta fel A. Om detta inträffar, stäng vattenkranen och kontakta det auktoriserade servicecentret för att få information om att få slangen utbytt.

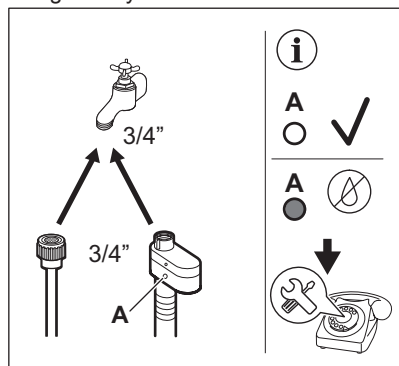

### **WARNING!**

Inloppsvattnet får inte överstiga 25° C.

### **FÖRSIKTIGHETSÅTGÄRDER!**

Kontrollera att det inte förekommer läckage från kopplingarna.



Använd inte en förlängnings slang om tillopps slangarna är för korta. Kontakta kundtjänst för uppgifter om hur man byter tillopps slangen.

## 5.5 Vattensäkring

Tilloppsslangen har en vattensäkring. Säkring förhindrar att vatten läcker in i slangen på grund av dess naturliga åldrande.

Den röda delen i A-fönstret visar detta fel.

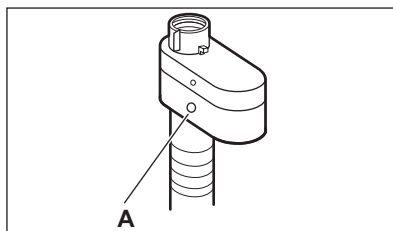

Om detta inträffar, stäng vattenkranen och kontakta auktoriserat servicecenter för att få slangen utbytt.

## 5.6 Vattenavlopp

Tömningsslangen ska sitta på en höjd som inte är lägre än 60 cm och inte högre än 100 cm.



Tömningsslangen kan förlängas till högst 400 cm. Kontakta auktoriserat servicecenter för att köpa den andra tömningsslangen och förlängningen.

Tömningsslangen kan anslutas på två sätt:

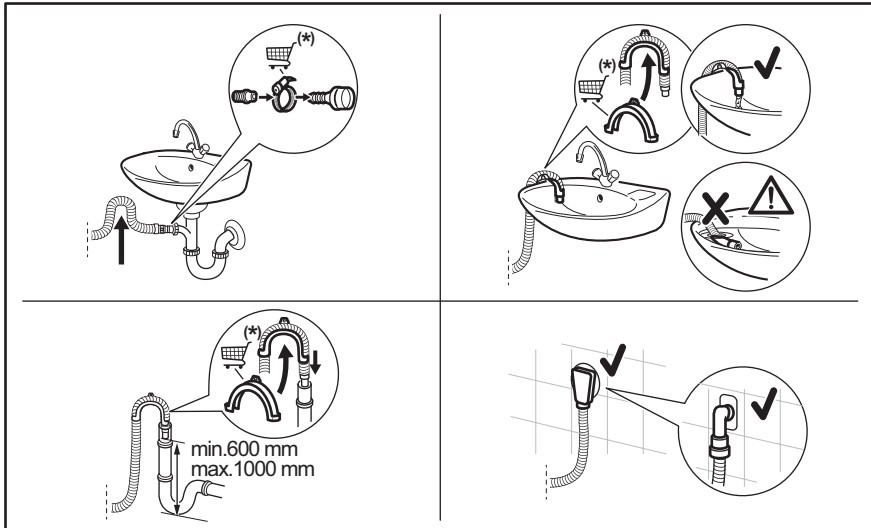

(\*) Med reservation för ändringar utan föregående meddelande.

- Anslut tömningsslangen till avloppsmuffen och dra åt med en klämma.
- Placera slangen direkt i en inbyggd tömnings slang i väggen och dra åt med en klämma.
- Utan plastböjen, till en avloppsmuff – Sätt avloppsslangen i muffen och dra åt den med en klämma.
- Till ett stigrör med ventilationshål – För in tömningsslangen direkt i avloppsröret.
- Tömningsslangen kan böjas till en U-form och placeras runt plastledaren. På kanten av ett handfat – Fäst plastböjen i vattenkranen eller på väggen.



Kontrollera att tömningsslangen gör en loop för att förhindra att partiklar kommer in i maskinen från tvättstället.



Se till att plastböjen inte går att flytta när maskinen tömmer ut vattnet och att tömningsslangens ände inte är nersänkt i vatten. Då kan smutsigt vatten rinna tillbaka in i maskinen.  
Köp tillbehör från auktoriserad leverantör.



Änden av avloppsslangen måste alltid vara ventilerad, dvs. avloppsrörets innerdiameter (minst 38 mm - minst 1.5 tum) måste vara större än tömningsslangens ytterdiameter.

## 5.7 Elanslutning

Anslut stickkontakten till eluttaget i slutet av installationen.

Typskylten och kapitlet "Tekniska data" anger nödvändiga elektriska klassificeringar. Se till att de är kompatibla med nätspänningen.

Kontrollera att elnätet i ditt hem klarar den maximala belastning som krävs, även om andra produkter som är anslutna till samma nätkrets är igång.

## Anslut produkten till ett jordat uttag.

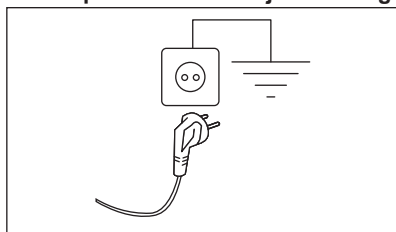

Nätkabeln måste vara lätt att komma åt när produkten har installerats.

För allt elektriskt arbete som krävs för att installera den här maskinen, kontakta vårt auktoriserade servicecenter.

Tillverkaren ansvarar inte för person- eller egendomsskador orsakade av att säkerhetsföreskrifterna inte har följts.

## 6. KONTROLLPANEL

### 6.1 Beskrivning av kontrollpanelen

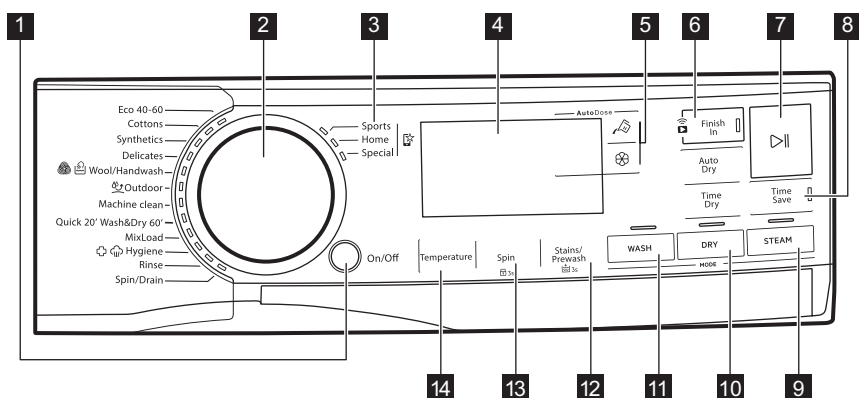

Funktionerna går inte att välja med alla tvättprogram. Kontrollera kompatibiliteten mellan funktioner och tvättprogram under punkten "funktioners kompatibilitet med programmen" i kapitlet "Program". En funktion kan utesluta en annan, i det här fallet låter inte maskinen dig ställa in inkompatibla funktioner tillsammans.

Se till att skärmen och touchknapparna alltid är rena och torra.









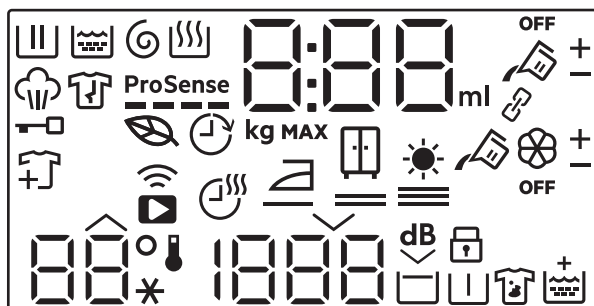



- 1** På/Av touchknapp
- 2** Programväljare
- 3** Favoritprogram
- 4** Display
- 5** AutoDose Touchknappar för flytande tvättmedel och sköljmedel
- 6** Färdigt om-touchknapp och Fjärrstart touchknapp
- 7** Start/Paus touchknapp
- 8** Time Save touch-knapp
- 9** touchknapp för Ångaläge
- 10** Torkaläge, Torktid och touchknappar för Torkning auto
- 11** touchknapp för Tvättaläge
- 12** Fläckar+/Förtvätt touchknapp och permanent Extra Skölj-alternativ 3s

13 Centrifugering touchknapp och permanent Barnlås 3s

14 Temperatur touch-knapp

## 6.2 Display



	Indikator för tvättfas. Den blinkar under förtvätt- och tvättfasen.
	Indikatorlampa för sköljningsfas. Den blinkar under sköljningsfasen.
	Indikator för centrifugering och tömning. Den blinkar under centrifugerings- och tömningsfasen.
	Indikator för torckfas.
	Indikator för ångfas.
	Indikator för skrynkelfritt program (endast tillgänglig via appen).
	Indikator för lucklås.
	Indikator för inläggning av mer tvätt: Den lyser när programmet startar och användaren kan fortfarande pausa produkten och lägga till mer tvätt.
	Indikator för ekoprogram: Den lyser när det valda programmet och de valda tillvalen har en ekoprofil.
	Färdigt om indikator
	ProSense indikator
	Indikator för fjärranslutning. Indikator för WiFi-anslutning.

0:00

Den digitala indikatorn kan visa:

- Programtid (t.ex. **2:40**, tvätt- och/eller torkfas).



Den tid som visas när programmet är inställt kan inte motsvara den faktiska varaktigheten och förändringen efter ProSense-fasen.

- Max tvättmängd.
- Slutför i tid (t.ex. **30'** eller **2h**).
- Programslut (**0**).
- Varningskod (t.ex. **E20**).
- Indikator för flytande tvättmedels- och sköljmedelsmängd: **88<sup>ml</sup>**. Se kapitlet "AutoDose-funktion (autodosering)".
- Vid användning med appen: **APP, AP** (tillgänglighet), **UPD** (uppdatering). Se avsnittet "Wi-Fi-inställningar".

888

Indikator för maximal tvättmängd. Värdet visas i tre sekunder efter programvalet, alternativt med programmets längd.

**MAX**

Indikator för max tvättmängd. Den blinkar om tvättmängden överstiger avsedd mängd.



AutoDose indikator för flytande tvättmedelsfack. När den lyser doserar maskinen automatiskt tvättmedlet.



Dessa indikatorer tänds bredvid  och  när automatisk dosering av tvättmedel eller sköljmedel ökas eller minskas.

**OFF**

AutoDose statusindikator. Den lyser när AutoDose-funktionen för tillsatser är avstängd.



Dessa indikatorer visas vid inställning av automatisk tvättmedels- eller sköljmedelsdosering (se kapitlet "AutoDose-funktion (autodosering)")

**Indikatorer för funktioner som bara går att ladda ner via appen**



Indikator för torktid.

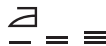

Indikator för stryktrött.















Indikator för skåptrött.



Indikator för extra trött.



Indikator för länkat läge. Den lyser när båda AutoDose-facken är länkade och fyllda med samma tvättmedel. AutoDose-funktionen för sköljmedel är avstängd: indikatorn  släcks och displayen visar två indikatorer för flytande tvättmedel .

	Dessa indikatorer tänds bredvid  och  när automatisk dosering av tvättmedel eller sköljmedel ökas eller minskas.
	Temperaturfältet: Temperaturindikator Indikator för kallt vatten
	Centrifugfältet: Indikator för centrifughastighet Indikator för bortvald centrifugering. Centrifugering bortvald.
	Indikator för Extra tyst.
	Indikator för sköljstopp.
	Indikator för barnlås.
	förtvättindikator.
	Fläckindikator
	Extra sköljning indikator

## 7. VRED OCH KNAPPAR

### 7.1 På/Av

Om du trycker på den här knappen i några sekunder slås maskinen på eller stängs av. Två olika ljud hörs när man slår på eller stänger av maskinen.

Eftersom Standby-funktionen i vissa fall automatiskt stänger av maskinen för att minska energiförbrukningen kan du behöva slå på den igen.



**Det förvalda valda programmet, när maskinen slås på, är alltid Eco 40-60-programmet, även efter uppvaknande från standbyläge.**

Mer information finns under "Standby-funktionen" i kapitlet "Daglig användning".

### 7.2 Programväljare

Genom att vrida på programväljaren kan du välja önskat program.

### 7.3 Favoritprogram

Dessa vallägen är tillgängliga när produkten har anslutits till Wi-Fi.

Favoritprogrammen kan endast ställas in och sparas via appen genom att välja bland de tillgängliga program som är indelade i de tre kategorier som anges på kontrollpanelen.

När du har ställt in favoritprogrammen kan du välja ett av dem via appen eller genom att vrida programväljaren till relevant position: den relevanta ledlampan tänds och informationen på displayen uppdateras därmed.



Favoritprogrammen kan avbrytas med hjälp av det tillhörande app-kommandot eller genom att trycka på tangentkombinationen Fabriksinställning.

## 7.4 Inledning



Funktionerna går inte att välja med alla tvättprogram. Kontrollera kompatibiliteten mellan funktionerna och tvättprogrammen i "Programöversikt". En funktion kan utesluta en annan, i det här fallet låter inte maskinen dig ställa in inkompatibla funktioner tillsammans. Se till att skärmen och touch-knapparna alltid är rena och torra.

## 7.5 AutoDose Flytande tvättmedel och sköljmedel

Med hjälp av dessa knappar har du möjlighet att:

- : aktivera och avaktivera den automatiska tvättmedelspåfyllningen.
- : aktivera och inaktivera den automatiska sköljmedelspåfyllningen.



Se kapitlet "AutoDose-tekniken (autodosering)" för mer information.

## 7.6 Färdigt om



Ställ in det här tillvalet som det sista efter valet av program och andra tillval, annars kan det avbrytas om du ändrar på någon inställning.

Denna funktion gör det möjligt att välja den tid inom vilken ett program ska avslutas. Programmets slut kan skjutas upp med 1 timme för varje knapptryckning till högst 24 timmar.

På displayen visas den normala programtiden alternativt den inställda sluttiden för programmet (uttryckt i timmar 0h). Den minsta valbara tiden motsvarar en avrundad timme uppåt av den maximala längden på ett program (t.ex. om programmet varar i 3:15 timmar är den minsta valbara tiden 4 timmar).

Efter programstart är luckan låst och maskinen startar ProSense-fasen. När uppskattningen av tvättmängden är klar

blinker ikonen för den pågående fasen på displayen och tids-siffran räknar nedåt i steg om 1 timme och i steg om 1 minut under den sista timmen.

## Fjärrstartsfunktion

Så här aktiverar du den:

1. Tryck på Färdigt om -knappen. Fjärrkontrollindikatorn börjar blinka.
2. Tryck på Start/Paus -knappen **inom 3 sekunder** för att bekräfta. Den relaterade ikonen visas stadigt på displayen och luckan är låst.



Om du ställer in ett program via appen och det inte stämmer överens med vredets position så visas en text omväxlande med programmets längd.

Fjärrstartsfunktionen kan avaktiveras på olika sätt:

- **innan** programmet har startat: tryck på den här knappen och tryck sedan på Start/Paus -knappen **inom 3 sekunder**: luckan läses upp;
- **efter** att programmet har startat: tryck på Start/Paus -knappen – och tryck sedan på den här knappen;
- slå på maskinen och stäng av den igen;
- i slutet av programmet, när luckan läses upp.

## 7.7 Fjärrstart

En snabb tryckning på den här knappen aktiverar fjärrstartsfunktionen som gör att du kan starta, pausa och stänga av produkten på distans.

Den relaterade lysdioden tänds och den relaterade ikonen visas på displayen.



Om du ställer in ett program via appen och det inte stämmer överens med vredets position visas en text omväxlande med programmets längd.

Om du håller knappen intryckt under en längre tid får du fram två andra funktioner:

- Håll ned den i 3 sekunder tills ett klick hörs: Wi-Fi slås på och av.
- Håll ned den i 10 sekunder tills ett dubbelt pip ljuder och  visas på displayen: för att återställa nätverksuppgifterna.

## 7.8 Start/Paus

Tryck på Start/Paus -knappen för att starta, pausa eller avbryta ett program.

## 7.9 Time Save

Med den här funktionen kan du minska programtiden:

- Om tvätten är normalt eller lite smutsad kan man med fördel förkorta tvättprogrammet. Tryck på den här knappen **en gång** för att minska tvättiden.
- Vid mindre tvättmängd, tryck på den här knappen **två gånger** för att ställa in ett extra kort program.  
I det här fallet är temperaturen 95 °C inte valbar.

Indikatorlampan för knappen lyser och på displayen visas den inställda programtiden.



Denna funktion kan också användas för att förkorta programtiden för ångläget.

## 7.10 Temperatur

När du väljer ett tvättprogram föreslår maskinen automatiskt den förinställda temperaturen för programmet.

Tryck på denna knapp upprepade gånger tills önskad temperatur visas på displayen.

När displayen visar  och , värmer inte maskinen upp vattnet.

## 7.11 Centrifugering

När du ställer in ett program väljer maskinen automatiskt standardcentrifugeringshastigheten.

Tryck upprepade gånger på den här knappen för att:

- **Ändra centrifugeringshastigheten.**



Displayen visar endast tillgängliga centrifugeringshastigheter för inställt program.

- **Aktivera funktionen Sköljstopp.**  
Maskinen tömmer inte ut det sista sköljvattnet för att tvätten inte ska skrynklas. Tvättprogrammet avslutas med vatten i trumman och den sista centrifugeringsfasen genomförs inte.

Displayen visar indikatorn .

Trumman snurrar runt då och då för att minska uppkomsten av skrynklar.

Luckan förblir låst. Trumman snurrar runt då och då för att minska uppkomsten av skrynklar. Du måste tömma ut vattnet för att låsa upp luckan.

Tryck på Start/Paus-knappen : maskinen utför centrifugfasen och tömmer ut vattnet.

- **Aktivera funktionen Extra Tyst.**  
De mellanliggande och slutliga centrifugeringsfaserna utesluts och programmet avslutas med vatten i trumman. Detta gör att tvätten blir mindre skrynklig.  
Eftersom programmet är väldigt tyst kan man tvätta under natten när elpriserna är lite billigare. I vissa program utförs sköljningarna med mer vatten.

Displayen visar indikatorn .

Luckan förblir låst. Trumman snurrar runt då och då för att minska uppkomsten av skrynklar. Du måste tömma ut vattnet för att låsa upp luckan.

Tryck på Start/Paus-knappen: produkten utför bara tömningsfasen.

- **Ingen centrifugering – – –.**  
Med detta alternativ avaktiveras alla centrifugeringsfaser. Displayen visar indikatorn . Maskinen utför den enda centrifugeringen i det valda tvättprogrammet. Välj detta alternativ för mycket ömtåliga material. I vissa program används mer vatten i sköljfasen





Maskinen tömmer ut vattnet automatiskt efter cirka 18 timmar.

## 7.12 Fläckar+/Förtvätt

Tryck på den här knappen upprepade gånger för att aktivera en eller båda funktionerna.

Motsvarande indikator tänds på displayen.

### • Fläckar

Genom att ställa in den här funktionen visas  nära tvättmedelssymbolen  och maskinen ska automatiskt dosera extra tvättmedel när det automatiska tvättmedelsfacket är aktiverat.

Om automatisk tvättmedelsdosering är avstängd, kan den här funktionen köras som på en vanlig maskin genom påfyllning av tvättmedel eller tillsatser i det manuella facket.



Om du trycker på automatisk tvättmedelsdosering medan Fläckar-funktionen är aktiv stängs AutoDose-funktionen av, men Fläckar-funktionen är fortfarande aktiv i manuellt läge.

### • Förtvätt

Använd den här funktionen för att lägga till en förtvättsfas i 30 °C före tvättfasen. Den här funktionen rekommenderas för hårt smutsad tvätt, särskilt om den innehåller sand, damm, lera och andra fasta partiklar.



När man väljer förtvättsfas och AutoDose är aktiv kommer maskinen automatiskt att dosera tvättmedel. Om AutoDose stängs av, placera tvättmedlet/tillsatsen i en doseringsboll i trumman.



Den här funktionen kan öka programtiden.

## 7.13 Tvättaläge

När produkten slås på tänds indikatorlampan för den här knappen för att indikera att ett tvättprogram kommer att utföras.



Om du trycker på den här knappen när torkning eller ångläge är aktiverat återgår programmet till endast tvätt-läge. På det här sättet kan du avbryta torkning och ångläge under inställningen, eller torkningsläget om du pausar programmet innan torkfasen startar.

## 7.14 Torkaläge

Tryck på den här knappen **en gång** för att lägga till en torkfas i slutet av tvättfasen. LED-indikatorerna för både Tvätta och Torka tänds.

Tryck på den här knappen **två gånger** för att endast utföra en torkfas. Endast Torka är på.



För att återgå till endast tvätt-läge tryck på Tvätta när du ställer in eller när du pausar programmet innan torkfasen börjar.

## 7.15 Torktid

I programmet där den kan väljas, tryck på den här knappen för att ange den tid som passar textilierna som du ska torka (se tabellen "Tidsbestämd torkning"). Det inställda värdet visas på displayen.

Torkningsläget måste redan vara inställt.

För varje tryckning på knappen ökar torktiden med 5 minuter.



Du kan inte ställa in alla tidsvärden för olika material.

## 7.16 Torkning auto

Aktivera först torkningsläget med relevant knapp och tryck sedan på den här knappen för att ställa in någon av de tre automatiska torrhetsnivåerna som maskinen föreslår.

På displayen tänds relevant torrhetsindikator:

-  =   **Stryktorrt:** tvätt som ska strykas.



- — = ≡ **Skåp-torr:** tvätt som ska läggas in i skåp.



- — = ☀ **Extra torr:** tvätt som ska torkas helt.



Du kan inte välja alla automatiska nivåer för alla typer av textilier.

## 7.17 Ångaläge

Ånga-läget kan användas för att minska skrynklor och lukter på plagg (t.ex. bomull, syntetmaterial, blandade material, inklusive ömtåliga material och ylleplagg) som bara behöver fräschas upp. Det tar endast 25 eller 30 minuter (beroende på program) och du slipper tvätta plaggen.

Tygets fibrer mjukas upp och strykningen blir lättare. Ta snabbt ut tvätten ur trumman när programmet har avslutats. Den rekommenderade maximala tvättmängden är 1 kg.

Indikatorn  blinkar på displayen under ångfasen.

Programmets varaktighet kan minskas till 15 minuter med Time Save-funktionen.

**STÄLL INTE** in detta läge med följande typ av plagg:

- Plagg som inte är avsedda för torktumling.
- Plagg märkta "Endast kemtvätt".



Använd inte tvättmedel!  
Ångaläget tar inte bort särskilt stark lukt och utför inga hygienprogram.  
Efter ångbehandlingen kan tvätten bli fuktig. Häng upp plaggen i några minuter.

## Doften ( AEG Steam Fragrance)

AEG Steam Fragrance gör att du kan fräscha upp även dina ömtåliga kläder, ta bort skrynklor och tillför fräschör med en mild doft som utvecklats exklusivt av **AEG**. Genom att fräscha upp dina kläder med ånga, istället för att köra hela tvättprogram så håller de längre. Du kan till och med använda doften säkert med kashmir- och ångprogram – om sådana finns tillgängliga – för ömtåliga material som kashmir och ylle. När du behandlar mindre tvättmängder minskar du doftdosen och programlängden: på bara femton minuter kommer dina kläder att återfå den där "nytvättade" känslan.

Läs noga igenom anvisningarna som medföljer doften.

### GÖR INTE SÅ HÄR:

- Torktumla plagg behandlade med doft. Då dunstar effekten bort.
- Använda doften för andra syften än de som beskrivs här.
- Använda doften på nya plagg. Nya kläder kan innehålla rester av ytbehandlingar som inte är kompatibla med doften.



Doften finns i **AEG** webbutiken eller hos en auktoriserad återförsäljare.

## 8. INSTÄLLNINGAR

### 8.1 Inledning



När du trycker på en knappkombination **ska du inte luta** fingrarna nedåt. Sensorerna under knapparna är känsliga och kan påverka ditt val.

### 8.2 Ljudsignaler

Den här maskinen kommer med olika ljudsignaler som aktiveras när:

- Du slår på maskinen (särskild kort ljudsignal).
- Du stänger av maskinen (särskilt kort ljudsignal).
- Du trycker på knapparna (klickande ljud).
- Du gör fel val (3 korta ljud).
- Programmet är klart (ljudsignal i cirka 2 minuter).
- Maskinen har ett fel (korta ljudstötter i cirka 5 minuter).
- När en överbelastning av tvätten upptäcks under ProSense-fasen (ett dubbelt ljud spelades upp).

För att **aktivera/avaktivera** detta tillval, håller du Torka-knappen intryckt tills ett pip eller ett dubbelt pip hörs.



Om du inaktiverar denna funktion slutar de akustiska signalerna att ljuda endast i slutet av programmet.

### 8.3 Barnlås

Med den här funktionen kan du förhindra att barnen leker med kontrollpanelen.

För att **aktivera/avaktivera** den här funktionen, håll -knappen nedtryckt

Centrifugering tills  **tänds/släcks** på displayen.

Produkten återgår som standard till detta val även när du har stängt av.

### 8.4 Permanent inställning av extra sköljning 3s

Med den här funktionen kan du ha en permanent extra sköljning på när du ställer in ett valbart program.

**Aktivera/avaktivera** funktionen genom att hålla inne Fläckar+/Förtvätt-knappen i 3

sekunder tills indikatorn  **tänds/släcks** på displayen.

När den är aktiverad återgår maskinen till det här alternativet när du stänger av den eller byter/återställer programmet.





Den här funktionen ökar programlängden.

## 9. FÖRE FÖRSTA ANVÄNDNING



Under installationen eller före första användning kan det finnas lite vatten i maskinen. Detta är vatten som finns kvar i maskinen efter ett fullständigt funktionstest på fabriken för att säkerställa att maskinen fungerar som den ska innan den levereras till kunden.

1. Se till att alla transportbultar är borttagna från produkten.

2. Se till att det finns el och att vattenkranen är öppen.
3. Se till att fylla AutoDose-facken med flytande tvättmedel  och sköljmedel . Se avsnittet "AutoDose grundinställningar" i kapitlet "AutoDose-teknik (Autodosering)".
4. Håll i 2 liter vatten i trumman. Då aktiveras tömningssystemet.

5. Ställ in och starta ett program för bomull vid högsta temperaturen utan tvätt i trumman.

Detta tar bort all möjlig smuts från trumman och baljan.

## 10. AUTODOSE-TEKNIK (AUTODOSERING)



Läs noga igenom detta kapitel.

### 10.1 Inledning

Rätt dosering av tvättmedel och sköljmedel är bättre för textilierna och säkerställer goda tvättresultat.

För mycket tvättmedel skadar dina kläder och för lite ger inte tillfredsställande tvättresultat.

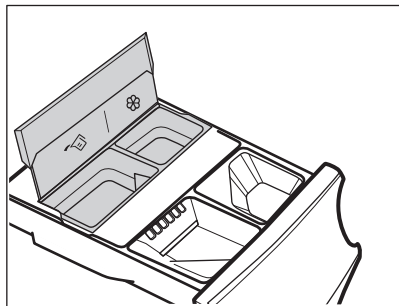

Den här maskinen är utrustad med ett doseringssystem som automatiskt ger rätt mängd tvätt- och sköljmedel för att bevara tyget och färgens.





 AutoDose flytande tvättmedelsfack.

 AutoDose sköljmedelsfack.

**Maskinen är förinställd i fabriken så det ska passa de flesta.**

När programmet har startat släpper maskinen automatiskt ut rätt mängd tvättmedel och mjukmedel i enlighet med hur mycket och vilken tvätt det är, om AutoDose är aktiverat och indikatorerna  och/eller  är synliga på displayen.



I vissa program är AutoDose avaktiverat (indikatorerna  och/eller  visas inte och på displayen visas **OFF**) eftersom det finns plagg som kräver specialtvättmedel eller annat medel. Håll tvättmedlet och andra medel i rätt fack om så är fallet. Se "AutoDose och kompatibla funktioner med program" i kapitlet "Program".



Ytterligare förklaringar om AutoDose och aktivering av avancerade inställningar är tillgängliga vid nedladdning av APPEN.

### 10.2 Tvättmedelsdispensern med AutoDose-behållare och manuella fack





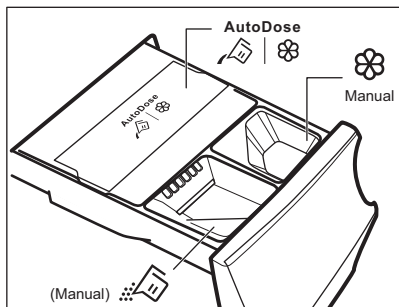

När du använder tvättmedel och andra behandlingar, följ alltid instruktionerna på tvättmedelsprodukternas förpackning. Vi rekommenderar ändå att aldrig överskrida den maximala nivån som finns angiven på varje fack (**MAX**).

**Om båda AutoDose-behållarna är aktiverade** i det inställda programmet, kommer flytande tvättmedel och sköljmedel att fyllas på automatiskt.

**Om en av AutoDose-behållarna eller om båda är avaktiverade (OFF)** i det inställda programmet, måste du fylla på manuellt i respektive fack.



-   AutoDose behållare för **flytande tvättmedel**  och **sköljmedel** .

### **VARNING!**

**Häll inte pulvertvättmedel i AutoDose-facket.**

-  Manuella fack för tvättfasen: **pulver eller flytande tvättmedel.**



När du använder flytande tvättmedel, se till att **specialbehållaren för flytande tvättmedel** har satts in. Se avsnittet "Manuell påfyllning av tvättmedel och tillsatser" i det här kapitlet. Behållaren för flytande tvättmedel levereras inuti trumman.

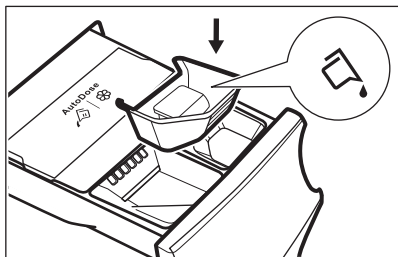

-  Manual Fack för manuell påfyllning av **flytande medel** (sköljmedel, stärkelse).
- **MAX** Maximal nivå för tvättmedels-/tillsatsmängd.

## 10.3 AutoDose Grundinställning

De fabriksinställda doserna för en stor tvättmängd är 90 ml för tvättmedelsfack och 25 ml för sköljmedelsfack: den optimala konfigurationen för att uppfylla de flesta förhållanden. Maskinen använder dessa inställningar för att beräkna den exakta doseringen för varje tvätt baserat på tvättmängden.

Under extrema förhållanden (mycket mjukt eller mycket hårt vatten) och särskilda typer av tvättmedel (t.ex. superkompakt) rekommenderar vi att du justerar den förinställda doseringen genom att följa anvisningarna på tvättmedels- och sköljmedelsbehållaren: t.ex. när du använder superkompakt tvättmedel kan du behöva minska den förinställda doseringen avsevärt.

Om tvättresultatet inte är tillfredsställande eller om det finns för mycket skum under tvättningen, kan fabriksinställningen behöva ändras. Läs avsnittet "AutoDose konfigurationsläge" hur man ändrar grundinställningen, men innan du gör det:

### 1. Identifiera vattnets hårdhetsnivå.

Kontrollera vattenhården där du bor. Nivåerna anges vanligtvis som mjukt, medelhårt och hårt.

Vid behov kan det lokala vattenverket kontaktas för att få information om vattnets hårdhet där du bor.

### 2. Identifiera den anpassade tvättmedelsdosen.

Se etiketten på tvättmedels-/sköljmedelsförpackningen och kontrollera vilken mängd som ska användas. För rengöringsmedel är den föreslagna kvantiteten rengöringsmedel en kombination av tre olika faktorer:

- Vattenhårdhetsnivå (se följande tabell);
- Normal smutsgrad
- Maskinens nominella kapacitet (t.ex. maximal tvättmängd 9.0 kg). Om den nominella kapaciteten på tvättmedelsförpackningens etikett avser maskiner med lägre kapacitet, ska den anpassade dosen ökas med 20 % i förhållande till den föreslagna dosen.



Till exempel för en maskin med nominell kapacitet på 8 kg, medelhårt vatten och normal smutsgrad hittar du doseringen där värdena möts i tabellen.

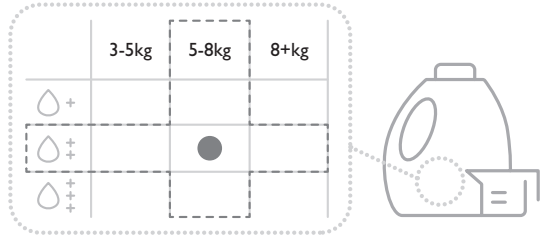

## Vattnets hårdhetsnivåer

Nivåer	Vattenhårdhet				
	°f1)	°d2)	°e3)	mmol/l	ppm
Mjukt	<15	<8	<10	<1.4	<140
Medelhårt <sup>4)</sup>	15 - 25	8 - 14	0 - 17	1.5 - 2.5	150 - 250
Hårt	>25	>14	>17	>2.5	>250

- 1) Franska grader
- 2) Tyska grader
- 3) Engelska grader
- 4) Fabriksinställning, är tillfredsställande för de flesta.

## 10.4 AutoDose konfigurationsläge



Gå in i AutoDose konfigurationsläge innan du börjar med att ställa in något program. Konfigurationsläget kan avbryta temporära inställningar.

1. Tryck på På/Av -knappen i några sekunder för att aktivera maskinen.
2. Vänta ca 10 sekunder för maskinens internkontroll.
3. För att gå in i konfigurationsläget håller du Temperatur och Centrifugering-knapparna intryckta samtidigt i några sekunder tills **SEE** indikatorerna för den blinkande tvättmedelsbehållaren och sköljmedelsfacket visas på displayen. Efter 10 sekunder utan att interagera med kontrollpanelen lämnar maskinen konfigurationsläget.
4. Tryck på motsvarande knappar för att växla mellan funktionen på och av. Displayen visar OFF när ett fack är avaktiverat eller visar fackets indikatorlampa om det är aktiverat.

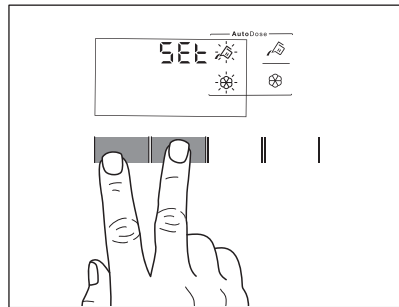

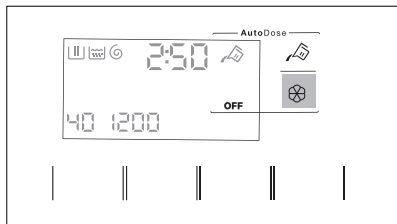

5. För att ställa in basdosering, tryck på motsvarande facks knappar tills standarddosering för tvättprodukter och två pilar längst ner på displayen visas. Tryck på Temperatur-knappen upprepade gånger för att minska doseringen och Centrifugering-knappen för att öka den: minsta steg är 1 ml (varje enskilt steg) eller 10 ml (när knappen hålls intryckt).

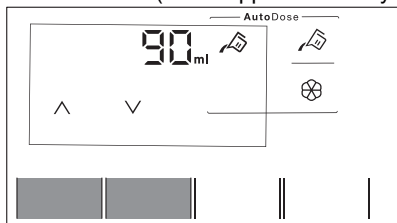

6. Efter ca 10 sekunder återgår displayen till programinformationsskärmen eller tryck och håll in Temperatur- och Centrifugering-knapparna igen för att gå ut direkt.

## 10.5 Fylla på tvättmedel och tillsatser i AutoDose-systemet



Läs "Tvättmedelstyper och andra medel" i kapitlet "Råd och tips".



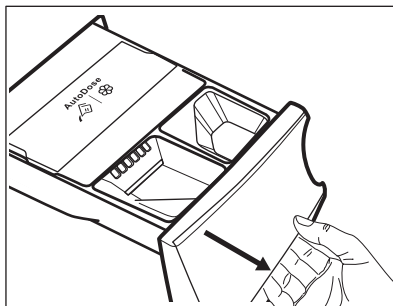

Vi rekommenderar att du inte överskrider den maximala indikerade nivån (**MAX**).

1. Öppna tvättmedelsfacket.

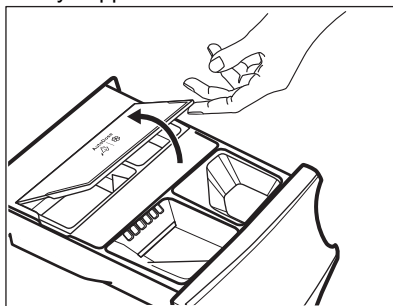

2. Lyft upp AutoDose-locket.



3. Håll försiktigt det flytande tvättmedlet i AutoDose tvättmedelsfacket . Fyll till den indikerade max-nivån **MAX**.

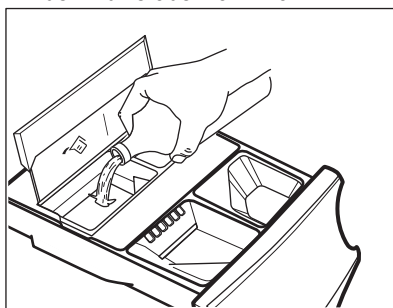

4. Håll försiktigt det flytande sköljmedlet i AutoDose sköljmedelsfacket . Fyll till den indikerade max-nivån **MAX**.

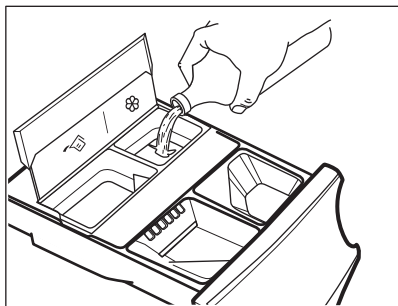

5. Sänk ned AutoDose locket.

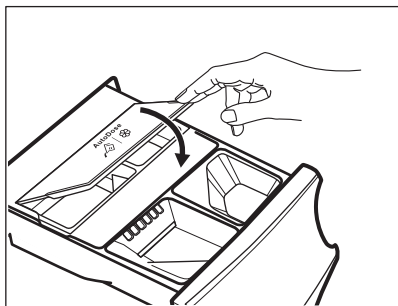

6. Stäng tvättmedelsdispensern försiktigt tills ett "klick" hörs.

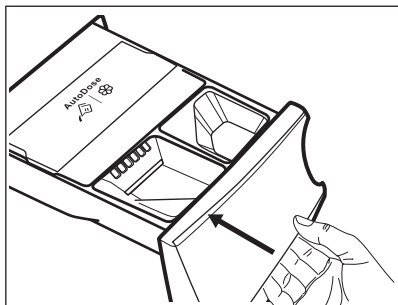

## 10.6 Indikatorlampa för AutoDose låg nivå



Fyll inte på AutoDose-facken om inte maskinen indikerar att en eller båda facken är tomma.

När det aktiverade facket har en låg nivå av tvättmedel blinkar motsvarande indikatorlampa sakta på displayen.

Den slutar blinka först när facket fylls på igen.

Om facket inte fylls på och ett program startas kommer indikatorlamporna att sluta blinka och istället lysa med ett fast sken. När programmet är klart kommer det att börja blinka igen.

Såvida inte AutoDose har stängts av (OFF) och om ett fack har nått låg nivå, kommer den inställda doseringen för det facket att visas på displayen i några sekunder varje gång lådan öppnas, för att påminna om att påfyllning behövs.

Om nivån är låg i båda facken kommer båda indikatorlamporna att blinka, men bara den inställda doseringen för tvättmedel visas.



Om facken fylls på innan maskinen sätts på första gången kommer inte indikatorlamporna för AutoDose att blinka.

### ⚠ FÖRSIKTIGHETSÅTGÄRDER!

Påfyllning av facken måste göras med samma tvättmedel/sköljmedel som innan, annars måste facken rengöras före påfyllning.

## 10.7 Ändra från AutoDose till manuell dosering

Det går att stänga av AutoDose-funktionen för en eller båda facken genom att trycka på motsvarande symbol.

Exempel:

- För att stänga av facket för sköljmedel, tryck på -knappen för mjukmedel tills displayen visar **OFF**.

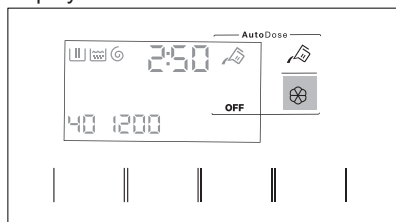

- Om du ska använda ett annat tvättmedel än det som finns i AutoDose-facket kan du stänga av tvättmedelsfacket genom att trycka på -knappen tills displayen visar **OFF**.

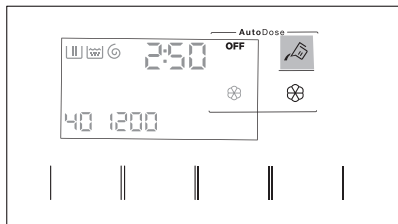

## 10.8 Avaktivera AutoDose

Om du ENDAST vill använda maskinen manuellt kan du avaktivera Autodose-funktionen. När du har kommit in i AutoDose-konfigurationsläget genom att trycka länge på Temperatur- och Centrifugering-knapparna:

1. Tryck på -knappen för tvättmedel eller -knappen för sköljmedel tills displayen visar **OFF**: AutoDose utesluts helt för motsvarande behållare eller båda.

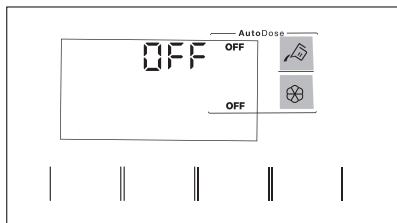

2. Efter 10 sekunder återgår displayen till programinformationskärmen.

## 10.9 Manuell påfyllning av tvättmedel och tillsatsmedel

Du kan behöva använda ett annat tvättmedel eller sköljmedel än de du använder i AutoDose-facken. Se först till att AutoDose-facken är avaktiverade och häll därefter tvättmedel, sköljmedel och andra medel i de manuella facken.



Överskrid inte den maximalt angivna nivån (**MAX**).

1. Öppna tvättmedelsfacket.

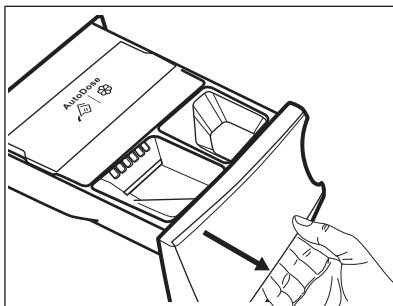

2. Häll pulvertvättmedlet i facket . Om du använder flytande tvättmedel, se "Manuell påfyllning av flytande tvättmedel".

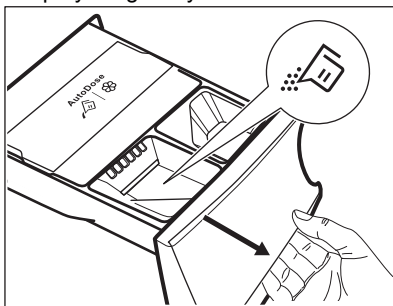

3. Om så önskas, häll sköljmedel i Manual-facket.

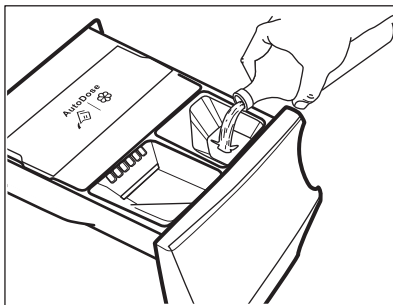

4. Stäng tvättmedelsdispensern försiktigt tills ett "klick" hörs.

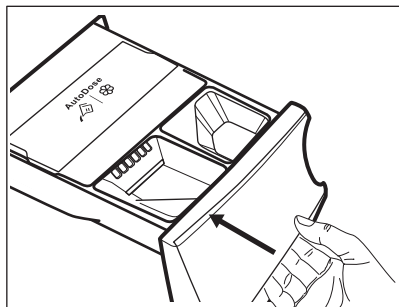

## Manuell påfyllning av flytande tvättmedel

1. Sätt i behållaren för flytande tvättmedel.

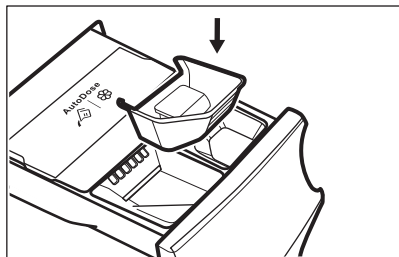

2. Häll flytande tvättmedel i -facket.

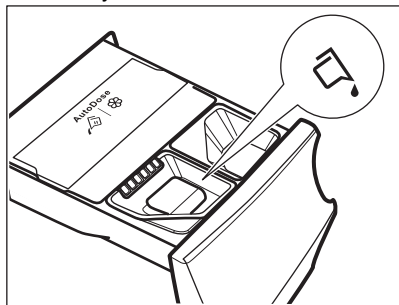

3. Stäng tvättmedelsdispensern försiktigt tills ett "klick" hörs.

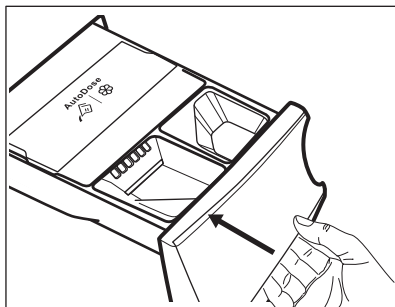

Om maskinen inte har använts på 4 veckor med fyllda fack, kan tvättmedel/sköljmedlet ha blivit trögflytande eller ha torkat ut. Lådan måste rengöras enligt kapitlet "Rengöring och underhåll".

## 10.10 Indikering för öppen låda

När ett program körs måste alltid tvättmedelslådan vara stängd.

En sensor i lådan detekterar om lådan är öppen (eller inte ordentligt stängd) medan programmet är igång. I så fall går maskinen omedelbart in i pausläge.

Om du trycker på Start/Paus -knappen hörs ett felljud och allting på displayen stängs av förutom AutoDose-symbolerna som är tända i några sekunder. Därefter återgår displayen till hur den var innan maskinen gick in i pausläge.

Detta händer även om användaren stängt av AutoDose.

För att starta om programmet, se till att lådan är ordentligt stängd och tryck på Start/Paus -knappen.

## 11. PROGRAM

### 11.1 App-appen och ytterligare dolda program

App-appen ger dig **ett brett urval av ytterligare dolda program**. Anslut enheten till App så kan du välja det program som passar dina behov bäst.

Du kan också memorera alla dolda program i favoritprogram -lägena. För att välja program direkt från enheten, se avsnittet "Favoritprogram" i kapitlet "Rattar och knappar".





Programnamnen kan komma att ändras beroende på marknadskraven utan föregående varning.

I appen hittar du en fullständig beskrivning av varje program.

Träningskläder	Sängkläder	Babykläder	Lättstruket
Träningskläder	Täcken	Denim	Anti-Allergy
Dunjackor	Handdukar	Linne	Snabbtvätt 0,5kg
Fotboll	Djurhår	Skjortor	
Skidkläder		Ånga Kashmir	
Joggingskor			

### 11.2 Programöversikt

Program Standardtempera- tur Temperaturområ- de	Referenshas- tighet för centrifug Varvtalsinter- vall för centri- fugering	Max tvätt- mängd	Beskrivning av program
Eco 40-60 (Endast tvätt _1) 2)	1 600 varv/min 1 600 varv/min – 400 varv/min	9.0 kg	<b>Vit och färgäta bomull.</b> Normalt smutsad tvätt.
Eco 40-60 + Skåptorr (tvätt- och torkläge) _3) 2)	1 600 varv/min 1 600 varv/min – 400 varv/min	6.0 kg	<b>Vit och färgäta bomull.</b>
Eco 40-60 + skåptorr (endast torkläge)	-	6.0 kg	<b>Vit och färgäta bomull.</b>
Bomull 40 °C 95 °C – kall	1 600 varv/min 1 600 varv/min – 400 varv/min	9.0 kg	<b>Vit och färgad bomull.</b> För normalt, mycket och lätt smutsad tvätt.

Program Standardtempera- tur Temperaturområ- de	Referenshas- tighet för centrifug Varvtalsinter- vall för centri- fugering	Max tvätt- mängd	Beskrivning av program
Syntet 30 °C 60 °C – kall	1200 varv/min 1200 varv/min – 400 varv/min	4.0 kg	<b>Syntetplagg eller blandade material.</b> Normalt smutsad tvätt.
Fintvätt 30 °C 40 °C – kall	1200 varv/min 1200 varv/min – 400 varv/min	2.0 kg	<b>Ömtåliga material som akryl, viskos och blanda- de material som måste fintvättas.</b> För normalt och lätt smutsad tvätt.
 Ylle/Handtvätt 40 °C 40 °C – kall	1200 varv/min 1200 varv/min – 400 varv/min	1.5 kg	<b>Maskintvättbar ylle, handtvättbar ylle och andra material</b> märkta med "Handtvätt"-symbol <sup>4</sup> ).
 Outdoor 30 °C 40 °C – kall			<div style="border: 1px solid black; padding: 5px; margin-bottom: 10px;">  <p>Använd inte sköljmedel och se till att det inte finns några sköljmedelsrester kvar i tvättmedelsfacket.</p> </div> <p>Ytterkläder, tekniska material, sportjackor, vattentäta jackor och jackor som andas, skaljackor med lös-tagbar fleece eller innerfoder.</p> <div style="border: 1px solid black; padding: 5px;">  <p>Genom att utföra ett kombinerat tvätt- och torkprogram fungerar torkningsfasen också som vattenavvisande konservering. Se till att plaggets skötselråd tillåter torktumling.</p> </div>
Maskinrengöring 60 °C	1200 varv/min 1200 varv/min – 400 varv/min	-	Underhållsprogram med varmt vatten för att rengöra och fräscha upp trumman och för att avlägsna rester som kan orsaka lukt. Töm trumman innan du kör programmet. Håll en kopp klorbaserat blekmedel eller tvättmaskinsrengöring i tvättmedelsfacket för huvdtvätt. Använd INTE båda tillsammans <sup>5</sup> . Om du ställer in Torkaläget med det här programmet kommer maskinen att köra ett program för att ta bort ludd inuti trumman.
Snabb 20' Tvätt&Tork60' 30 °C 40 °C – 30 °C	1200 varv/min	1.0 kg	Program för att behandla upp till 1 kg <b>blandade syntetskjortor</b> på endast 20 minuter. Lägg till en torkfas med en komplett wash&dry-behandling på 60 minuter.

Program	Standardtemperatur	Temperaturområde	Referenshastighet för centrifug	Varvtalsintervall för centrifugering	Max tvättmängd	Beskrivning av program
MixLoad	30 °C	60–30 °C	1600 varv/min	1600 varv/min – 400 varv/min	5.0 kg	Bomull och blandade syntetmaterial. Perfekt för att tvätta din dagliga tvätt på kort tid, för bättre klädvard och bra rengöring redan vid 30 °C.
 Hygien	60 °C		1 600 varv/min	1 600 varv/min varv/min – 400 varv/min	9.0 kg	Vita bomullsplagg. Detta högpresterande tvättprogrammet kombinerat med ånga tar bort mer än 99,99 % av bakterier och virus <sup>6)</sup> genom en temperatur över 60 °C under hela tvättprogrammet, extra funktion för fibrer under ångfasen och förbättrad sköljning som säkerställer att tvättmedel och rester från mikroorganismer avlägsnas på rätt sätt. Detta programmet säkerställer också en lämplig minskning av pollen/allergiframkallande ämnen.
Sköljning			1 600 varv/min	1 600 varv/min varv/min – 400 varv/min	9.0 kg	För att skölja och centrifugera tvätten. <b>Alla material, förutom ylle och mycket ömtåliga material.</b> Minska centrifugvarvtalet efter typ av tvätt.
Centrifugering/ Tömning			1 600 varv/min	1 600 varv/min varv/min – 400 varv/min	9.0 kg	För att centrifugera tvätten och tömma ut vattnet i trumman Alla material utom ylle och ömtåliga material.











**1) Enligt kommissionens förordning EU 2019/2023.** Detta program vid standardtemperatur och standardcentrifughastighet, i endast tvättläge, med nominell kapacitet på 9.0 kg, kan rengöra normalt smutsad bomullstvätt som deklarerats tvättbar vid 40 eller 60 °C tillsammans.



Se kapitlet "Förbrukningsvärden" för mer information om uppnådd temperatur i tvätten, programtid m.m. De mest effektiva programmen vad gäller energiförbrukning är i allmänhet sådana som kan köras vid lägre temperatur och med längre programtid.

- 2) Temperaturen för detta program visas inte på displayen och är automatiskt inställd.
- 3) **Enligt kommissionens förordning EU 2019/2023.** Detta program kan vid standardtemperatur, standardcentrifughastighet, tvätt- och torkläge, nominell kapacitet 6.0 kg och torknivå Skåptorrt, utföra tvättning och torkning som rengör normalt smutsad bomullstvätt deklarerad som tvättbar vid 40 eller 60 °C. Tvätten kan efter programmet omedelbart förvaras i skåp.
- 4) Under detta program roterar trumman sakta för skonsam tvättning. Det kan verka som att trumman står still eller roterar felaktigt, men detta är helt normalt för det här programmet.
- 5) Kör, efter trumrengöringen, ett sköljprogram med tom trumma utan tvättmedel, för att avlägsna eventuella rester av blekmedlet.
- 6) Testat för Staphylococcus aureus, Enterococcus faecium, Candida albicans, Pseudomonas aeruginosa och MS2 Bacteriophage i externa tester utförda av Swissatest Testmaterialien AG år 2021 (Testrapport nr 202120117).

## Programkompatibilitet

Program	Eco 40-60	Bomull	Syntet	Fintvätt	 Ylle/Handtvätt	 Outdoor	Maskinrengöring	Snabb 20° Tvätt& Tork60°	MixLoad	 Hygien	Sköljning	Centrifugering/Tömning
<b>AutoDose</b>												
 AutoDose Tvättmedel	■	■	■	■	■	■				■		
 AutoDose Sköljmedel	■	■	■	■	■	■			■	■	■	
<b>Andra</b>												
Centrifugering (reducerad centrifugering)	■	■	■	■	■	■	■		■	■	■	■
 Sköljstopp	■	■	■	■	■	■			■	■	■	
 Extra tyst		■	■	■								
— — — Ingen centrifugering												■1)
 Fläckar <sup>2)</sup>		■	■							■		
 Förtvätt		■	■									
 3s Extra sköljning		■	■	■		■			■	■	■	
Torkning auto	■3)	■	▲	▲	▲	▲	▲	▲	▲	■		
Torktid	■	■	■	■	■	■			■	■		
Time Save <sup>4)</sup>		■	■	■								
Ånga <sup>5)</sup>		■	■	■	■			■	■			

Program	Eco 40-60	Bomull	Syntet	Fintvätt	Ylle/Handtvätt	Outdoor	Maskinrengöring	Snabb 20'Tvätt&Tork60'	MixLoad	Hygien	Sköljning	Centrifugering/Tömning
Tillval												

Färdigt om

■ ■ ■ ■ ■ ■ ■ ■ ■ ■ ■ ■ ■

- 1) Om du ställer in funktionen Ingen centrifugering, töms bara vattnet ur.
- 2) Denna funktion är inte tillgänglig vid temperaturer under 40 °C.
- 3) Går ej att välja med Stryktrort.
- 4) Om du väljer den kortaste varaktigheten rekommenderas en minskad tvättmängd. Det går att fylla maskinen helt men tvättresultatet kan bli sämre.
- 5) Ångfasens varaktighet kan minskas med Time Save -knappen.

▲ = Endast skåptornnivån är tillgänglig.

### Lämpliga tvättmedel för varje program

Program	Pulvertvätt-medel <sup>1)</sup>	Flytande tvättmedel	Flytande tvättmedel för kulörtvätt	Ömtåliga yl-leplagg	Special
Eco 40-60	▲	▲	▲	--	--
Bomull	▲	▲	▲	--	--
Syntet	▲	▲	▲	--	--
Fintvätt	--	--	--	▲	▲
Ylle/Handtvätt	--	--	--	▲	▲
Outdoor	--	--	--	▲	▲
Snabb 20'Tvätt&Tork60'	--	▲	▲	--	--
MixLoad	--	▲	▲	--	--
Hygien	▲	▲	--	--	▲

- 1) Vid temperatur över 60 °C rekommenderas pulvertvättmedel.

▲ = Rekommenderas

-- = Rekommenderas ej

## 11.3 Woolmark Wool Care – Blå



- Maskinens ylleprogram har godkänts av Woolmark Company för maskintvätt av ylleplagg märkta som "handtvätt", under

förutsättning att plaggen tvättas enligt anvisningarna på plaggets etikett och det som anges från tillverkaren av denna tvättmaskin. M1230.

- Torktumlarens ylleprogram har testats och godkänts av The Woolmark Company. Programmet är lämpligt för torkning av ylleplagg som är märkta med "handtvätt", förutsatt att plaggen tvättas i ett Woolmark-godkänt handtvättprogram och torktumlas enligt tillverkarens anvisningar. M1224.

Woolmark-symbolen är en certifieringsmärkning i många länder.

## 11.4 Automatisk torkning



De första programtiderna för program med Torkning auto-tillvalet är endast uppskattningar, den faktiska torktiden kan skilja sig något från den tid som visas.

Torrhetsgrad	Material	Tvättmängd
 <b>Extra torr</b> För frottématerial	<b>Bomull och linne</b> (morgonrockar, badhanddukar m.m.)	upp till 6.0 kg
 <b>Skåptorr</b> För plagg som ska förvaras	<b>Bomull och linne</b> (morgonrockar, badhanddukar m.m.)	upp till 6.0 kg
	<b>Syntet och blandat</b> (tröjor, blusar, underkläder, hushålls- och sänglinne)	upp till 4.0 kg
	<b>Fintvätt</b> (akryl, viskos och ömtåliga blandade material)	upp till 2.0 kg
 <b>Stryktorrt</b> Lämpligt för strykning	<b>Ylleplagg</b> (yllejumprar)	upp till 1.0 kg
	<b>Sportplagg för utomhusbruk</b> (kläder för outdoor, tekniska material, sportplagg, vattentäta/genomsläppliga plagg, skalplagg)	upp till 2.0 kg
	<b>Bomull och linne</b> (lakan, bordsdukar, skjortor m.m.)	upp till 6.0 kg

## 11.5 Tidsinställd torkning

Torrhetsgrad	Material	Tvättmängd (kg) Centrifuge- rings hastighet (varv/min)	Beräknad tid (min)
<b>Extra torrt</b> För frottématerial	<b>Bomull och linne</b> (morgonrockar, badhanddukar m.m.)	6.0 1600	245 - 265
		4.0 1600	165 - 185
		2.0 1600	125 - 135
<b>Skåptorrt</b> För plagg som ska förvaras	<b>Bomull och linne</b> (morgonrockar, badhanddukar m.m.)	6.0 1600	235 - 255
		4.0 1600	155 - 175
		2.0 1600	115 - 125
	<b>Syntet och blandat</b> (tröjor, blusar, underkläder, hushålls- och sänglinne)	4.0 1200	135 - 145
		1.0 1200	40 - 50
	<b>Fintvätt</b> (akryl, viskos och ömtåliga blandade material)	2.0 1200	140 - 160
		1.0 1200	70 - 80
1.0 1200		110 - 130	
<b>Sportplagg för outdoor</b> (kläder för outdoor, tekniska material, sportplagg, vattentäta/genomsläppliga plagg, skalplagg)	2.0 1200	140 - 160	
	1.0 1200	70 - 80	
	1.0 1200	70 - 80	
<b>Stryktorrt</b> Lämpligt för strykning	<b>Bomull och linne</b> (lakan, bordsdukar, skjortor m.m.)	6.0 1600	170 - 190
		4.0 1600	105 - 125
		2.0 1600	75 - 85

## 12. 📶 INSTÄLLNINGAR FÖR WIFI-ANSLUTNING

I detta kapitel beskrivs hur man ansluter den smarta maskinen till ett WiFi-nätverk och styr den från mobila enheter.

Denna funktion möjliggör mottagning av aviseringar, övervakning och styrning av maskinen på mobila enheter.

WiFi-funktionen är avstängd som standardinställning.

För att ansluta maskinen och utnyttja alla funktioner och tjänster krävs:

- Trådlöst hemnätverk med Internetuppkoppling.
- En mobil enhet ansluten till det trådlösa nätverket.

### WiFi-modulparametrar

Frekvens	2,412–2,472 GHz för den europeiska marknaden
Protokoll	IEEE 802.11b/g/n
Max. effekt	<20 dBm
Kryptering	WPA, WPA2, WPA3

### 12.1 QR-kod på produktdekal

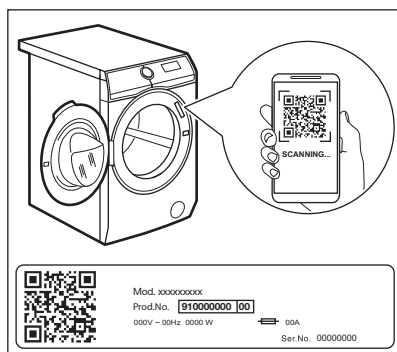

#### QR-koden kan användas på två sätt:

- Skanna QR-koden med den inbyggda kameraappen för att hämta vår app från App Store på din smarta enhet och följ de steg som krävs.
- Parkoppla din smarta enhet med en apparat för att förenkla processen. Skanna QR-koden med den inbyggda QR-skannern i vår app.

### 12.2 Installation och konfiguration av App



Med App kan du styra tvättningen på en mobil enhet.

Den innehåller ett stort antal program, användbara funktioner och produktinformation, specifikt anpassat för maskinen.

Genom appen kan du välja de program som redan finns tillgängliga från produktens kontrollpanel, plus låsa upp ytterligare program som endast är tillgängliga från en mobil enhet.

Ytterligare program kan komma att ändras över tiden tillsammans med nya versioner av appen.

Personlig tvättvård från din mobila enhet.

Stå nära maskinen när du ska ansluta den till appen med din mobil.

Se till att din mobil är ansluten till hemmets trådlösa nätverk.

1. Gå till App Store på din smarta enhet eller skanna QR-kod (*se avsnittet "QR-kod på märkskytten"*).
2. Ladda ner och installera vår app.
3. Starta appen. Välj land och språk och logga in med e-postadress och lösenord. Om du inte har något konto kan du skapa ett nytt enligt instruktionerna i App.
4. Följ instruktionerna i appen för registrering och konfiguration av maskinen.

### 12.3 Konfigurera maskinens trådlösa anslutning

1. Tryck på På/Av -knappen i några sekunder för att aktivera maskinen. Vänta i 10 sekunder innan du fortsätter med den trådlösa konfigurationen.
2. Välj ett program genom att vrida på programredet.
3. Håll inne Färdigt om och Torkning auto - knapparna samtidigt i några sekunder tills ett "klick" hörs. Släpp knapparna. 

visas på displayen i 5 sekunder och indikatorn  börjar blinka.

Den trådlösa modulen startar upp.

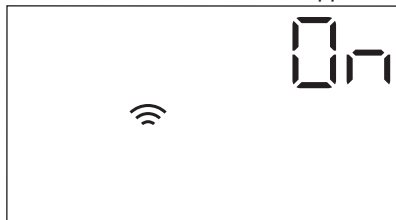

Se till att din App är redo för anslutning.

4. Efter ca 10 sekunder visas **AP** (Accesspunkt) på displayen.

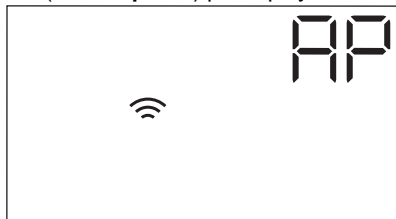

Åtkomstpunkten är öppen i cirka 5 minuter.

5. Konfigurera App på din smarta enhet och följ instruktionerna för att ansluta produkten till ditt WiFi-nätverk.
6. Om anslutningen är konfigurerad när programinformationskärmen kommer tillbaka, visas indikatorlampan  på displayen.



Varje gång du slår på maskinen tar det ca 10 sekunder att ansluta automatiskt till nätverket. När indikatorn  slutar blinka är anslutningen klar.

**För att stänga av den trådlösa anslutningen**, tryck och håll in knapparna

Färdigt om och Torkning auto samtidigt i några sekunder tills den första ljudsignalen hörs. Släpp knapparna. **OFF** visas på displayen i 5 sekunder.



Om du stänger av maskinen och därefter slår på den stängs den trådlösa anslutningen av automatiskt.

**För att ta bort uppgifterna om det trådlösa nätverket**, tryck på och håll inne Färdigt om- och Torkning auto-knappen i några sekunder tills den andra ljudsignalen hörs: **---** visas på displayen i några sekunder.

## 12.4 Fjärrstart

Med fjärrstartsfunktionen kan du starta ett program med fjärrkontrollen.





Fjärrkontrollen aktiveras automatiskt när du trycker på Start/Paus -knappen för att starta programmet, men det går också att starta ett tvättprogram med fjärrkontrollen. Den här funktionen är avaktiverad när luckan öppnas.

När appen är installerad och den trådlösa anslutningen klar kan du aktivera Fjärrstart:

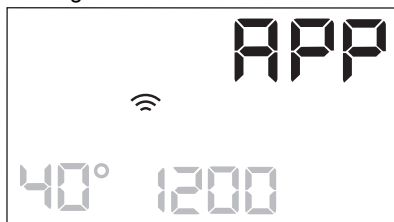
1. Tryck på Fjärrstart -knappen så att **APP**-indikatorn blinkar på displayen i några sekunder.



2. Tryck på Start/Paus -knappen för att aktivera Fjärrstart innan indikatorn **APP** slutar blinka.

Indikatorlamporna  och  visas på programöversiktsskärmen och luckan är låst. Nu går det att starta programmet med fjärrkontrollen.



Om Start/PausStart/paus▶||-knappen trycks när indikatorn  har slutat blinka, startar det valda programmet men Fjärrstart aktiveras inte.

**För att ta bort Fjärrstart**, tryck på Fjärrstart -knappen och bekräfta genom att trycka på Start/Paus▶||-knappen.

## 12.5 Fjärruppdatering

Appen kan föreslå en uppdatering för din produkt.

Uppdateringen accepteras endast via Appen.

Om ett program körs meddelar Appen att uppdateringen börjar vid slutet av programmet.

Under uppdateringen visar produkten  på displayen.

Stäng inte av eller dra ur produktens kontakt under uppdateringen.

Produkten kan användas igen efter uppdateringen, utan att något meddelande ges om lyckad uppdatering.

Om ett fel uppstår visas **Err** på produktens display: tryck bara på valfri knapp eller vrid på vredet för att återgå till normal användning.

## 12.6 WiFi alltid på

Funktionen WiFi alltid på är tillgänglig i appen.

Den här funktionen håller produkten ansluten till nätverket även när produkten är avstängd.

Indikatorn  tänds och släcks med jämna mellanrum.

Det är möjligt att starta produkten genom att trycka på På/Av-knappen eller via appen.



Funktionen WiFi alltid på kan påverka energiförbrukningen.

# 13. DAGLIG ANVÄNDNING

## VARNING!

Se Säkerhetsavsnitten.

### 13.1 Aktivera produkten

1. Anslut stickkontakten i eluttaget.
2. Öppna vattenkranen.
3. Tryck på På/Av -knappen i några sekunder för att aktivera maskinen.

En kort signal hörs. Produkten föreslår automatiskt ett standardprogram. Motsvarande indikator tänds.

Displayen visar standardprogrammet, Eco 40-60, programtid, max tvättmängd (i några sekunder), standardtemperatur, standardcentrifugering och indikatorer för faser som ingår i programmet.

### 13.2 Lägg in tvätten

- Öppna luckan.
- Skaka plaggen innan du lägger i dem i maskinen.

- Lägg in tvätten i trumman, ett plagg i taget.

Se till att inte lägga in för mycket tvätt i trumman.

- Stäng luckan ordentligt.

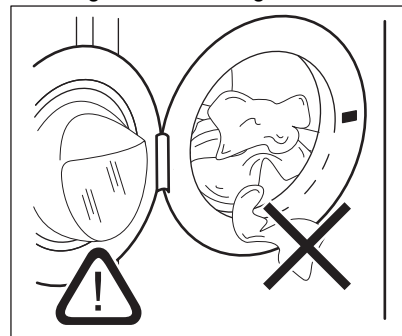

### FÖRSIKTIGHETSÅTGÄRDER!

- Kontrollera att det inte finns någon tvätt kvar mellan tätningen och luckan. Det finns risk för vattenläckage eller skador på tvätten.
- Att tvätta kraftigt oljiga fettfläckar kan skada tvättmaskinens gummidelar.

## 13.3 Använda tvättmedel och andra medel

Om båda **AutoDose-behållarna är aktiverade** i det inställda programmet, kommer tvättmedel och sköljmedel att fyllas på automatiskt.

Om en av **AutoDose-behållarna eller om båda är avaktiverade (OFF)** i det inställda programmet, måste man fylla på produkten manuellt i respektive fack.

## 13.4 Inställning av program



Om du vill ändra den automatiska doseringen av tvätt- och sköljmedel, gå till AutoDose-konfigurationsläget innan du ställer in något program. Konfigurationsläget kan avbryta temporära inställningar. Gå till avsnittet "AutoDose konfigurationsläge" i kapitlet "AutoDose-teknik (Autodosering)".

1. Vrid programvredet till önskat tvättprogram. Den tillhörande programindikatorn tänds. Eco 40-60 är det standardprogram som föreslås när produkten slås på, det program som informationen på energietiketten avser. Indikatorlampan för Start/Paus -knappen blinkar. Displayen visar den ungefärliga programtiden, maximal vikt för valt program (bara i några sekunder), standardtemperaturen, standardcentrifugering samt tvättfasindikatorer (om sådana finns).
2. Tryck på motsvarande knappar för att ändra temperaturen och/eller centrifugeringshastigheten.
3. Ställ vid behov in en eller flera funktioner genom att trycka på motsvarande knappar. Motsvarande indikatorer tänds

på displayen och angiven information ändras därefter.





Om ett val **inte är möjligt** hörs en ljudsignal.

## 13.5 Starta ett program

### **WARNING!**

Se till att tvättmedelsdispensern är ordentligt stängd, annars startar inte programmet.

Tryck på Start/Paus -knappen för att starta programmet. Den relaterade indikatorn slutar blinka och fortsätter lysa med fast sken. Programmet startar, luckan är låst. Displayen visar indikatorn .



Tömningspumpen kan vara aktiv strax innan produkten fylls med vatten.

## 13.6 Starta ett program med Färdigt om -tillvalet

1. Tryck på detta upprepade gånger tills displayen visar den önskade tiden för när programmet ska avslutas. Indikatorn tänds.
2. Tryck på Start/Paus -knappen. Trumman börjar rotera för att utföra ProSense beräkningen, om detta anges i det valda programmet.
3. Produkten startar nedräkningen till slutet av programmet och programmet startar vid rätt tidpunkt för att avslutas vid den tid som ställts in med detta tillval.

För att ändra eller avbryta detta tillval:

1. Stäng av produkten med hjälp av På/Av -knappen.
2. Slå på produkten igen.
3. Ställ in programmet på nytt.



## 13.7 ProSense lastavkänning



Programtiden som visas på displayen gäller för **medelstor till stor tvättmängd**.

När du har ställt in ett tvättprogram lyser **ProSense** -ikonen på displayen om programmet stödjer det.

När du har tryckt på Start/Paus -knappen startar ProSense detektionen av tvättmängden:

1. Produkten känner av tvättmängden under de första 30 sekunderna: indikatorn  blinkar, fälten under **ProSense**  ikonen rör sig fram och tillbaka och trumman roterar kortvarigt.
2. När trumman slutar att rotera visar displayen den nya programtiden, som kan öka eller minska beroende på belastningen, antalet fält anger tvättmängden i fjärdedelar (från 1 till 4, 4 fält vid överbelastning), och indikatorn för högsta tillåtna tvättmängd tänds igen. Efter ytterligare 30 sekunder börjar vatten fyllas på.



**Vid överbelastning av trumman** tänds indikatorn för maximal angiven tvättmängd igen och **MAX** indikatorn blinkar. I sådant fall kan du under 30 sekunder pausa maskinen och ta ut tvätt. Efter utplockning av tvätt startar du programmet igen med Start/Paus -knappen. ProSense-fasen kan upprepas upp till tre gånger (se punkt 1).

**Viktigt!** Även om tvättmängden inte minskas, startar tvättprogrammet trots för stor tvättmängd i trumman. I sådant fall kan inte bästa möjliga tvättresultat garanteras.



Under cirka 20 minuter efter programstart kan tvätttiden ändras igen beroende på tvättens förmåga att absorbera vatten.



ProSense-avkänning utförs endast i hela diskprogram (om ingen del av programmet har valts bort).



ProSense kan inte väljas för vissa program, till exempel Ylle/Handtvätt, korta program och program utan huvudtvätt.

## 13.8 Programfasindikatorer

När programmet startar blinkar kontrolllampan för driftsfasen medan de andra lamporna lyser med ett fast sken.

T.ex. om tvätt eller förtvättssfasen är igång:



När fasen är klar slutar motsvarande kontrollampa att blinka och lyser konstant. Kontrollampan för nästa fas börjar blinka.



T.ex. när sköljningen pågår:



Om du väljer Ånga tänds kontrollampan för ångfasen .

## 13.9 Avbryta ett program och ändra funktionerna

När programmet är igång kan du bara ändra **vissa** funktioner:

1. Tryck på Start/Paus -knappen. Motsvarande indikatorlampan blinkar.
2. Ändra funktionerna. Den angivna informationen på displayen ändras därefter.
3. Tryck på Start/Paus -knappen igen. Tvättprogrammet fortsätter.

### 13.10 Avbryta ett pågående program

1. Tryck på På/Av -knappen för att avbryta programmet och stänga av produkten.
  2. Tryck på På/Av -knappen för att slå på produkten igen.
- Nu kan du ställa in ett nytt tvättprogram.



Om ProSense-fasen redan har genomförts och vattenpåfyllningen har startat, startar det nya programmet **utan upprepning av ProSense-fasen**. Vattnet och tvättmedlet töms inte ut för att undvika spill. Displayen visar maximal programtid och uppdateras efter cirka 20 minuter efter att det nya programmet har startat.

### 13.11 Öppna luckan – lägga in plagg

Luckan är låst medan ett program eller fördröjd start används.



Om temperaturen och nivån på vattnet i trumman är för hög och/eller trumman fortfarande roterar kan du inte öppna luckan.

Du kan enkelt öppna luckan för att lägga till eller ta bort vissa plagg när ikonen är tänd.

1. Tryck på Start/Paus -knappen. Indikatorn för upplåst lucka slocknar på displayen.
2. Öppna luckan. Ta bort eller lägg till plagg om så behövs.
3. Stäng luckan och tryck på Start/Paus -knappen.

Programmet eller startfördröjningen fortsätter.

När ikonen släcks kan luckan öppnas när programmet är klart. Du kan också ställa in centrifugerings- eller tömningsprogram och därefter trycka på Start/Paus -knappen. Om centrifugerings- och tömningsprogrammen inte finns tillgängliga på programvredet kan de ställas in via appen.

### 13.12 När programmet är klart

När programmet är klart stannar produkten automatiskt. Ljudsignalerna hörs (om de är aktiva).

På displayen visas alla tvättfasindikatorer med fast sken och tidsområdet visar .

Indikatorn för Start/Paus -knappen släcks.

Luckan låses upp och indikatorn släcks.

**MAX** blinkar i slutet av programmet vid en överbelastad trumma.

1. Tryck på På/Av -knappen för att stänga av maskinen.

Fem minuter efter att programmet avslutats stänger energisparfunktionen automatiskt av produkten.



När du aktiverar produkten igen föreslår den Eco 40-60 som standardprogram. Vrid programvredet för att ställa in ett nytt program.



2. Ta ut tvätten ur produkten.
3. Se till att trumman är tom.
4. Låt luckan och tvättmedelsfacket stå på glänt för att undvika mögelbildning och dålig lukt.
5. Stäng vattenkranen.



### 13.13 Tömning av vattnet efter programmets slut

Om du har valt ett program eller en funktion som inte tömmer ut vattnet efter den sista sköljningen, avslutas programmet, men:

- På displayen visas indikatorn , funktionsindikatorn eller och indikatorn för lucklåset . Indikatorn för pågående fas blinkar.
- Trumman roterar fortfarande med jämna mellanrum för att förhindra skrynklig tvätt.
- Luckan förblir låst.
- Du måste tömma ut vattnet för att kunna öppna luckan:

1. Tryck vid behov på Centrifugering -knappen för att minska centrifugeringshastigheten som maskinen föreslår.

2. Tryck på -knappen:
- Om du har ställt in , tömmer maskinen ut vattnet och centrifugerar.
  - Om du har ställt in , tömmer maskinen bara ut vattnet.

Funktionsindikatorn  eller  släcks, medan -indikatorn blinkar och sedan släcks.

3. När programmet är klart och indikatorn för lucklåset  slocknar kan du öppna luckan.
4. Tryck på På/Av -knappen i några sekunder för att stänga av maskinen.



Maskinen tömmer oavsett ut vattnet automatiskt efter cirka 18 timmar.

### 13.14 Standby-funktionen

Stand by-funktionen stänger automatiskt av produkten för att minska energiförbrukningen när:

- Du inte använder produkten under 5 minuter innan du trycker på Start/Paus -knappen.

Tryck på knappen På/Av för att slå på produkten igen.

- Det har gått 5 minuter efter att tvättprogrammet har avslutats. Tryck på knappen På/Av för att slå på produkten igen. Produkten föreslår Eco 40-60 som standardprogram. Vrid programvredet för att ställa in ett nytt program.



Efter körning av ett program eller en funktion som avslutas med vatten i trumman, **stängs inte** produkten av genom standby-funktionen, och du blir påmind om att du ska tömma ut vattnet.



Om WiFi alltid på-funktionen är aktiv är det bara indikatorn  som tänds och släcks med jämna mellanrum.

## 14. DAGLIG ANVÄNDNING - TVÄTTNING OCH TORKNING

### VARNING!

Se Säkerhetsavsnitten.



Den här maskinen är en automatisk tvätt-torkmaskin.

### 14.1 NON-STOP-program - Tvätt- och torkningsläge





Vissa program är inte kompatibla med torkningsläget.

I vissa tvättprogram kan du kombinera både Tvätta - och Torka läge för att köra ett fullständigt tvätt- och torkprogram. Gör enligt följande:

1. Tryck på På/Av -knappen i några sekunder för att aktivera maskinen.
2. Lägg i tvätten ett plagg åt gången.
3. Häll tvättmedlet och tillsatserna i lämpligt fack.
4. Vrid programvredet till önskat tvättprogram. Displayen visar standartemperaturen och centrifugering. Vid behov, ändra dem enligt din tvätt. Displayen visar också rekommenderad maxvikt för tvättprogram.
5. Ställ in önskade alternativ, om tillgängliga.
6. Tryck på knappen för Torkaläget en gång för att aktivera torkfunktionen. LED-indikatorerna för Tvätta - och Torka



tänds. Indikatorerna  och  visas på displayen. Displayen visar också

rekommenderad maxvikt för ett tvätt- och torkprogram (t.ex. 6.0 kg för bomull).



När du torkar en större tvättmängd måste du se till att inga plagg är ihoprullade och att de är jämnt fördelade i trumman.

## 14.2 Tvätta och torka - automatiska nivåer



Standardnivån är den skåptorra — = ≡ nivån. I vissa program kan du ändra torkningsnivån.

1. Tryck på knappen Torkning auto flera gånger tills displayen visar torrhetsnivån som krävs. Indikatorlamporna på displayen tänds enligt följande:

a.  — = ≡ **Stryktorrt:** för bomullsplagg;

b.  — = ≡ **Skåptorrt:** för bomulls- och syntetplagg;

c.  — = ≡ **Extra torrt:** för bomullsplagg.

**Tiden som visas på displayen är den totala återstående programlängden för både tvätt och torkning.**



För att få bra torkresultat med mindre energiåtgång och kortare tid, låter produkten dig inte ställa in en för låg centrifugeringshastighet för plagg som ska tvättas och torkas.

2. Tryck på Start/Paus -knappen för att starta programmet. ProSense-beräkningen startar.

På displayen tänds -indikatorn för lucklåset och indikatorn för pågående fas börjar blinka.

På displayen visas också den återstående programtiden.

## 14.3 Tvättning och tidsinställd torkning

Du kan också utesluta det automatiska torkningsläget och välja en torktid manuellt:

1. Tryck på knappen Torktid flera gånger för att ställa in önskad tid (se tabellen "Tidsbestämd torkning" i kapitlet "Program"). Indikatorn för Torkning auto I släcks och indikatorn  tänds.



Minsta tidsinställda torkning är 10 minuter. Varje gång du trycker på knappen ökar torktiden med 5 minuter. På displayen visas den nya inställda tiden.

2. Tryck på Start/Paus -knappen för att starta programmet. ProSense-beräkningen startar.

På displayen tänds -indikatorn för lucklåset och indikatorn för pågående fas börjar blinka.

På displayen visas också den återstående programtiden.

## 14.4 När torkprogrammet är klart

- Produkten stannar automatiskt.
- Ljussignalerna hörs (om de är aktiva).
- På displayen tänds .
- Start/Paus -knappens Indikatorlampa släcks. Indikatorn för lucklåset  slocknar
- Tryck på På/Av -knappen i några sekunder för att stänga av apparaten.



Några minuter efter att programmet avslutats stänger energisparfunktionen automatiskt av produkten.

1. Ta ut tvätten ur produkten.
2. Se till att trumman är tom.



Efter torkfasen ska trumman, tätningen och insidan av luckan rengöras med en fuktig trasa.

## 15. DAGLIG ANVÄNDNING - ENDAST TORKNING

### **VARNING!**

Se Säkerhetsavsnitten.

### **i**



Den här maskinen är en automatisk tvätt-torkmaskin.

### 15.1 Förbereda torkning

1. Tryck på På/Av -knappen i några sekunder för att aktivera maskinen.

### **i**

Vid användning av bara torkprogram visar inte displayen den maximala tvättvikten och ProSense-beräkningen är avaktiverad.

2. Lägg i tvätten ett plagg åt gången.
3. Vrid programvredet till lämpligt program för plaggen som ska torkas.
4. Tryck på Torka -knappen två gånger för att utesluta tvättning och bara köra torkning. Indikatorlampan för Torka-knappen lyser. Indikatorlamporna  och  — = ≡ tänds på displayen.

### **i**

Vid torkning av en stor mängd tvätt måste du för att få bra torkprestanda kontrollera att tvätten inte är ihoprullad och att den är enhetligt fördelad i trumman.

### 15.2 Torkning - Automatiska nivåer



Standardnivån är den skåptorra — = ≡ nivå. I vissa program kan du ändra torkningsnivån.

1. Tryck på knappen Torkning auto flera gånger tills displayen visar torrhetsnivån som krävs. Indikatorlamporna på displayen tänds enligt följande:

a.  — = ≡ **Strykorr:** för bomullsplagg;

b.  — = ≡ **Skåptorr:** för bomulls- och syntetplagg;

c.  — = ≡ **Extra torr:** för bomullsplagg.

**Tiden som visas på displayen är den totala återstående programlängden för både tvätt och torkning.**

### **i**

För att få bra torkresultat med mindre energiförbrukning och kortare tid, låter produkten dig inte ställa in en för låg centrifugeringshastighet för plagg som ska tvättas och torkas.

2. Tryck på knappen Start/Paus  för att starta programmet.

På displayen tänds -indikatorn för lucklåset och indikatorn för pågående fas börjar blinka.

På displayen visas också den återstående programtiden.

### 15.3 Tidsinställd torkning

Du kan också utesluta det automatiska torkningsläget och välja en torktid manuellt:



1. Tryck på Torktid -knappen flera gånger för att ställa in önskad tid (se tabellen "Tidsbestämd torkning" i kapitlet "Program"). Indikatorn för Torkning auto i släcks och indikatorn  tänds. Minsta tidsinställda torkning är 10 minuter. Varje gång du trycker på knappen ökar torktiden med 5 minuter. På displayen visas den nya inställda tiden.

2. Tryck på Start/Paus -knappen för att starta programmet.

På displayen tänds -indikatorn för lucklåset och indikatorn för pågående fas börjar blinka.

På displayen visas också den återstående programtiden.

## 15.4 När torkprogrammet är klart

- Produkten stannar automatiskt.
- Ljudsignalerna hörs (om de är aktiva).
- På displayen tänds .
- Start/Paus -knappens Indikatorlampa släcks. Indikatorn för lucklåset  slocknar
- Tryck på På/Av -knappen i några sekunder för att stänga av apparaten.



Några minuter efter att programmet avslutats stänger energisparfunktionen automatiskt av produkten.

1. Ta ut tvätten ur produkten.
2. Se till att trumman är tom.



Efter torkfasen ska trumman, tätningen och insidan av luckan rengöras med en fuktigt trasa.

## 16. LUDD I MATERIALET

Under tvätt- och/eller torkfasen kan vissa typer av material (skum, ylle, sweatshirt) släppa ifrån sig ludd.

Luddet kan fastna på textilierna under nästa program.

Detta problem är mindre med tekniska textilier.

För att förhindra ludd i tvätten:

- Inte tvätta mörka textilier efter att du tvättat och torkat ljusa textilier (handduk, ylle, sweatshirt etc) och tvärtom.
- Lufttorka denna typ av textilier när de tvättas första gången.

- Rengör tömningsfiltret.
- Efter torkfasen bör den tomma trumman, packningen och luckan rengöras med en våt trasa.

### Gör följande för att ta bort ludd inuti trumman:

- Töm trumman.
- Rengör trumman, tätningen och luckan med en våt trasa.
- Ställ in Maskinrengöring-programmet och Torkaläget .
- Tryck på knappen Start/Paus  för att starta programmet.

## 17. RÅD OCH TIPS

### VARNING!

Se Säkerhetsavsnitten.

### 17.1 Stoppa i tvätt

- Dela in tvätten i: vittvätt, kulörtvätt, syntetmaterial, ömtåliga material och ylle.
- Följ tvättanvisningarna som finns på tvättmärkningen.
- Tvätta inte vita och färgade plagg tillsammans.
- Vissa färgade plagg kan missfärgas i första tvätten. Vi rekommenderar att du tvättar dem separat de första två gångerna.

- Vänd ut och in på flerfärgade plagg, ylleplagg och plagg med tryck.
- Förbehandla svåra fläckar.
- Tvätta svåra smutsfläckar med ett specialtvättmedel.
- Var försiktig med gardiner. Ta bort hakarna och lägg gardinerna i en tvättpåse eller ett örngott.
- En mycket liten tvättmängd kan orsaka balansproblem vid centrifugeringsfasen och leda till överdrivna vibrationer. Om det inträffar:
  - a. avbryt programmet och öppna luckan (se avsnitt "Daglig användning"),
  - b. omfördela tvätten manuellt så att den är jämnt fördelad i trumman,

c. tryck på Start/Paus-knappen.

Centrifugeringsfasen fortsätter.

- Knäpp knapparna på örngott och tryckknappar och stäng dragkedjor och hakar. Knyt bälten, snören, skosnören, band och andra lösa delar.
- Tvätta inte plagg utan fäll eller med hål i. Använd en tvättpåse för att tvätta små och/eller ömtåliga plagg (t ex bygelbehåar, bälten, strumpbyxor, skosnören, band etc.).

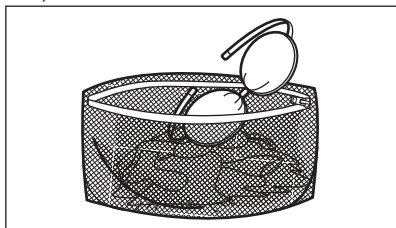

- Töm alla fickor och veckla ut kläderna.

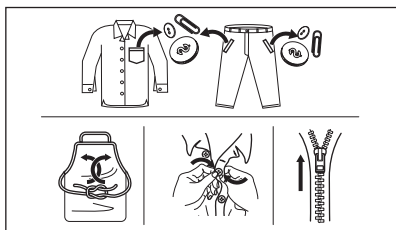

## 17.2 Svåra fläckar

Det räcker inte med vatten och tvättmedel för vissa fläckar.

Vi rekommenderar att du förbehandlar dessa fläckar innan du lägger in plaggen i maskinen.

Det finns särskilda fläckborttagningsmedel. Använd ett fläckborttagningsmedel som lämpar sig för typen av fläck och material.

Spraya inte fläckborttagningsmedel på plagg nära maskinen eftersom det är frätande för plastdelar.



## 17.3 Tvättmedelstyp och mängd

Val av tvättmedel och användning av korrekt mängd påverkar inte bara tvättprestandan utan hjälper också till att undvika slöseri och skydda miljön:

- Använd endast tvättmedel och andra tillsatser som är särskilt avsedda för tvättmaskiner. Först, se följande allmänna regler:
  - pulvertvättmedel (även tabletter och tvättmedel för engångsbruk) för alla typer av material, utom ömtåliga material. Pulvertvättmedel med blekmedel är att föredra för vittvätt,
  - Flytande tvättmedel, helst för tvättprogram med låga temperaturer (max. 60 °C) för alla typer av material, eller specialtvättmedel för endast ylle.
- Valet och mängden tvättmedel beror på: typ av material (fintvätt, ylle, bomull, osv), färger på kläder, tvättmängd, smutsgrad, tvätttemperatur och vattnets hårdhet.
- Följ alltid anvisningarna på tvättmedelsförpackningen eller andra produkter utan att överskrida indikerad max.nivå (**MAX**).
- Blanda inte olika sorters tvättmedel.
- Använd mindre tvättmedel om:
  - du tvättar en liten mängd,
  - programtiden har minskats med knappen Time Manager.
  - tvätten är lätt smutsad,
  - det bildas mycket skum under tvättningen.
- När du använder tvättmedelstabletter eller -kapslar ska du alltid placera dem i trumman, inte i tvättmedelsfacket, och följa tillverkarens rekommendationer.

### Otillräckligt med tvättmedel kan ge:

- otillfredsställande tvättresultat,
- tvätten blir grå,
- kläderna blir oljiga,

- det bildas mögel inuti maskinen.

### För mycket tvättmedel kan ge:

- lödder,
- minskad tvätteffekt,
- otillräcklig sköljning,
- större miljöpåverkan.

## 17.4 Energibesparande tips

För att spara vatten, energi och tvättmedel rekommenderar vi att du följer dessa tips:

- **Normalt smutsad tvätt** kan tvättas **utan förvätt** för att spara tvättmedel, vatten och tid.
- Om man lägger i smutstvätt till **maximal kapacitet som anges för varje program bidrar det till att minska energi- och vattenförbrukningen**.
- Med en bra förbehandling kan fläckar och begränsad smuts avlägsnas. Tvätten kan sedan tvättas på en lägre temperatur.
- För att använda rätt mängd tvättmedel, se den mängd som tvättmedelsproducenten föreslår och kontrollera vattenhårheten i din kommun. Se avsnittet "Vattenhårhet".
- Ställ in **högsta möjliga centrifughastighet** för det valda programmet för att spara energi under torkningen.
- Använd helst korta cykler på låga temperaturer.

## 17.5 Vattenhårhet

Om vattnet i ditt område är hårt eller medelhårt rekommenderar vi att du använder en vattenavhårdare för tvättmaskiner.

Vattnet är hårt eller medelhårt när hårdheten överstiger 8dH.

I områden där vattnet är mjukt är det inte nödvändigt att använda vattenavhårdare.

Kontakta din lokala vattenmyndighet för att ta reda på vattenhårheten där du bor.

Använd rätt mängd vattenavhårdare Följ alltid anvisningarna på förpackningen till produkten.

## 17.6 Förbereda torkprogrammet

- Öppna vattenkranen.

- Kontrollera att tömningsslangen är korrekt ansluten. Läs installationskapitlet om du vill ha mer information.
- Om du vill veta hur stor tvättmängd du kan ha i de olika torkprogrammen tittar du i tabellerna.





## 17.7 Plagg som inte lämpar sig för torkning

**Välj inte något torkprogram för den här typen av tvätt:**

- Syntetgardiner.
- Plagg med metall detaljer.
- Nylonstrumpor.
- Filtar.
- Överkast.
- Täcken.
- Jackor.
- Sovsäckar.
- Textilier med rester av hårspray, nagellacksborttagningsmedel eller liknande.
- Plagg som innehåller skumgummi och liknande material.

## 17.8 Klädvårdsetiketter

När du torkar annan tvätt följer du plaggens tvättråd:

-  = Plagget kan torktumlas
-  = Torkprogrammet sker vid hög temperatur
-  = Torkprogrammet sker vid lägre temperatur
-  = Plagget kan inte torktumlas.

## 17.9 Torkprogrammets varaktighet

Torktiden kan variera beroende på:

- den sista centrifugeringens hastighet
- torrhetsgrad
- typ av tvätt
- tvättens vikt

## 17.10 Ytterligare torkning

Om tvätten fortfarande är fuktig när torkprogrammet är klart väljer du ytterligare en kort torkning.

**⚠ VARNING!**

För att undvika att plaggen skrynklar eller krymper ska man inte torka tvätten längre än nödvändigt.

### 17.11 Allmänna tips

Läs tabellen «Tidsinställd torkning» om du vill veta de **genomsnittliga** torktiderna. Efter hand lär du dig att torka tvätten bättre. Notera torktiden för redan körda program.

Undvika statisk elektricitet i slutet av torkprogrammet:

1. Använd sköljmedel i tvättprogrammet.
  2. Använd särskilt sköljmedel för torktumlare.
  3. Håll inte i något tvättmedel eller sköljmedel i maskinen innan en torkcykel ska köras.
  4. Torka inte kraftiga och tunna textilier tillsammans för att undvika att mjuka material skadas.
  5. Ta bort allt från plaggens fickor, speciellt sådant som kan smälta.
- När torkprogrammet är klart tar du ut tvätten direkt.

## 18. SKÖTSEL OCH RENGÖRING

**⚠ VARNING!**

Se Säkerhetsavsnitten.

### 18.1 Periodiskt rengöringsschema

**Tack vare periodisk rengöring kommer din tvättmaskin att hålla längre.**

Lämna luckan och tvättmedelsbehållaren lite öppna efter varje program för att luft ska kunna cirkulera och få bort fuktigheten inuti maskinen. Det förhindrar mögelbildning och dålig lukt.

Om maskinen inte ska användas på länge: stäng vattenkranen och dra ur nätsladden.

#### Preliminärt regelbundet rengöringsschema:

Avkalkning	Två gånger per år
Underhållstvätt	En gång i månaden
Rengör lucktätningen	Varannan månad
Rengör trumman	Varannan månad
Ta bort ludd inuti trumman	Två gånger i månaden <sup>1)</sup>
Rengör tvättmedelsfack och AutoDose-behållare	Två gånger per år
Rengör tömningspumpens filter	Två gånger per år

Rengör tillloppsslangen      Två gånger per år  
och ventilfiltret

- 1) Läs kapitlet "Ludd i materialet".

Följande avsnitt förklarar hur varje del ska rengöras.

### 18.2 Ta bort alla främmande föremål



Se till att alla fickor är tömda och alla lösa delar har säkrats innan du kör ett program. Se "Lägga i tvätten" i avsnittet "Råd och tips".

Ta bort alla främmande föremål (som metallklämmor, knappar, mynt osv.) som du kan hitta i luckans gummitätning, filtren och trumman. Se avsnitten "Lucktätning med dubbla lager", "Rengöring av trumman", "Rengöring av tömningspumpen" och "Rengöring av tillloppsslangen och ventilfiltret". Vid behov, kontakta vårt auktoriserade servicecenter.

### 18.3 Utvändigt rengöring

Rengör produkten endast med mildt rengöringsmedel och varmt vatten. Torka alla ytor noga.

Använd inga skursvampar eller annat som kan repa materialet.

### **⚠ FÖRSIKTIGHETSÅTGÄRDER!**

Använd inte denaturerad sprit, lösningsmedel eller kemiska produkter.

### **⚠ FÖRSIKTIGHETSÅTGÄRDER!**

Rengör inte metallytorna med klorinbaserat rengöringsmedel.

## **18.4 Avkalkning**



Om vattnet i ditt område är hårt eller medelhårt rekommenderar vi att du använder en vattenavhårdare för tvättmaskiner.

Vattnet är hårt eller medelhårt när hårdheten överstiger 8dH.

Kontrollera trumman regelbundet för eventuella kalkavlagringar.

De vanliga tvättmedlen innehåller redan vattenavhårdningsmedel, men vi rekommenderar att man kör en cykel med tom tvättmaskin och avkalkningsmedel regelbundet.



Följ alltid anvisningarna på produktförpackningen.

## **18.5 Underhållstvätt**

Upprepad och långvarig användning av lågtempererade och korta program kan orsaka tvättmedelsansamlingar, luddansamlingar, bakteriehärdar samt biofilmsformeringar på insidan av trumman och röret. Detta kan leda till obehaglig lukt och mögelbildning.

För att undvika dessa ansamlingar och förbättra hygienen inuti tvättmaskinen är det bra att köra en underhållstvätt minst en gång i månaden:

1. Ta ut tvätten ur trumman.
2. Avaktivera AutoDose-funktionen för tvättmedel och sköljmedel.
3. Kör ett vit-/kulörtvättprogram med högsta temperatur med en liten mängd tvättmedel, eller kör program Maskinrengöring om det finns.

## **18.6 Lucktätning**

Denna produkt är designad med ett **självrengörande tömningssystem**, där lätta luddfibrer som faller av kläderna töms ut med vattnet. Undersök tätningen regelbundet. Mynt, knappar och andra små föremål kan tas bort när programmet är klart.

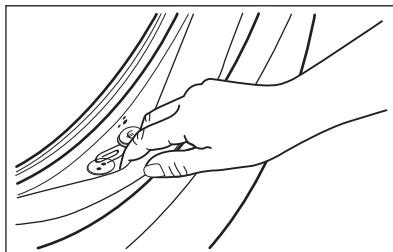

Rengör den vid behov med ett rengöringsmedel innehållande ammoniak utan att repa tätningsytan.



Följ alltid anvisningarna på förpackningen till produkten.

## **18.7 Rengöring av trumman**

Undersök trumman regelbundet för att förhindra oönskade avlagringar.

Rostavlagringar kan förekomma i trumman beroende på främmande rostande föremål i tvätten eller om kranvattnet innehåller järn.

Rengör trumman med en specialprodukt för rostfritt stål.



Följ alltid anvisningarna på produktförpackningen. Rengör inte trumman med sura avkalkningsmedel, skurpulver som innehåller klor eller med stålull.

För en grundlig rengöring:

1. Rengör trumman med en specialprodukt för rostfritt stål.



Följ alltid anvisningarna på produktförpackningen.

2. Ta ut tvätten ur trumman.

3. Avaktivera AutoDose -funktionen för tvättmedel och sköljmedel.
4. Tillsätt manuellt en liten mängd pulvertvättmedel eller en specifik produkt i en tom trumma för att skölja ut eventuella rester.

## 18.8 Rengöra tvättmedelsfacket och autodoseringsAutoDose facket

### ⚠ FÖRSIKTIGHETSÅTGÄRDER!

Om du ändrar tvättmedelstyp som t.ex. märke, koncentration och tjocklek, bör du rengöra tvättmedelsdispensern.



Se till att alla facken är tomma före rengöring.

För att förhindra eventuella avlagringar av torkat tvättmedel, koagulerat sköljmedel, mögelbildning i tvättmedelsfacket och/eller tillsatser förkoagulerad vätska i AutoDose behållarna, **Utför då och då följande rengöringsprocedur:**

1. Öppna tvättmedelsfacket. Tryck ner haken som på bilden och dra ut tvättmedelslådan.

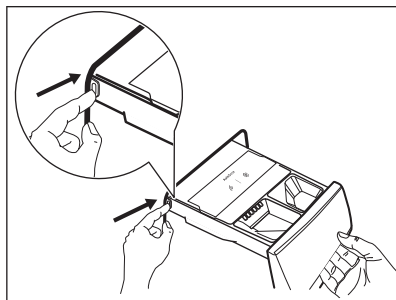

2. Ta bort insatsen för mjukmedel och, om den är isatt, behållaren för flytande tvättmedel.

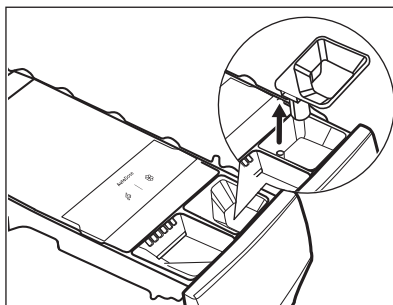
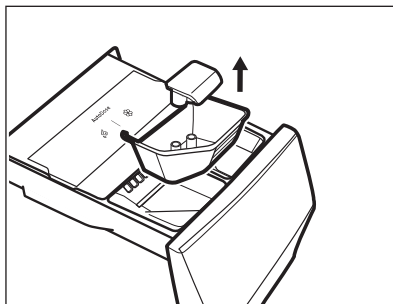

3. Tryck på fliken baktill enligt bilden och lyft upp locket för att ta bort det.

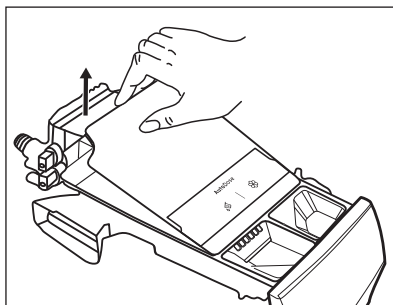
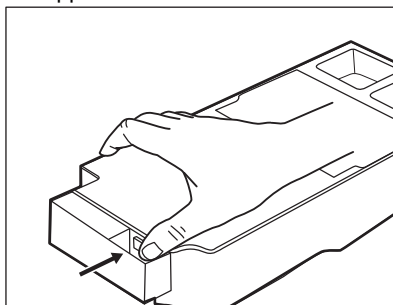

4. För att ta bort eventuella rester av tvättmedel eller om du placerar fel

tillsatser i tankarna, töm lådan i ett fat eller i lämpliga behållare för att samla upp vätskan.

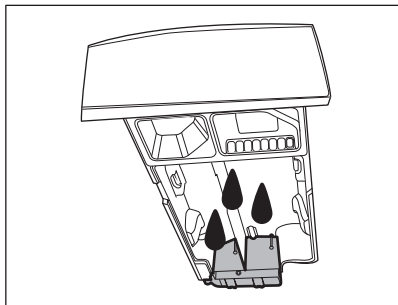

5. Tvätta lådan och alla insatser under rinnande vatten eller rengör den med en fuktig trasa.

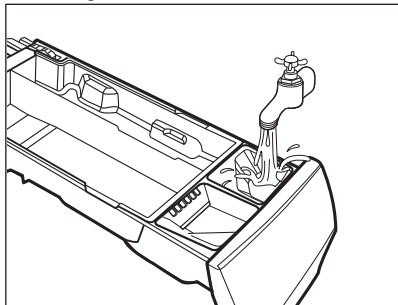

**⚠ FÖRSIKTIGHETSÅTGÄRDER!**

Använd inga vassa objekt eller metallborstar eller svampar. Tvätta inte lådan i en diskmaskin.

6. Vänd facket upp och ner och öppna bottenlocket enligt bilden.

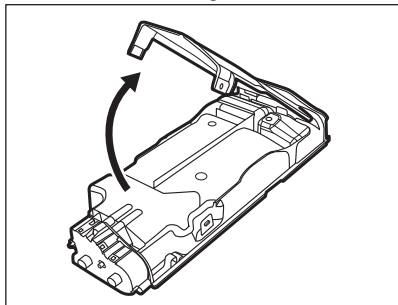

7. Se till att alla tvättmedelsrester avlägsnas från tvättmedelstransportören. Använd bara mjuka svampar.

8. Sätt tillbaka bottenlocket till sin position genom att anpassa hålen på låskrokarna enligt bilden. Skjut in den till ett "klick" hörs.

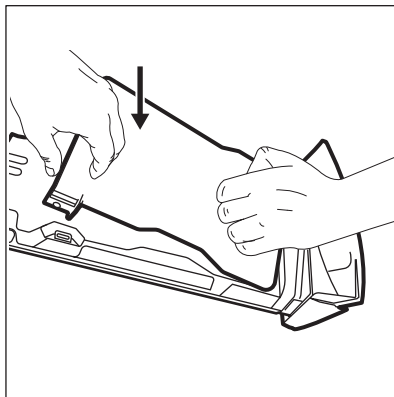

**⚠ FÖRSIKTIGHETSÅTGÄRDER!**

Tryck på bottenlocket enligt figur. Se till att det är ordentligt stängt.

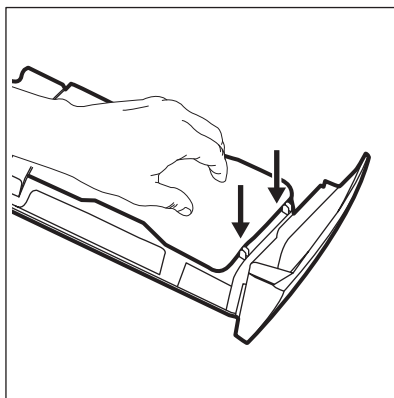

**⚠ VARNING!**

Rengör inte med några vassa objekt eller metallborstar på delar, pumpar eller sensorer som finns längst bak vid lådan. Använd bara mjuka fuktiga trasor.

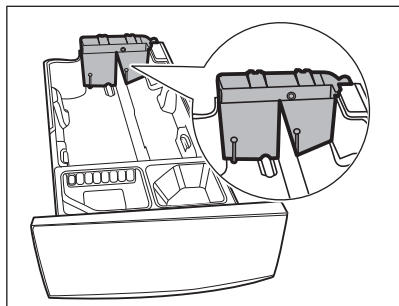

**⚠ VARNING!**

Om rester fortfarande finns kvar baktill på facken, lägg lådan i blöt i varmt vatten. Använd inga verktyg för att rengöra. Före blötläggning, ta bort handtaget genom att trycka ner den röda knappen och dra handtaget som visas på bilden.

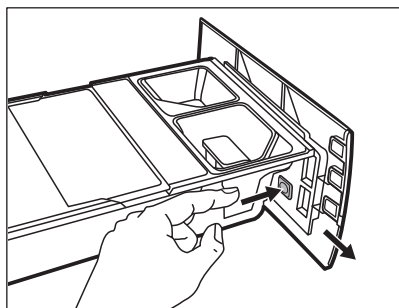

9. Se till att alla tvättmedelsrester är borta från den övre och nedre delen av urtaget. Använd en liten borste för att rengöra urtaget.

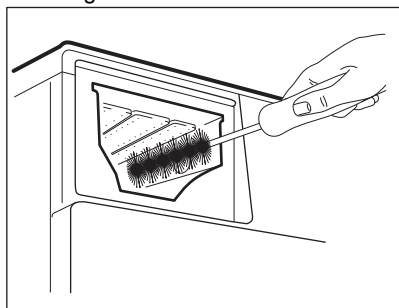

10. Sätt tillbaka lådan så här:  
a. Sätt tillbaka handtaget om det togs bort.

- b. Sätt tillbaka bottenlocket och tryck till ett "klick" hörs.  
c. Sätt tillbaka det övre locket på facket och tryck till ett "klick" hörs.  
d. Byt delarna på det manuella facket.
11. Sätt in tvättmedelsfacket i skenorna och stäng försiktigt tills ett "klick" hörs. Kör sköljprogrammet utan någon tvätt i maskinen.

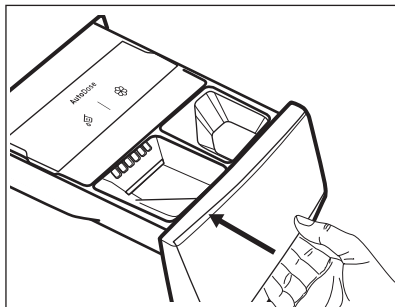

För att återställa funktionaliteten, fyll facken med tvättmedel och mjukmedel.

### 18.9 Rengöra tömningspumpens filter

**⚠ VARNING!**

Koppla bort nätkontakten från eluttaget.



Kontrollera filtret för tömningspumpen regelbundet och se till att det är rent.

Rengör tömningspumpens filter om:

- Maskinen tömmer inte ut vattnet.
- Trumman snurrar inte.
- Produkten avger ett konstigt ljud på grund av blockeringen av tömningspumpen.
- Displayen visar larmkoden **E2 1**.

**⚠ VARNING!**

- Ta inte bort filtret när produkten är igång.
- Rengör inte pumpen om vattnet i produkten är hett. Vänta tills vattnet har svalnat

## Rengöra pumpfiltret enligt beskrivningen i följande diagram:

Ha alltid en trasa till hands för att torka upp eventuellt vattenspill när du tar bort filtret.

1. Öppna pumpskyddet.

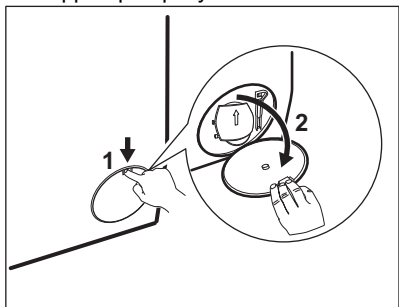

2. Placera en lämplig skål under avloppet för tömningspumpen för att samla upp vattnet som rinner ut.
3. Öppna rännan nedåt. Ha alltid en trasa till hands för att torka upp eventuellt vattenspill när du tar bort filtret.

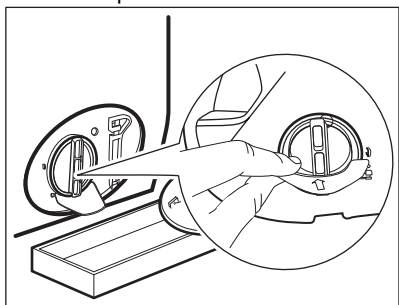

4. Vrid filtret 180 grader i moturs riktning för att öppna det, utan att ta bort det. Låt vattnet rinna ut.

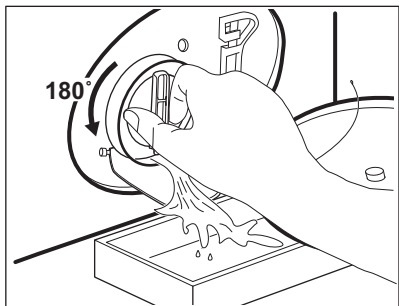

5. Vrid tillbaka filtret och töm behållaren när skålen är full av vatten.

6. Upprepa steg 4 och 5 tills vattnet slutar rinna.
7. Ta bort filtret genom att vrida det moturs.

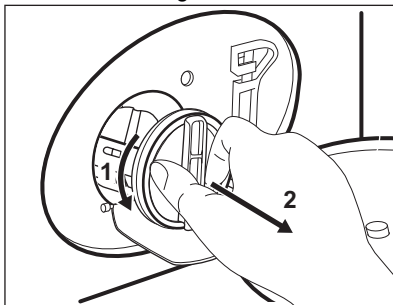

8. Avlägsna ludd och föremål från filterinsatsen om det behövs.
9. Se till att pumphjulet kan rotera. Om det inte roterar ska du kontakta vårt auktoriserade servicecenter.

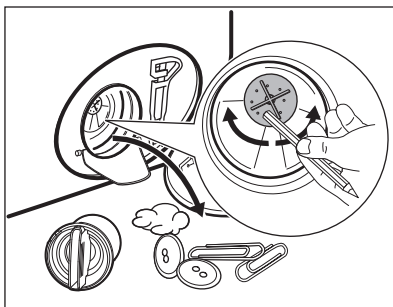

10. Skölj filtret under vattenkranen.

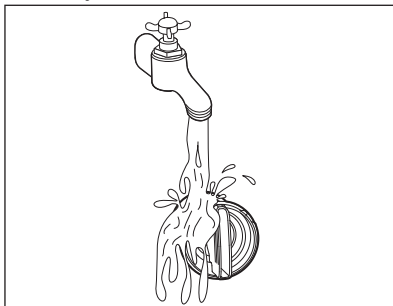

11. Sätt tillbaka filtret i styrskenorna genom att vrida det medsols. Var noga med att dra åt filtret ordentligt för att förhindra läckage.

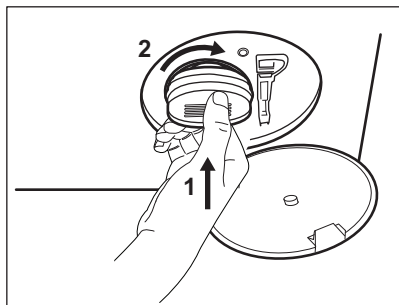

## 12. Stäng pumphyddet.

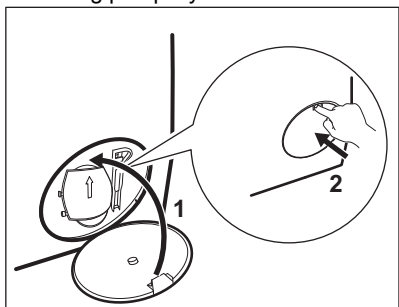

När vattnet tappas ut med nödtömningsproceduren måste tömningssystemet aktiveras igen:

- a. Håll 2 liter vatten i tvättmedelsfacket för huvudtvätt.
- b. Starta programmet för att tömma ut vattnet.

## 18.10 Rengöring av tilllopps-slangen och ventilfiltret

Vi rekommenderar att man rengör både filtret till tillloppslangen och ventilen med jämna mellanrum för att avlägsna ansamlingar:

1. Ta bort tillloppslangen från kranen och rengör filtret.

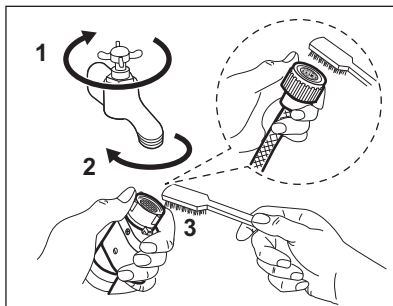

2. Ta bort tillloppsslangen från produkten genom att lossa på ringmuttern.

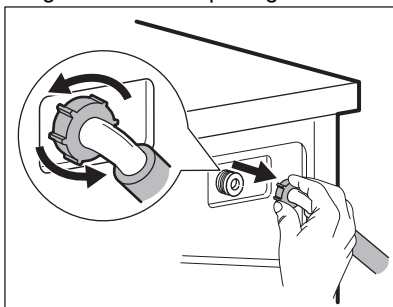

3. Rengör ventilfiltret på produktens baksida med en tandborste.

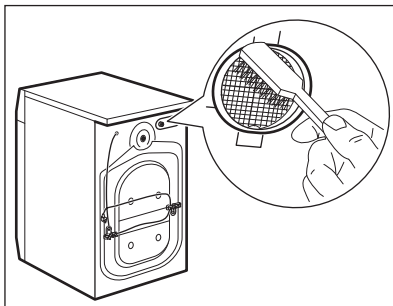

4. När du sätter tillbaka slangen på produkten ska den vridas från vänster till höger (inte i vertikalt läge) beroende på hur din vattenkran är placerad.

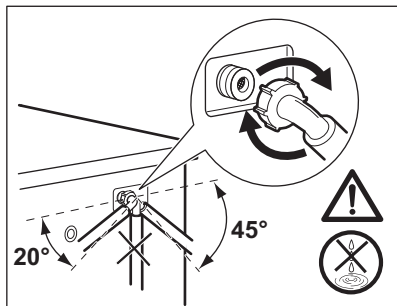

## 18.11 Nödtömning

Om maskinen inte töms på vatten kan man köra samma procedur som beskrivs i paragrafen "Rengör tömningspumpen". Rengör pumpen vid behov.

När vattnet tappas ut med nödtömningsproceduren måste tömningssystemet aktiveras igen:

1. Håll 2 liter vatten i tvättmedelsfacket för huvudtvätt.

2. Starta programmet för att tömma ut vattnet.

## 18.12 Åtgärder vid frysrisk

Om produkten är installerad på en plats där temperaturen kan sjunka till 0 °C eller lägre, ta bort det kvarvarande vattnet i tillloppsslangen och tömningspumpen.

1. Koppla bort produkten från eluttaget.
2. Stäng vattenkranen.
3. Placera tillloppsslangens båda ändar i en behållare och låt vattnet rinna ur slangen.
4. Töm tömningspumpen. Se nödtömningsproceduren.
5. När tömningspumpen är tom, sätt tillbaka tillloppsslangen igen.

### **WARNING!**

Se till att temperaturen är över 0 °C innan du använder produkten igen. Tillverkaren har inget ansvar för de skador som orsakas av låga temperaturer.

## 19. FELSÖKNING

### **WARNING!**

Se Säkerhetsavsnitten.

### 19.1 Larmkoder och möjliga fel

Maskinen startar inte eller stannar under drift. Prova först att hitta en lösning på problemet (se tabellerna).

### **WARNING!**

Stäng av produkten innan du gör någon kontroll.

Vid vissa problem visar displayen en larmkod och Start/Paus ►|| - knappen kan blinka kontinuerligt:



Om maskinen har för mycket tvätt i trumman, ta bort en del plagg och/eller tryck in luckan och tryck på Start/Paus-knappen så att ►||-indikatorn slutar blinka (se bilden nedan).

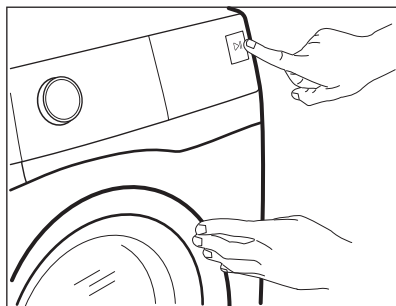

Problem	Möjlig lösning
<b>E11</b> Maskinen fylls inte med vatten.	<ul style="list-style-type: none"><li>• Kontrollera att vattenkranen är öppen.</li><li>• Kontrollera att trycket från vattenledningen inte är för lågt. Kontakta din lokala vattenleverantör för information om detta.</li><li>• Kontrollera att vattenkranen inte är igentäppt.</li><li>• Kontrollera att tilloppsslangen inte är böjd, skadad eller vriden.</li><li>• Kontrollera att kopplingarna till tilloppsslangarna är korrekt anslutna.</li><li>• Kontrollera att filtren i tilloppsslangarna och filtren i ventilerna inte är igentäppta. Se "Underhåll och rengöring".</li></ul>
<b>E21</b> Maskinen tömmer inte ut vattnet.	<ul style="list-style-type: none"><li>• Kontrollera att avloppsmuffen inte är igentäppt.</li><li>• Kontrollera att avloppsslangen inte är böjd eller vriden.</li><li>• Kontrollera att tömningsfiltret inte är igentäppt. Rengör filtret vid behov. Se "Underhåll och rengöring".</li><li>• Kontrollera att kopplingarna till tömnings slangarna är korrekt anslutna.</li><li>• Ställ in tömningsprogrammet om du ställer in ett program utan tömningsfas. Om tömningsprogrammet inte finns tillgängligt på programvredet kan det ställas in via appen.</li><li>• Ställ in tömningsprogrammet om du väljer en funktion som lämnar vattnet kvar i maskinen.</li></ul>
<b>E41</b> Maskinluckan är öppen eller är inte ordentligt stängd.	<ul style="list-style-type: none"><li>• Kontrollera att luckan är ordentligt stängd.</li></ul>
<b>E91</b> Internt fel. Ingen kommunikation mellan produktens elektriska delar.	<ul style="list-style-type: none"><li>• Programmet avslutades inte ordentligt eller stoppades för tidigt. Stäng av maskinen och sätt på den igen.</li><li>• Om larmkoden visas igen, kontakta ett auktoriserat servicecenter.</li></ul>

---

**EH1:** Nätfrekvensen är utanför området.

**EH2:** Matarspänningen är för hög.

**EH3:** Matarspänningen är för låg.

---

**EF3**

Översvämningsskyddet är aktiverat.

- Stäng vattenkranen och dra ut stickkontakten ur vägguttaget. Kontakta det auktoriserade servicecentret.
- 



Avaktivera och aktivera maskinen om andra felkoder visas på displayen.

Kontakta det auktoriserade servicecentret om problemet fortsätter.

Se tabellen nedan för möjliga lösningar vid andra problem med apparaten.

Problem	Möjlig lösning
Programmet startar inte.	<ul style="list-style-type: none"><li>• Se till att stickkontakten sitter ordentligt i eluttaget.</li><li>• Kontrollera att maskinens lucka är stängd.</li><li>• Kontrollera att alla säkringarna i säkringslådan är hela.</li><li>• Kontrollera att Start/Paus  har tryckts.</li><li>• Om fördröjd start är inställd avbryter du den inställningen eller väntar tills nerräkningen är slut.</li><li>• Se till att tvättmedelsdispensern är ordentligt stängd.</li><li>• Avaktivera Barnlås-funktionen om den är på.</li><li>• Kontrollera vredets läge på det valda programmet.</li></ul>
Maskinen fylls med vatten och töms omedelbart.	<ul style="list-style-type: none"><li>• Kontrollera att tömningsslangen är i rätt läge. Slangen kan vara för lågt ställd. Se "Installationsanvisningarna".</li></ul>
Centrifugeringsfasen fungerar inte eller tvättprogrammet varar längre än normalt.	<ul style="list-style-type: none"><li>• Ställ in centrifugeringsprogrammet. Om tömningsprogrammet inte finns tillgängligt på programvredet kan det ställas in via appen.</li><li>• Kontrollera att tömningsfiltret inte är igentäppt. Rengör filtret vid behov. Se "Underhåll och rengöring".</li><li>• Justera plaggen manuellt i trumman och starta centrifugeringsfasen igen. Detta problem kan orsakas av balansproblem.</li></ul>
Det finns vatten på golvet.	<ul style="list-style-type: none"><li>• Kontrollera att kopplingarna i vattenslangarna är täta och att inget vattenläckage förekommer.</li><li>• Kontrollera att tilloppsslangen och tömningsslangen inte är skadade.</li><li>• Kontrollera att du använder rätt tvättmedel och rätt mängd.</li></ul>
Du kan inte öppna luckan.	<ul style="list-style-type: none"><li>• Se till att du inte har valt ett tvättprogram som avslutas med vatten i trumman.</li><li>• Kontrollera att tvättprogrammet är klart.</li><li>• Ställ in tömnings- eller centrifugeringsprogrammet om det finns vatten i trumman. Om centrifugerings- och tömningsprogrammen inte finns tillgängliga på programvredet kan de ställas in via appen.</li><li>• Se till att maskinen får elektrisk ström.</li><li>• Detta problem kan orsakas av ett produktfel. Kontakta det auktoriserade servicecentret.</li><li>• Om du måste öppna luckan ska du läsa "Nödöppning av luckan" noga.</li><li>• Se till att Remote Start Mode är inte aktiverat. Avaktivera den.</li></ul>

---

Problem	Möjlig lösning
Uppkopplingsindikatorn visas inte på displayen  .	<ul style="list-style-type: none"> <li>• Kontrollera den trådlösa signalen.</li> <li>• Kontrollera att den trådlösa anslutningen är påslagen. Se avsnittet "Konfigurera trådlös anslutning för tvättmaskinen" i kapitlet "Wi-Fi – Anslutningsinstallation".</li> <li>• Kontrollera ditt hemnätverk och din router.</li> <li>• Starta om routern.</li> <li>• Kontakta din internetleverantör om problemen med det trådlösa nätverket kvarstår.</li> </ul>
Appen kan inte ansluta till maskinen.	<ul style="list-style-type: none"> <li>• Kontrollera den trådlösa signalen.</li> <li>• Se till att din smarta enhet är ansluten till det trådlösa nätverket.</li> <li>• Kontrollera ditt hemnätverk och din router.</li> <li>• Starta om routern.</li> <li>• Kontakta din internetleverantör om det är problem med det trådlösa nätverket.</li> <li>• Maskinen eller din smartenhet, eller båda, måste konfigureras igen om en ny router har installerats eller om routerns konfiguration har ändrats.</li> </ul>
Det händer ofta att appen inte kan ansluta till maskinen.	<ul style="list-style-type: none"> <li>• Se till att den trådlösa signalen når maskinen. Försök med att flytta routern så att den står så nära maskinen som möjligt eller köp en förstärkare till routern.</li> <li>• Se till att den trådlösa signalen inte störs av mikrovågor. Stäng av mikrovågsugnen. Undvik att använda mikrovågsugnen och fjärrkontrollen samtidigt.</li> </ul>
 visas på displayen. Alla knappar är avaktiverade utom På/Av .	<ul style="list-style-type: none"> <li>• Maskinen laddar ner alla uppdateringar. Vänta tills uppdateringsprocessen är klar. Om du avaktiverar maskinen under uppdateringen återupptas den när du aktiverar den igen.</li> </ul>
Maskinen avger ett konstigt ljud och vibrerar.	<ul style="list-style-type: none"> <li>• Kontrollera att maskinen står plant. Se "Installationsanvisningarna".</li> <li>• Kontrollera att förpackningen och/eller transportbultarna är borttagna. Se "Installationsanvisningarna".</li> <li>• Lägg i mer tvätt i trumman. Du kan ha lagt i för liten tvättmängd.</li> </ul>
Programmets varaktighet ökar eller minskar under programmets förlopp.	<ul style="list-style-type: none"> <li>• ProSense System kan justera programmets varaktighet efter typ av tvätt och tvättmängd. Se avsnittet "ProSense System Detektion av tvättmängd" i kapitlet "Daglig användning".</li> </ul>
Tvättresultaten är inte tillräckligt bra.	<ul style="list-style-type: none"> <li>• Öka mängden tvättmedel eller använd ett annat tvättmedel.</li> <li>• Använd specialprodukter för att ta bort svåra fläckar innan du kör igång tvättprogrammet.</li> <li>• Kontrollera att du ställt in rätt temperatur.</li> <li>• Minska tvättmängden.</li> <li>• Kontrollera, vid användning av AutoDose-behållare, att de inte är tomma.</li> <li>• Kontrollera, vid användning av AutoDose-behållare, den förinställda doseringen av tvättmedel och sköljmedel. Se avsnittet "Grundinställningar" i avsnittet "AutoDose-tekniken".</li> <li>• Rengör AutoDose-behållarna före användning av tvättmedel, sköljmedel eller andra tillsatser av ett annat märke.</li> </ul>
För mycket skum i tvättrumman under tvättprogrammet.	<ul style="list-style-type: none"> <li>• Minska mängden diskmedel eller antalet tabletter eller endosdiskmedel.</li> <li>• Kontrollera, vid användning av AutoDose-behållare, den förinställda doseringen av tvättmedel och sköljmedel. Se avsnittet "Grundinställningar" i avsnittet "AutoDose-tekniken".</li> </ul>

Problem	Möjlig lösning
Nivån av tvättmedel/sköljmedel har inte minskat i Auto-Dose-behållarna efter tvättning.	<ul style="list-style-type: none"> <li>• Detta är normalt, facken är ganska stora och tvättmedelsåtgången kan vara svår att se med blotta ögat.</li> </ul>
Maskinen torkar inte eller torkar inte korrekt.	<ul style="list-style-type: none"> <li>• Vrid på vattenkranen.</li> <li>• Kontrollera att tömningsfiltret inte är igentäppt.</li> <li>• Minska tvättmängden.</li> <li>• Kontrollera att du har ställt in rätt program. Ställ vid behov in en kort torktid igen.</li> </ul>
Tvätten är full av ludd i olika färger.	<p>Plaggen som tvättades i programmet innan släppte ifrån sig ludd av en annan färg:</p> <ul style="list-style-type: none"> <li>• Torkfasen hjälper till att ta bort ludd.</li> <li>• Tvätta kläderna med en luddborttagare.</li> </ul> <p>Om det finns mycket ludd i trumman, se "Ludd i materialet" för mer information).</p>

Sätt på maskinen efter kontrollen. Programmet fortsätter från den punkt där det avbröts.

Kontakta ett auktoriserat servicecenter om problemet uppstår igen.

Nödvändig information för servicecentret finns på märkskylten.

## 19.2 Nödöppning av luckan

Produktens lucka förblir stängd vid strömavbrott eller produktfel.

Tvättprogrammet fortsätter när strömmen återställs. Om luckan förblir låst vid fel kan den öppnas med nöduppläsningsfunktionen.

Innan du öppnar luckan:

### FÖRSIKTIGHETSÅTGÄRDER!

**Risk för brännskador föreligger!**  
Kontrollera att vattentemperaturen och tvätten inte är varm. Om så behövs, vänta tills de svalnat.

### FÖRSIKTIGHETSÅTGÄRDER!

**Risk för personskadorna föreligger!**  
Kontrollera att trumman inte snurrar. Vid behov, vänta tills trumman slutat snurra.



**Kontrollera att vattennivån i trumman inte är för hög. Vid behov, fortsätt med nödtömning (se "Nödtömning" i avsnittet "Skötsel och rengöring").**

Gör så här för att öppna luckan:

1. Tryck på knappen På/Av för att stänga av maskinen.
2. Koppla bort nätkontakten från eluttaget.
3. Öppna filterluckan.
4. Dra nödlåsningsavtryckaren nedåt en gång. Dra den nedåt igen, håll den tätt intill, och öppna under tiden luckan.

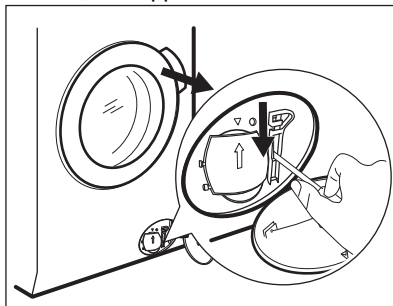

5. Ta ut tvätten och stäng sedan maskinluckan.
6. Stäng filterluckan.

## 20. FÖRBRUKNINGSVÄRDEN

### 20.1 Inledning



QR-koden på energimärkningsetiketten som medföljer produkten innehåller en webblänk till information gällande maskinens prestanda i EU EPREL-databasen. Förvara energimärkningsetiketten tillsammans med bruksanvisningen och alla andra dokument som medföljer denna produkt. Det går också att hitta samma information i EPREL med länken <https://eprel.ec.europa.eu> och modellnamnet och produktnumret som du hittar på produktens typskylt. Se kapitlet "Produktbeskrivning" angående typskyltens placering.

### 20.2 Teckenförklaring

<b>kg</b>	Tvättmängd.	<b>hh:mm</b>	Programtid.
<b>kWh</b>	Energiförbrukning.	<b>°C</b>	Tvättens temperatur.
<b>Liter</b>	Vattenförbrukning.	<b>varv/min</b>	Centrifughastighet.
<b>%</b>	Kvarvarande fukt i tvätten efter programmet. Ju högre centrifughastighet man väljer, desto högre blir ljudnivån och desto lägre blir mängden kvarvarande fukt i tvätten efter tvättprogrammet.		



Värden och programtider kan variera beroende på olika förhållanden (t.ex. rumstemperatur, vattentemperatur och tryck, storlek och typ av tvätt, matningsspänning) och även om standardinställningarna för ett program ändras.

### 20.3 Enligt EU-kommissionens förordning EU 2019/2023

#### Endast tvättning

<b>Eco 40-60-program</b>	<b>kg</b>	<b>kWh</b>	<b>Liter</b>	<b>hh:mm</b>	<b>%</b>	<b>°C</b>	<b>varv/ min<sup>1)</sup></b>
Full maskin	9.0	0.820	55.0	03:40	52.00	35.0	1551
Halvfull maskin	4.5	0.540	45.0	02:35	52.00	33.0	1551
Kvartfull maskin	2.5	0.185	38.0	02:30	54.00	23.0	1551

1) Maximal centrifughastighet.

## Tvätt- och torkprogram

Eco 40-60-program och skåptorrt	kg	kWh	Liter	hh:mm	%	°C	varv/min <sup>1)</sup>
Full maskin	6.0	3.795	87.0	07:45	0.00	27.0	1551
Halvfull maskin	3.0	1.980	58.0	05:00	0.00	25.0	1551

1) Maximal centrifughastighet.

## Strömförbrukning i olika lägen

Av (W)	Standby (W)	Fördrojd start (W)	Nätverkläge standby (W)
0.50	0.50	4.00	2.00 <sup>1)</sup>

Tid till "Off"/"Standby"-läge är max 15 minuter.

1) Energiförbrukningen för den anslutna funktionen är cirka 17,5 kWh per år. För att koppla bort funktionen, se kapitlet "WiFi - Anslutningsinställningar".

## 20.4 Vanliga program - endast tvättning



Dessa värden är endast indikerande.

Program	kg	kWh	Liter	hh:mm	%	°C	varv/min <sup>1)</sup>
Bomull <sup>2)</sup> 95 °C	9.0	2.700	90.0	04:05	44.00	85.0	1600
Bomull 60 °C	9.0	1.600	85.0	03:50	44.00	55.0	1600
Bomull <sup>3)</sup> 20 °C	9.0	0.350	85.0	03:00	44.00	20.0	1600
Syntet 40 °C	4.0	0.800	55.0	02:15	35.00	40.0	1200
Fintvätt <sup>4)</sup> 30 °C	2.0	0.400	60.0	01:05	35.00	30.0	1200
Ylle 30 °C	1.5	0.300	65.0	01:05	30.00	30.0	1200

1) Referensindikator på centrifughastighet.

2) Lämpligt för mycket smutsig tvätt.

3) Lämplig för lätt smutsad tvätt av bomull, syntet och blandade material.

4) Det fungerar också som ett snabbt tvättprogram för lätt smutsad tvätt.

## 20.5 Vanliga program – tvättning och torkning



Dessa värden är endast indikerande.

Program	kg	kWh	Liter	hh:mm	%	°C	varv/ min <sup>1)</sup>
Syntet 40 °C	4.0	2.800	85.0	05:00	1.00	40.0	1200

1) Referensindikator på centrifughastighet.

## 21. SNABBGUIDE

### 21.1 Daglig användning

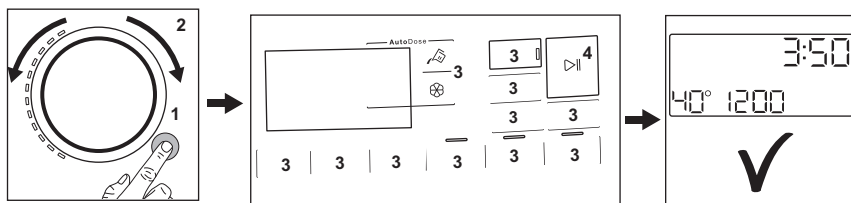

- Anslut stickkontakten i eluttaget.
- Öppna vattenkranen.
- Tryck på knappen **På/Av** för att slå på tvättmaskinen (1).
- Vrid programvredet för att ställa in önskat program (2).
- Ställ in önskade funktioner med respektive touch-knappar (3).
- Lägg in tvätten i trumman, ett plagg åt gången utan att överskrida maximal tvättmängd. Stäng luckan och kontrollera att inget plagg har fastnat mellan tätningen och luckan.
- **Om du använder AutoDose-facken**, laddas tvättmedels- och sköljmedelsfacken upp automatiskt. Se till att facken inte är tomma.  
**När man använder manuell påfyllning**, håll tvättmedel och andra medel i rätt fack.

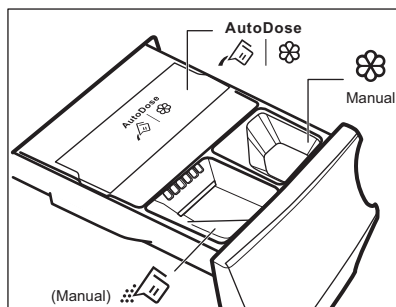

När man använder flytande tvättmedel och manuell påfyllning, för in behållaren för flytande tvättmedel.

- Starta programmet genom att trycka på knappen **Start/Paus** (4).
- Tvättmaskinen startar.

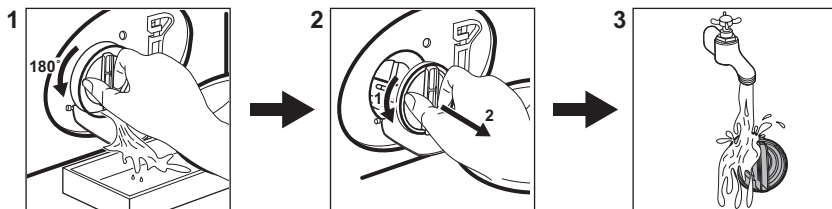

- När programmet är slut ska tvätten tas ut.
- Tryck på knappen **På/Av** för att stänga av maskinen.

## 21.2 Rengöra tömningspumpens filter



Rengör filtret regelbundet och särskilt om larmkoden **E2** visas på displayen.

## 21.3 Program

Program	Tvättmängd	Produktbeskrivning
Eco 40–60 _1) _2)	9.0 kg 3)	Låg energicykel för bomull. Sänker temperaturen och förlänger tiden för att uppnå goda tvättresultat.
Bomull	9.0 kg 3)	Vita och färgade bomullsmaterial. Idealisk för normal och grov smuts.
Syntet	4.0 kg	Syntetplagg eller blandade material.
Fintvätt	2.0 kg	Ömtåliga material som akryl, viskos, polyester.
 Ylle/Handvätt	1.5 kg	Maskintvättbar ylle, handtvättbar ylle och fintvätt.
 Outdoor	2.0 kg	Moderna sportplagg för utomhusbruk.
Maskinrengöring	-	Underhållsprogram för rengöring av trumman.
Snabb 20'Tvätt&Tork60'	1.0 kg	Kortprogram för att behandla blandade syntetskjortor upp till 1 kg.
MixLoad	5.0 kg	Bomulls- och syntetplagg. Det här programmet ger bra tvättresultat på kort tid.
 Hygien	9.0 kg 3)	Vita bomullsplagg. Detta program tar bort mer än 99,99 % av bakterier och virus <sup>4)</sup> . Det säkerställer också en rejäl minskning av allergener.

Program	Tvättmängd	Produktbeskrivning
Sköljning	9.0 kg 3)	Alla material, förutom ylle och mycket ömtåliga material. Program för sköljning och centrifugering.
Centrifugering/Tömning	9.0 kg 3)	För att centrifugera tvätten och tömma ut vattnet i trumman Alla material utom ylle och ömtåliga material.

1) Enligt kommissionens förordning EU 2019/2023. Detta program vid standardtemperatur och standardcentrifughastighet, i endast tvättläge, med nominell kapacitet på 9.0 kg, kan rengöra normalt smutsad bomullstvätt som deklarerar tvättbar vid 40 eller 60 °C tillsammans.



Se kapitlet "Förbrukningsvärden" för mer information om uppnådd temperatur i tvätten, programtid m.m. De mest effektiva programmen vad gäller energiförbrukning är i allmänhet sådana som kan köras vid lägre temperatur och med längre programtid.

2) Enligt kommissionens förordning EU 2019/2023. Detta program kan vid standardtemperatur, standardcentrifughastighet, tvätt- och torkläge, nominell kapacitet 6.0 kg och torknivå Skåptorr, utföra tvättning och torkning som rengör normalt smutsad bomullstvätt deklarerad som tvättbar vid 40 eller 60 °C. Tvätten kan efter programmet omedelbart förvaras i skåp.

3) Programmets tvättmängd visas inte på displayen.

4) Testat för Staphylococcus aureus, Enterococcus faecium, Candida albicans, Pseudomonas aeruginosa och MS2 Bacteriophage i externa tester utförda av Swisstatest Testmaterialien AG år 2021 (testrapport nr 202120117).

Om man lägger i smutstvätt till maximal kapacitet som anges för varje program

bidrar det till att minska energi- och vattenförbrukningen.

### Lämpliga tvättmedel för varje program

Program	Pulvertvättmedel <sup>1)</sup>	Flytande tvättmedel	Flytande tvättmedel för kulörtvätt	Ömtåliga ylleplagg	Special
Eco 40-60	▲	▲	▲	--	--
Bomull	▲	▲	▲	--	--
Syntet	▲	▲	▲	--	--
Fintvätt	--	--	--	▲	▲
Ylle/Handtvätt	--	--	--	▲	▲
Outdoor	--	--	--	▲	▲
Snabb 20'Tvätt&Tork60'	--	▲	▲	--	--
MixLoad	--	▲	▲	--	--
Hygien	▲	▲	--	--	▲

1) Vid temperatur över 60 °C rekommenderas pulvertvättmedel.

▲ = Rekommenderas

-- = Rekommenderas ej

### 21.4 Tvättmedelstyp och mängd.

- Använd endast tvättmedel och andra tillsatser som är särskilt avsedda för tvättmaskiner. Först, se följande allmänna regler:

- pulvertvättmedel (även tabletter och tvättmedel för engångsbruk) för alla typer av material, utom ömtåliga material. Pulvertvättmedel med blekmedel är att föredra för vittvätt,
- Flytande tvättmedel, helst för tvättprogram med låga temperaturer (max. 60 °C) för alla typer av material, eller specialtvättmedel för endast ylle.
- Blanda inte olika sorters tvättmedel.
- Använd mindre tvättmedel om:
  - du tvättar en liten mängd,
  - tvätten är lätt smutsad,
  - det bildas mycket skum under tvättningen.
- När du använder tvättmedelstabletter eller -kapslar ska du alltid placera dem i trumman, inte i tvättmedelsfacket, och följa tillverkarens rekommendationer.

#### Otillräckligt med tvättmedel kan ge:

- otillfredsställande tvättresultat,
- tvätten blir grå,
- kläderna blir oljiga,
- det bildas mögel inuti maskinen.

#### För mycket tvättmedel kan ge:

- lödder,
- minskad tvätteffekt,
- otillräcklig sköljning,
- större miljöpåverkan.

## 21.5 Periodiskt rengöringsschema

### Tack vare periodisk rengöring kommer din tvättmaskin att hålla längre.

Efter varje program, håll luckan och tvättmedelsfacket något öppna för att få luftcirkulation och torka luftfuktigheten inuti produkten.

Om maskinen inte ska användas på länge: stäng vattenkranen och dra ur nätsladden.

#### Preliminärt regelbundet rengöringsschema:

Avkalkning	Två gånger per år
Underhållstvätt	En gång i månaden
Rengör lucktätningen	Varannan månad
Rengör trumman	Varannan månad
Ta bort ludd inuti trumman	Två gånger i månaden

Rengör tvättmedelsfack och AutoDose-behållare	Två gånger per år
---	-------------------

Rengör tömningspumpens filter	Två gånger per år
-------------------------------	-------------------

Rengör tillloppsslangen och ventilfiltret	Två gånger per år
---	-------------------

Kontrollera trumman regelbundet för eventuella kalkavlagringar. Vi rekommenderar att du kör ett program med tom trumma och en avkalkningsprodukt då och då.

#### Ta bort alla främmande föremål



Se till att alla fickor är tömda och alla lösa delar har säkrats innan du kör ett program.

Ta bort alla främmande föremål (som metallklämmor, knappar, mynt osv.) som du kan hitta i luckans gummitätning, filtren och trumman. Vid behov, kontakta vårt auktoriserade servicecenter.

#### Lucktätning

Denna produkt är designad med ett **självrengörande tömningssystem**, där lätta luddfibrer som faller av kläderna töms ut med vattnet. Undersök tätningen regelbundet och rengör vid behov enligt beskrivningen i följande diagram. Mynt, knappar och andra små föremål kan tas bort när programmet är klart.

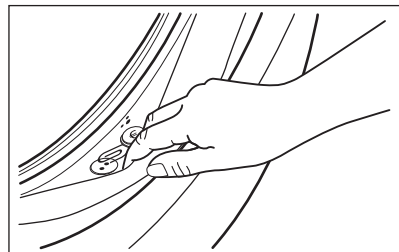

Rengör den vid behov med ett rengöringsmedel innehållande ammoniak utan att repa tätningssytan.

Avlägsna ludd och föremål från filterinsatsen om det behövs.

## 21.6 Inställningar för WiFi-anslutning

I detta kapitel beskrivs hur man ansluter den smarta maskinen till ett WiFi-nätverk och styr den från mobila enheter.

Denna funktion möjliggör mottagning av aviseringar, övervakning och styrning av maskinen på mobila enheter.

WiFi-funktionen är avstängd som standardinställning.



För att ansluta maskinen och utnyttja alla funktioner och tjänster krävs:

- Trådlöst hemnätverk med Internetuppkoppling.
- En mobil enhet ansluten till det trådlösa nätverket.

### WiFi-modulparametrar

<b>Frekvens</b>	2,412–2,472 GHz för den europeiska marknaden
<b>Protokoll</b>	IEEE 802.11b/g/n
<b>Max. effekt</b>	<20 dBm
<b>Kryptering</b>	WPA, WPA2, WPA3



### Konfigurera maskinens trådlösa anslutning

1. Tryck på På/Av -knappen i några sekunder för att aktivera maskinen. Vänta i 10 sekunder innan du fortsätter med den trådlösa konfigurationen.
2. Välj ett program genom att vrida på programvredet.
3. Tryck på och håll ned knapparna Färdigt om och Torkning auto samtidigt i några sekunder tills ett "klick" hörs. Släpp knapparna.  visas på displayen i 5 sekunder och indikatorn  börjar blinka.

Den trådlösa modulen startar upp.



Se till att din App är redo för anslutning.

4. Efter cirka 10 sekunder visas  (**Accesspunkt**) på displayen. Anslutningspunkten är öppen i cirka 5 minuter.
5. Konfigurera App på din smarta enhet och följ instruktionerna för att ansluta produkten till ditt WiFi-nätverk.
6. Om anslutningen är konfigurerad när programinformationskärmen kommer tillbaka, visas indikatorlampan  på displayen.



Varje gång du slår på maskinen tar det ca 10 sekunder att ansluta automatiskt till nätverket. När indikatorn  slutar blinka är anslutningen klar.

**För att stänga av den trådlösa anslutningen**, tryck på och håll ned knapparna Färdigt om och Torkning auto samtidigt i några sekunder tills den första ljudsignalen hörs. Släpp knapparna. **OFF** visas på displayen i 5 sekunder.



Om du stänger av maskinen och därefter slår på den stängs den trådlösa anslutningen av automatiskt.

**För att ta bort inloggningsuppgifterna från produktens trådlösa nätverksinställningar**, tryck på och håll ned Färdigt om och Torkning auto-knapparna samtidigt i några sekunder tills den andra ljudsignalen hörs. Symbolen  visas på displayen i några sekunder.

## 22. FELSÖKNING

### **VARNING!**

Se Säkerhetsavsnitten.

## 22.1 Larmkoder och möjliga fel

Produkten startar inte eller stannar under drift. Prova först att hitta en lösning på problemet (se tabellerna).

### **WARNING!**

Stäng av produkten innan du gör någon kontroll.

Problem	Möjlig lösning
<b>E11</b> Maskinen fylls inte med vatten.	<ul style="list-style-type: none"><li>• Kontrollera att vattenkranen är öppen.</li><li>• Kontrollera att trycket från vattenledningen inte är för lågt. Kontakta din lokala vattenleverantör för information om detta.</li><li>• Kontrollera att vattenkranen inte är igentäppt.</li><li>• Kontrollera att tilloppsslangen inte är böjd, skadad eller vriden.</li><li>• Kontrollera att kopplingarna till tilloppsslangarna är korrekt anslutna.</li><li>• Kontrollera att filtren i tilloppsslangarna och filtren i ventilerna inte är igentäppta.</li></ul>
<b>E21</b> Maskinen tömmer inte ut vattnet.	<ul style="list-style-type: none"><li>• Kontrollera att avloppsmuffen inte är igentäppt.</li><li>• Kontrollera att avloppsslangen inte är böjd eller vriden.</li><li>• Kontrollera att tömningsfiltret inte är igentäppt. Rengör filtret vid behov.</li><li>• Kontrollera att kopplingarna till tömningslangarna är korrekt anslutna.</li><li>• Ställ in tömningsprogrammet om du ställer in ett program utan tömningsfas. Om tömningsprogrammet inte finns tillgängligt på programvredet kan det ställas in via appen.</li><li>• Ställ in tömningsprogrammet om du väljer en funktion som lämnar vattnet kvar i maskinen.</li></ul>
<b>E41</b> Maskinluckan är öppen eller inte ordentligt stängd.	<ul style="list-style-type: none"><li>• Kontrollera att luckan är ordentligt stängd.</li></ul>
<b>E91</b> Internt fel. Ingen kommunikation mellan produktens elektriska delar.	<ul style="list-style-type: none"><li>• Programmet avslutades inte ordentligt eller stoppades för tidigt. Stäng av maskinen och sätt på den igen.</li><li>• Om larmkoden visas igen, kontakta ett auktoriserat servicecenter.</li></ul>
<b>EH1</b> : Nätfrekvensen är utanför området. <b>EH2</b> : Matarspänningen är för hög. <b>EH3</b> : Matarspänningen är för låg.	
<b>EF3</b> Översvämningsskyddet är aktiverat.	<ul style="list-style-type: none"><li>• Stäng vattenkranen och dra ut stickkontakten ur vägguttaget. Kontakta ett auktoriserat servicecenter.</li></ul>

Avaktivera och aktivera maskinen om andra felkoder visas på displayen.

Kontakta det auktoriserade servicecentret om problemet fortsätter.

Se tabellen nedan för möjliga lösningar vid andra problem med produkten.

## 23. MILJÖSKYDD

Återvinn material med symbolen . Återvinn förpackningen i rätt återvinningsbehållare. Bidra till att skydda vår miljö och vår hälsa genom att återvinna avfall från elektriska och elektroniska apparater. Släng inte produkter

som är märkta med symbolen  med hushållsavfallet. Lämna in produkten på närmaste återvinningsstation eller kontakta kommunen.



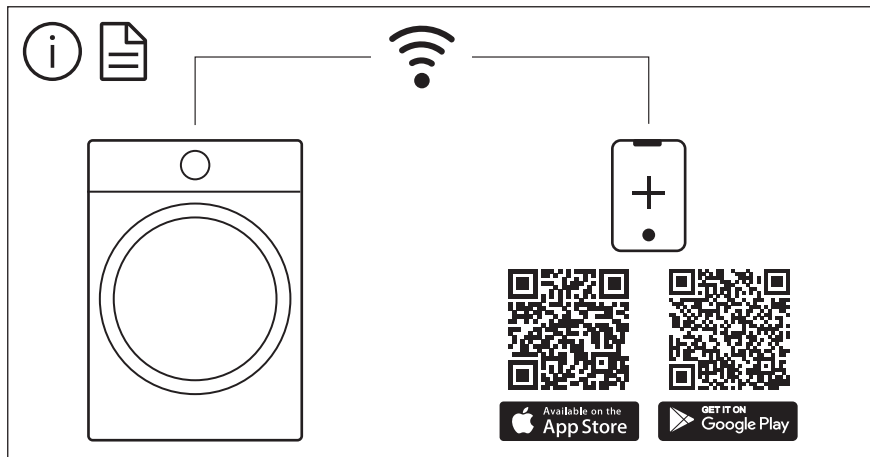

The software in this product contains components that are based on free and open source software. AEG gratefully acknowledges the contributions of the open software and robotics communities to the development project.

To access the source code of these free and open source software components whose license conditions require publishing, and to see their full copyright information and applicable license terms, please visit: <http://aeg.opensoftwarerepository.com> (folder NIUS)