

# AEG

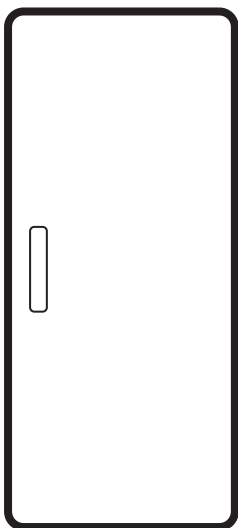

[aeg.com/register](http://aeg.com/register)



TK9ZS181DC

## INSTALLATION / ASENNUS / INSTALLASJON / INSTALLATION

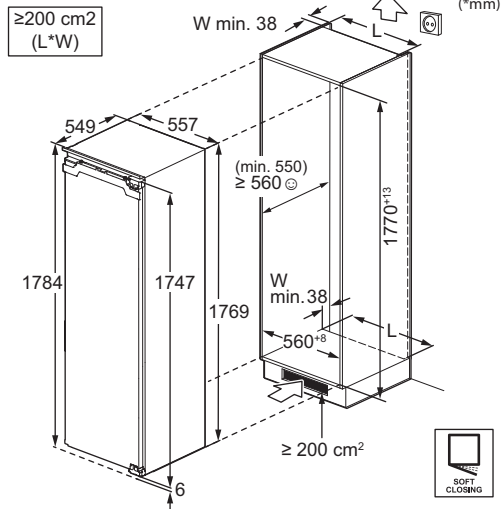
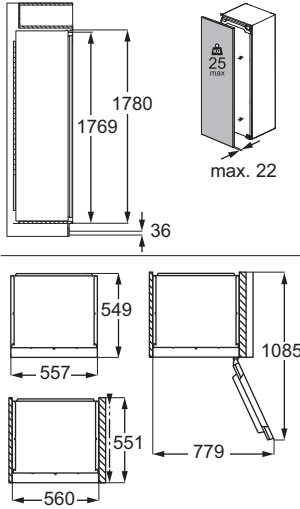

## LYDE / ÄÄNIÄ / LYDER / LJUD

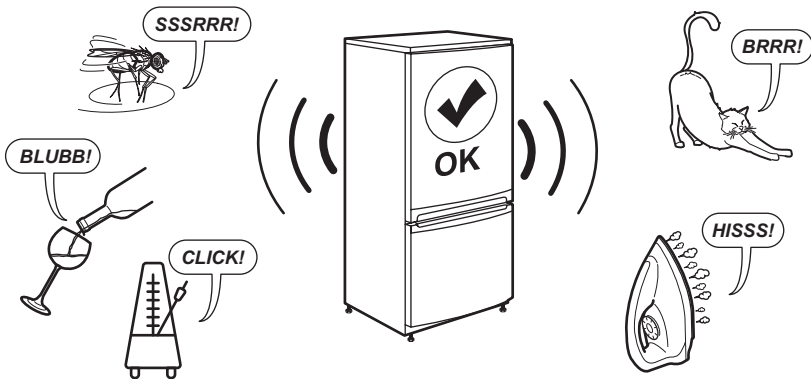

1. SIKKERHEDSOPLYSNINGER.....	3	7. FEJLFINDING.....	12
2. SIKKERHEDSANVISNINGER.....	5	8. TEKNISKE DATA.....	14
3. BETJENINGSPANEL.....	7	9. INFORMATION TIL TESTINSTITUTTER	14
4. DAGLIG BRUG.....	8	.....	14
5. RÅD OG TIPS.....	10	10. MILJØHENSYN.....	15
6. VEDLIGEHOLDELSE OG RENGØRING	11		
.....			

## 1. ⚠ SIKKERHEDSOPLYSNINGER

Læs den medfølgende brugsanvisning grundigt, før produktet installeres og tages i brug. Producenten påtager sig intet ansvar for eventuelle skader, der skyldes forkert installation eller brug. Opbevar altid brugsanvisningen på et sikkert og tilgængeligt sted til senere opslag.

### 1.1 Sikkerhed for børn og sårbare personer

- Produktet må kun bruges af børn fra 8 år og op efter samt af personer med nedsat fysisk, sensorisk eller psykisk funktionsevne, eller som mangler den nødvendige erfaring eller viden, hvis de er under opsyn eller er blevet instrueret i at bruge produktet på en sikker måde samt forstår de farer, det indebærer. Børn i alderen 3 til 8 år og personer med meget omfattende og

komplekse handicap har lov til at fylde og tømme produktet, forudsat at de er blevet instrueret korrekt. Børn på under 3 år skal holdes på afstand af produktet, medmindre de overvåges konstant.

- Børn skal holdes under opsyn for at sikre, at de ikke leger med produktet.
- Børn må ikke udføre rengøring og vedligeholdelse på produktet uden opsyn.
- Opbevar al emballage utilgængeligt for børn, og bortskaf det korrekt.

### 1.2 Generel sikkerhed

- Dette produkt er kun til opbevaring af mad- og drikkevarer.
- Dette produkt er beregnet til brug i en enkelt husstand i et indendørs miljø.
- Dette produkt kan bruges på kontorer, hotelværelser,

- bed & breakfast værelser og andre lignende indkvarteringer, hvor brugen ikke overstiger (gennemsnitlig) husholdningsforbrug.
- Overhold følgende instruktioner for at undgå kontaminering af mad:
    - Lad ikke lågen stå åben i lange perioder;
    - Rengør regelmæssigt overflader, der kan komme i kontakt med mad og tilgængelige afløbssystemer;
    - Opbevar råt kød og rå fisk i velegnede beholdere i køleskabet, så det ikke kommer i kontakt med eller drypper på andet mad.
  - ADVARSEL: Sørg for, at ventilationsåbninger, både i produktets kabinet og i et evt. indbygningselement, ikke er blokerede.
  - ADVARSEL: Brug ikke mekaniske anordninger eller andre midler til at fremskynede afrimningsprocessen, medmindre de er anbefalet af producenten.
  - ADVARSEL: Undlad at beskadige kølekredsløbet.
  - ADVARSEL: Brug ikke el-apparater inde i produktets rum til madvarer, med mindre de er af den type, som producenten anbefaler.
  - Brug ikke vandspray eller damp til at rengøre produktet.
  - Rengør produktet med en fugtig, blød klud. Brug kun neutralt rengøringsmiddel. Brug ikke slibende midler, skuresvampe, opløsningsmidler eller metalgenstande.
  - Når produktet står tomt i længere tid, skal det slukkes, afrimes, rengøres, aftørres, og lågen skal efterlades åben for at forhindre, at der dannes mug i produktet.
  - Opbevar ikke eksplosive stoffer som f.eks. aerosolbeholdere med brændbar drivgas i dette produkt.
  - Hvis strømledningen er beskadiget, skal den af sikkerhedsgrunde udskiftes af producenten, det autoriserede servicecenter eller en tekniker med tilsvarende kvalifikationer.

## 2. SIKKERHEDSANVISNINGER

### 2.1 Installation

#### ADVARSEL!

Apparatet må kun installeres og tilsluttes af en sagkyndig.

- Fjern al emballagen.
- Undlad at installere eller bruge et beskadiget apparat.
- Brug ikke apparatet, inden det monteres i den indbyggede struktur, pga. sikkerhed.
- Følg de separate instruktioner for installation af produktet og vending af døren, som findes på vores hjemmeside.
- Vær altid forsigtig, når du flytter apparatet, da det er tungt. Brug altid sikkerhedshandsker og lukket fodtøj.
- Sørg for, at luften kan cirkulere omkring produktet.
- Ved første installation eller efter at have vendt døren, skal du vente mindst 4 timer, før du slutter produktet til strømforsyningen. Det er for, at olien kan løbe tilbage i kompressoren.
- Inden der udføres nogen form for arbejde på produktet (f.eks. vending af døren), skal stikket altid tages ud af kontakten.
- Installer ikke produktet tæt på radiatorer eller komfurer, ovne eller kogesektioner, medmindre andet er angivet i installationsvejledningen.
- Udsæt ikke produktet for regn.
- Installer ikke produktet, hvor der er direkte sollys.
- Montér ikke produktet på områder, der er for fugtige eller for kolde.
- Når du flytter produktet, skal du løfte det i forkannten, så gulvet ikke bliver ridset.
- Beskyt gulvet mod ridser, når du vender døren på produktet.
- Produktet indeholder en pose med tørremiddel. Dette er ikke et legetøj. Dette er ikke mad. Skal bortskaffes med det samme.

### 2.2 El-forbindelse

#### ADVARSEL!

Risiko for brand og elektrisk stød.

#### ADVARSEL!

Ved placering af produktet skal du sørge for, at ledningen ikke kommer i klemme eller bliver beskadiget.

#### ADVARSEL!

Brug ikke multistikadaptere og forlængerledninger.

#### FORSIGTIG!

Alt elektrisk arbejde, der kræves for at installere dette produkt, skal udføres af en kvalificeret elektriker.

- Sørg for, at parametrene på typeskiltet er kompatible med de elektriske data for strømforsyningen.
- Apparatet skal tilsluttes strøm med jordforbindelse.
- Brug altid en korrekt installeret stødsikker kontakt.
- Hvis stikkontakten ikke er jordet, skal produktet tilsluttes en separat jordforbindelse i overensstemmelse med gældende bestemmelser. Kontakt en autoriseret installatør.
- Undgå at beskadige de elektriske komponenter (f.eks. netstik, strømkabel, kompressor). Kontakt et autoriseret servicecenter eller en elektriker for at udskifte de elektriske komponenter.
- Strømledningen skal forblive under niveauet for strømstikket.
- Sæt først netstikket i stikkontakten ved installationens afslutning. Sørg for, at der er adgang til stikkontakten efter installationen.
- Produktet må ikke frakobles ved at trække i kablet. Træk altid i stikproppen.
- Dette produkt er forsynet med en 13 A-stikprop. Hvis sikringen i stikproppen skal udskiftes, skal der anvendes en 13 A ASTA (BS 1362)-sikring (kun UK og Irland).

### 2.3 Brug

#### ADVARSEL!

Risiko for personskade, forbrændinger, elektrisk stød eller brand.



Apparatet indeholder brændbar gas, isobutan (R600a), en naturgas med høj miljømæssig kompatibilitet. Vær omhyggelig med ikke at forårsage skade på kølemiddelkredsløbet, der indeholder isobutan.

- Produktets specifikationer må ikke ændres.
- Enhver brug af produktet som fritstående er strengt forbudt. Det skal anvendes til indbygning.
- Dette produkt er beregnet til at blive brugt ved en omgivende temperatur på mellem 10°C til 43°C. Produktets korrekte drift garanteres inden for det specificerede temperaturområde.
- Stil ikke elektriske produkter (f.eks. ismaskiner) i produktet, medmindre de er angivet som relevante af producenten.
- Hvis der opstår skade på kølemiddelkredsløbet, skal du sørge for, at der ikke er ild og antændelseskilder i rummet. Udluft lokalet.
- Lad ikke varme genstande røre produktets plastdele.
- Opbevar ikke brandfarlig gas og væske i produktet.
- Anbring ikke brændbare produkter eller genstande, der er våde af brændbare produkter i nærheden af eller på produktet.
- Rør ikke ved kompressoren eller kondensatoren. De er varme.
- Sørg for, at maden ikke kommer i kontakt med produktets indvendige vægge.

## 2.4 Indvendig belysning

### ⚠ ADVARSEL!

Risiko for elektrisk stød.

- Dette produkt indeholder en eller flere lyskilder af energieffektivitetsklasse F.
- Vedrørende lampe(r)ne i dette produkt og reservedelslamper, der sælges separat: Dette ovnlys er beregnet til at modstå ekstreme fysiske forhold i husholdningsprodukter, såsom temperatur, vibration, fugt, eller er beregnet til at signalere information om produktets driftsstatus. De er ikke beregnet til at blive brugt i andre produkter, og de er ikke velegnede til belysning af rum.

## 2.5 Vedligeholdelse og rengøring

### ⚠ ADVARSEL!

Risiko for personskade eller beskadigelse af apparatet.

- Sluk for produktet, og tag stikket ud af kontakten inden vedligeholdelse.
- Dette produkt har kulbrinter i køleenheden. Vedligeholdelse og genopladning af enheden må kun udføres af en faguddannet person.

## 2.6 Service

- Kontakt et autoriseret servicecenter for at få repareret produktet. Brug kun originale reservedele.
- Bemærk, at hvis man selv reparerer produktet, eller får det repareret af en ikke-fagperson, kan det have sikkerhedsmæssige konsekvenser og vil muligvis gøre garantien ugyldig.
- Følgende reservedele er tilgængelige i mindst 7 år efter, at modellen er udgået: termostater, temperatursensorer, printkort, lyskilder, dørhåndtag, dørhængsler, bakkert og kurve. Dørpakninger er tilgængelige i mindst 10 år efter, at modellen er udgået. Varigheden kan være længere i dit land. For yderligere oplysninger bedes du besøge vores hjemmeside.
- Bemærk, at nogle af disse reservedele kun er tilgængelige for fagudlærte reparatører, og at ikke alle reservedele er relevante for alle modeller.

## 2.7 Bortskaffelse

### ⚠ ADVARSEL!

Risiko for personskade eller kvælning.

- Tag stikket ud af kontakten.
- Klip elledningen af, og kassér den.
- Fjern lågen, så børn og kæledyr ikke kan blive lukket inde i apparatet.
- Apparatets kølekredsløb og isoleringsmaterialer er ozonvenlige.
- Isoleringsskummet indeholder brændbar gas. Kontakt din genbrugsplads ang. oplysninger om, hvordan apparatet bortskaffes korrekt.
- Undgå at beskadige delene til køleenheden, der befinder sig i nærheden af varmeveksleren.

## 3. BETJENINGSPANEL

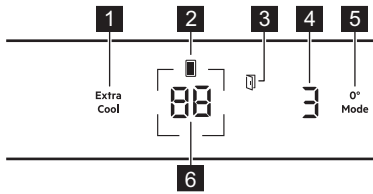

- 1 Extra Cool knap / kontrollampe
- 2 Kølerummets kontrollampe
- 3 Alarmindikator for åben dør
- 4 0° Mode-kontrollampe
- 5 0° Mode-knap
- 6 Køleskabets temperaturknap / kontrollampe

### 3.1 Tænd/sluk

#### Tænd

Sæt stikket i kontakten.

Se "Temperaturregulering" for at vælge en anden indstillet temperatur.

Hvis dE on vises på displayet, henvises der til "Fejlfinding".

#### Sluk

1. Tryk og hold knappen til køleskabstemperaturen nede i 5 sek.

Displayet viser OF, der blinker.

2. Når displayet viser OF, skal du tage stikket ud af stikkontakten.

### 3.2 Temperaturregulering

Temperaturområdet kan variere mellem 3°C og 8°C for køleskabet (anbefalet 4°C).

Tryk på køleskabets temperaturknap for at indstille produktets temperatur.

Temperaturkontrollamperne viser den indstillede temperatur.

- ⓘ Den indstillede temperatur nås inden for 24 t. Efter en strømafbrydelse vender produktet tilbage til den indstillede temperatur.

### 3.3 Extra Cool-funktionen

Med denne funktion kan du hurtigt afkøle store mængder varm mad uden at opvarme mad, der allerede er opbevaret i køleskabsrummet.

Aktivér funktionen ved at trykke på Extra Cool-knappen.

Extra Cool-lampen lyser. Når Extra Cool-funktionen er slået til, starter blæseren muligvis automatisk.

Denne funktion stopper automatisk efter ca. 6 t. Når funktionen er slået fra, slukkes Extra Cool-lampen.

Tryk på Extra Cool-knappen for at deaktivere Extra Cool-funktionen, før den automatisk afsluttes.

- ⓘ Hvis du vil indstille en anden køleskabstemperatur, skal du slå Extra Cool-funktionen fra.

### 3.4 0° Mode indstillinger

Med 0° Mode kan du indstille forskellige temperaturniveauer i LongFresh-rummet.

Standardindstillingen er 9. Den koldeste indstilling er 1, og den varmeste indstilling er 9. Sådan ændres indstillingen:

1. Tryk på knappen 0° Mode, indtil du vælger det ønskede temperaturniveau.
2. 0° Mode-indikatoren udsender en lyd og blinker i 3 sekunder.
3. Når 0° Mode-indikatoren holder op med at blinke, aktiveres det aktuelt viste temperaturniveau.

- ⓘ Indstilling 1-5 er egnet til fisk og kød. Indstilling 6-9 er egnet til frugt og grøntsager. Når disse indstillinger er slået til, virker rummet på samme måde som køleskabsrummet.

### 3.5 Alarm for åben låge

Alarmindikatoren for åben låge tændes med lyden, hvis køleskabsdøren står åben i 5 min.

Alarmen stopper, når døren lukkes. Tryk på en vilkårlig knap for at slukke for lyden og det blinkende lys i køleskabet.

- ⓘ Hvis du ikke trykker på en knap, slukkes lyden automatisk efter 1 time.

### 3.6 Indstillingstilstand

I indstillingsfunktionen kan du aktivere eller deaktivere lyde, demo-funktionen til gendannelse produktets fabriksindstillinger og til ændring af temperaturenheder fra °C til °F:

### Aktivisering af indstillingstilstanden

1. Hold knappen Extra Cool inde i ca. 3 sek. Displayet viser skiftevis blinkende SE og tt.
2. Når indstillingsfunktionen er slået til, viser displayet skiftevis tS og on.
3. Hold knappen Extra Cool inde i ca. 3 sek for at deaktivere indstillingsfunktionen.

Indstillingsfunktionen deaktiveres automatisk, hvis du ikke betjener betjeningspanelet i 60 sek.

### Navigation i indstillingsfunktionen

Tryk på Extra Cool for at ændre parameteren. Tryk på knappen til køleskabstemperatur for at ændre parameterværdien.

Display	Standardparametre
tS on	Knaplyde
CF °C	Temperaturenheder
dE OF	Demo-funktion
FS 03	Fabriksindstillinger

### Knaplyde

Sådan aktiveres eller deaktiveres lydene:

1. Aktivér indstillingsfunktionen.
2. Naviger indstillingsfunktionen, indtil displayet viser tS. Tryk på køleskabets temperaturknop for at slå lyde til eller fra. Kontrollampen skifter til On for de aktiverede lyde og til OF for de deaktiverede lyde.
3. Afslut indstillingsfunktionen.

### Temperaturenheder

Sådan ændres temperaturenheden:

1. Aktivér indstillingsfunktionen.
2. Betjen indstillingsfunktionen, indtil displayet viser CF og °C. Tryk på køleskabets temperaturknop for at vælge mellem °C for Celsius og °F for Fahrenheit.
3. Afslut indstillingsfunktionen.

### Funk. Demo

Demo-funktionen simulerer apparatets drift uden køling. Den er kun beregnet til showroom- eller udstillingsformål.

 Du kan ikke gemme mad, når Demo Mode er aktiveret.

Sådan slås Demo-tilstanden til:

1. Aktivér indstillingsfunktionen.
2. Naviger indstillingsfunktionen, indtil displayet viser dE. Tryk på køleskabets temperaturknop for at slå funktionen til eller fra. Kontrollampen vil skifte til On for den aktiverede eller OF for den deaktiverede Demo-funktion.
3. Afslut indstillingsfunktionen.

### Fabriksindstillinger

Denne funktion gendanner hver indstilling til fabriksindstillingerne. Sådan gendannes fabriksindstillingerne:

1. Aktivér indstillingsfunktionen.
2. Naviger indstillingsfunktionen, indtil displayet viser FS. Tryk på køleskabets temperaturknop for at gendanne fabriksindstillingerne. Displayet viser on og bliver til 03.
3. Afslut indstillingsfunktionen.

## 4. DAGLIG BRUG

### FORSIGTIG!

Dette køleskab er ikke velegnet til at nedfryse madvarer.

### 4.1 Placering af dørhylder

Dørhylderne kan placeres i forskellige højder, så maden kan opbevares nemmere. Træk hylden op for at flytte den.

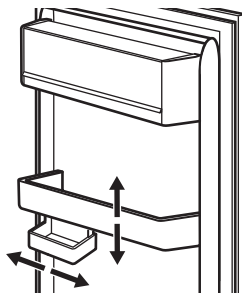

Denne model er udstyret med en variabel opbevaringsboks.

## 4.2 Flytbare hylder

Køleskabets vægge er udstyret med skinner. Du kan ændre placeringen af hylderne.

Dette produkt er udstyret med en fleksibel hyld. Den forreste halvdel af hylden kan placeres under anden halvdel:

1. Tag den forreste halvdel forsigtigt ud.
2. Skub den ind på den nedre skinne under den anden halvdel.

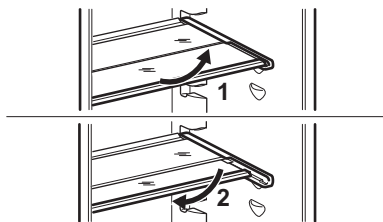

ⓘ Flyt ikke glashylden over grøntsagsskuffen. Den sikrer korrekt luftcirkulation.

## 4.3 LongFresh rum

Temperaturen og den relative luftfugtighed i rummet giver optimale betingelser for opbevaring af en række friske madvarer (fisk, kød, skaldyr osv.).

Du kan læse mere om temperaturindstillingerne i rummet i afsnittet "0° Mode indstillinger".

## 4.4 Luftfugtighedskontrolenhed

LongFresh-rummet har stop, der forhindrer skufferne i at falde ud, når de er trukket helt ud. Sådan fjernes skuffen:

1. Træk skuffen ud til maksimum.
2. Løft og træk skuffen ud.

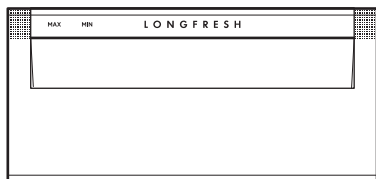

Skufferne er mærket med symboler: MAX og MIN kan bruges uafhængigt af hinanden og med lavere eller højere luftfugtighed alt efter de ønskede opbevaringsbetingelser.

Regulering for hver skuffe er separat og styres ved hjælp af skydeventilen foran på skuffen.

- "Tør": lav relativ luftfugtighed. Dette fugtighedsniveau nås, når begge skydere er indstillede i denne position MIN, og ventilationsåbningerne er helt åbne.
- "Fugtighed": høj relativ luftfugtighed. Dette fugtighedsniveau nås, når begge skydere er indstillet i denne position MAX, og ventilationsåbningerne er lukkede. Fugtigheden bevares og kan ikke slippe ud.

## 4.5 Kontrollampe for Temperatur

Der er en temperaturkontrollampe på produktets sidevæg. Symbolet angiver det koldeste område i køleskabet.

Hvis OK vises (A), skal du anbringe friske madvarer i det område, der er angivet med symbolet. Hvis ikke (B), skal du vente mindst 12 t og kontrollere igen.

Hvis det stadig ikke er OK (B), skal du indstille en koldere temperatur.

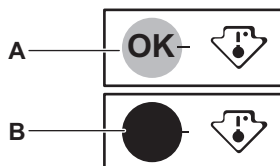

## 4.6 MULTIFLOW

Køleskabet er udstyret med en MULTIFLOWblæser, der giver hurtig og effektiv afkøling af madvarer og holder en ensartet temperatur.

Blæseren aktiveres automatisk og fungerer kun, når døren er lukket.

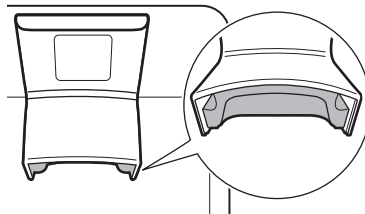

ⓘ Bloker ikke ventilationsåbningerne.

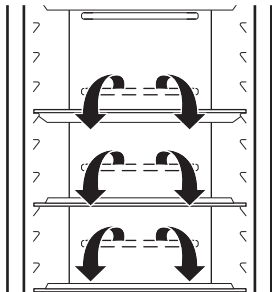

❗ Fjern ikke MULTIFLOW-panelet. Se kapitlet "Vedligeholdelse og rengøring" for rengøringsanvisninger.

#### 4.7 Bottle Stop

Tilbehøret forhindrer flasker eller dåser i at rulle. Opbevar flaskerne eller dåserne oven på hinanden.

Tilbehøret kræver ingen samling eller værktøj. Placér tilbehøret med silikonebund nedad for at opbevare flaskerne.

❗ Opbevar maks. 10 kg flasker og/eller dåser i forskellige størrelser i op til to rækker, som vist på billedet.

Opbevar kun lukkede flasker eller dåser, og placer dem med åbningen vendt fremad.

❗ Lad ikke uindpakkede fødevarer være i direkte kontakt med tilbehøret.

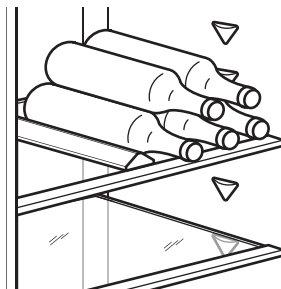

## 5. RÅD OG TIPS

### 5.1 Råd om energibesparelse

- Konfigurationen med skufferne i bunden af produktet og hylderne jævnt fordelt sikrer den mest effektive brug af energi. Placeringen af holderne i lågen påvirker ikke energiforbruget.
- Åbn lågen så lidt som muligt, og lad den ikke stå åben længere end nødvendigt.
- Indstil ikke for høj temperatur, medmindre det er nødvendigt på grund af madens egenskaber.
- Dæk ikke ventilationsristene eller hullerne.
- Sørg for, at madvarerne inde i produktet tillader luftcirkulation gennem hullerne i produktets bageste inderside.

### 5.2 Råd om køling af madvarer

❗ Skuffen til friske madvarer er markeret med .

- God temperaturindstilling, der sikrer opbevaring af friske madvarer, er ved en temperatur på under eller lig med +4°C.
- Brug altid lukkede beholdere til væske og til mad for at undgå smage eller lugte i rummet.

- For at undgå krydskontaminering mellem tilberedt og rå mad bør du dække den tilberedte mad og adskille den fra den rå.
- Pak kødet ind, og anbring det på glashylden over grøntsagsskuffen.
- Optø maden inde i køleskabet.
- Sæt ikke varm mad i produktet.
- Rengør frugt og grøntsager, og anbring dem i en dedikeret skuffe (grøntsagsskuffe).
- Opbevar ikke eksotiske frugter i køleskabet.
- Opbevar ikke grøntsager som tomater, kartofler, løg og hvidløg i køleskabet.
- Luk flaskerne, før du sætter dem i køleskabet.

### 5.3 Tips til opbevaring af friske madvarer i LongFresh-skuffen

LongFresh-skuffen er markeret med MAX og MIN.

Madvare	Justering af luftfugtighed	Opbevaringstid
Smør	MIN "tør"	op til 1 måned
Kød, vildt, små stykker kød, fjerkræ	MIN "tør"	op til 7 dage
Tomatsauce	MIN "tør"	op til 4 dage
Fisk, skaldyr, tilberedte kødprodukter	MIN "tør"	op til 3 dage
Tilberedte havdyr	MIN "tør"	op til 2 dage
<b>Salat, grøntsager</b>		
Gulerødder, urter, rosenkål, selleri	MAX "fugtig"	op til 1 måned
Artiskokker, blomkål, cikorie, iceberg-salat, endivie, vårsalat, salat, porrer, radicchio	MAX "fugtig"	op til 21 dage
Broccoli, kina-kål, grønkål, kål, radiser, savojkål	MAX "fugtig"	op til 14 dage
Ærter, kålrabi	MAX "fugtig"	op til 10 dage
Forårsløg, radiser, asparges, spinat	MAX "fugtig"	op til 7 dage
<b>Frugt</b>		
Pærer, dadler (friske), jordbær, ferskener	MAX "fugtig"	op til 1 måned

Madvare	Justering af luftfugtighed	Opbevaringstid
Blommer rabarber, stikkelsbær	MAX "fugtig"	op til 21 dage
Æbler (ikke følsomme over for kulde), kvæde	MAX "fugtig"	op til 20 dage
Abrikoser, kirsebær	MAX "fugtig"	op til 14 dage
Kræger, vindruer	MAX "fugtig"	op til 10 dage
Brombær, ribs	MAX "fugtig"	op til 8 dage
Figner (friske)	MAX "fugtig"	op til 7 dage
Blåbær, hindbær	MAX "fugtig"	op til 5 dage

Opbevar ikke kager med cremer mere end 3 dage i skuffen.

Kom ikke eksotiske frugter og grøntsager, der skal opbevares ved stuetemperatur, i skuffen.

Madvarer, der ikke er nævnt på listen, bør opbevares i køleskabet (f.eks. alle slags ost, pålæg osv.).

**i** Niveauet af luftfugtighed i skufferne afhænger af indholdet af fugt i de opbevarede madvarer og af, hvor ofte døren åbnes.

Skuffen er velegnet til langsom optøning af mad. Opbevar den optøede mad i skuffen i højst to dage.

Tag al mad, der opbevares i skuffen, ud 15-30 min. før indtagelse.

## 6. VEDLIGEHOLDELSE OG RENGØRING

### **⚠ ADVARSEL!**

Se kapitlerne om sikkerhed.

### 6.1 Indvendig rengøring

Før ibrugtagning rengøres interiøret og alt tilbehør med lunkent vand og neutral sæbe, hvorefter det tørres.

### **⚠ FORSIGTIG!**

Produktets tilbehør og dele er ikke egnet til vask i opvaskemaskine.

### **⚠ FORSIGTIG!**

Rengør betjeningspanelet med en fugtig klud. Brug ikke rengøringsmidler. Tør betjeningspanelet af med en blød klud.

## 6.2 Regelmæssig rengøring

Rengør udstyret regelmæssigt:

- Rengør indersiden og tilbehøret med lunkent vand og neutral sæbe. Skyl og tør det af.
- Tør dørpakningerne regelmæssigt af.

## 6.3 Afrimning af køleskabet

Afrimningen af køleafdelingen er automatisk. Det vand, der dannes, løber ind i en beholder på kompressoren og fordamper. Beholderen kan ikke fjernes.

## 6.4 Pause i brug

Tag følgende forholdsregler, når apparatet ikke skal bruges i længere tid:

1. Kobl apparatet fra strømforsyningen.
2. Fjern alle madvarer.
3. Rengør apparatet og alt tilbehør.
4. Lad lågen stå åben for at forebygge ubehagelig lugt.

# 7. FEJLFINDING

### ADVARSEL!

Se kapitlerne om sikkerhed.

## 7.1 Hvad gør du, hvis ...

Problem	Mulig årsag	Løsning
Produktet virker ikke.	Produktet er slukket.	Tænd for produktet.
	Stikket er ikke sat rigtigt i stikkontakten.	Sæt stikket korrekt i stikkontakten.
	Der er ingen spænding i stikkontakten.	Tilslut et andet elektrisk produkt til stikkontakten. Kontakt en autoriseret elektriker.
Produktet støjer.	Produktet er ikke understøttet korrekt.	Kontrollér, om produktet står stabilt.
Akustisk eller visuel alarm er tændt.	Døren står åben.	Luk døren.
Kompressoren kører konstant.	Temperaturen er indstillet forkert.	Se kapitlet "Betjeningspanel".
	Der bliver lagt for meget mad i på samme tid.	Vent et par timer, og kontrollér så temperaturen igen.
	Stuetemperaturen er for høj.	Se kapitlet "Installation".
	Madvarerne, der lægges i produktet, er for varme.	Lad maden komme ned på stuetemperatur, før den lægges i.
Kompressoren starter ikke straks, når der trykkes på "Extra Cool", eller når temperaturen er blevet ændret.	Døren er ikke lukket korrekt.	Se afsnittet "Lukning af døren".
	Extra Cool-funktionen er slået til.	Se afsnittet "Extra Cool-funktion".
Døren er forkert justeret eller påvirker ventilationsgitteret.	Kompressoren går i gang efter et stykke tid.	Dette er normalt, der er ingen fejl.
	Produktet står ikke plant.	Se installationsvejledningen.

<b>Problem</b>	<b>Mulig årsag</b>	<b>Løsning</b>
Døren er ikke let at åbne.	Du forsøgte at åbne døren igen, lige efter den blev lukket.	Vent nogle få sekunder mellem lukning og genåbning af døren.
Lyset virker ikke.	Lyset er i standby tilstand.	Luk, og åbn døren.
	Lyset er defekt.	Kontakt et autoriseret service-center.
Der er for meget rim og is.	Døren er ikke lukket korrekt.	Se afsnittet "Lukning af døren".
	Dørpakningen er defekt eller snavset.	Se afsnittet "Lukning af døren".
	Maden er ikke pakket ordentligt ind.	Pak maden ordentligt ind.
	Temperaturen er indstillet forkert.	Se kapitlet "Betjeningspanel".
	Produktet er helt fuldt og står på den laveste temperatur.	Indstil en højere temperatur. Se kapitlet "Betjeningspanel".
Der løber vand ned ad bagpladen i køleskabet.	Den indstillede temperatur i produktet er for lav, og den omgivende temperatur er for høj.	Indstil en højere temperatur. Se kapitlet "Betjeningspanel".
	Under den automatiske afriming smelter der rim på bagpladen.	Det er korrekt.
	Der er for meget kondensvand i køleskabet.	Døren blev åbnet for hyppigt.
Døren blev ikke lukket helt.		Sørg for, at døren er helt lukket.
Opbevaret mad blev ikke pakket ind.		Pak mad ind i velegnet emballage, inden det opbevares i produktet.
Der er vanddråber på glashylderne.	Det er normalt, at der sommer og efterår kan dannes mere kondens på grund af den øgede luft- og fødevarefugtighed. Køleskabet producerer ikke fugt. Efter denne periode falder luftfugtigheden i køleskabet af sig selv.	Sommer og efterår skal temperaturen i køleskabet indstilles til at være højere (ca. 6-7°C).
	Der er for meget fugt i køleskabet.	Tør glashylderne af med en klud for at fjerne vanddråberne.
Temperaturen kan ikke indstilles.	Extra Cool funktionen er slået til.	Sluk for Extra Cool funktionen manuelt, eller vent, indtil den deaktiveres automatisk. Se afsnittet "Extra Cool funktionen".
Temperaturen i skabet er for lav/høj.	Temperaturen er ikke indstillet korrekt.	Vælg en højere/lavere temperatur.
	Døren er ikke lukket korrekt.	Se afsnittet "Lukning af døren".
	Maden er for varm.	Lad maden køle af inden opbevaring.
	Der opbevares for meget mad på samme tid.	Opbevar mindre mad på samme tid.

Problem	Mulig årsag	Løsning
	Døren er blevet åbnet for tit.	Åbn kun lågen, hvis det er nødvendigt.
	Extra Cool-funktionen er slået til.	Se afsnittet "Extra Cool-funktion".
	Der er ingen cirkulation af kold luft i produktet.	Sørg for, at der er kold luftcirkulation i produktet. Se kapitlet "Råd og tips".
dE on vises på displayet.	Produktet er i demo mode.	
Er CE vises, og alarmindikatoren er tændt.	Kommunikationsproblem.	Kontakt et autoriseret servicecenter. Kølesystemet vil fortsat holde maden kold, men det vil ikke være muligt at justere temperaturen.
Er t1 eller Er t3 eller Er t5 og den aktuelle indstilling vises skiftevis for 5 sek og alarmindikatoren er tændt.	Problem med temperaturføler.	Kontakt et autoriseret servicecenter. Kølesystemet vil fortsat holde maden kold, men det vil ikke være muligt at justere temperaturen.

 Kontakt et autoriseret servicecenter, hvis problemet fortsætter.

## 7.2 Udskiftning af pæren

Kontakt det autoriserede servicecenter for udskiftning af lampen.

## 7.3 Lukning af døren

1. Rengør dørpakningerne.
2. Se installationsvejledningen for at justere lågen.
3. Kontakt det autoriserede servicecenter for at udskifte de defekte dørpakninger.

## 8. TEKNISKE DATA

Tekniske data er angivet på energimærkningen og på produktets typeskilt, som kan være placeret udvendigt eller indvendigt på produktet.

### Gælder kun for Schweiz

Spænding: 220-240 V

Frekvens: 50 Hz

### Gælder kun for EU

QR-koden på energimærket, der leveres med maskinen, indeholder et weblink til oplysningerne relateret til maskinens ydelse i EU EPREL-databasen. Opbevar energimærket som reference sammen med brugervejledningen og alle andre dokumenter, der følger med

dette produkt. Det er også muligt at finde de samme oplysninger i EPREL ved hjælp af linket <https://eprel.ec.europa.eu> og modelnavnet og produktnummeret, som du finder på maskinens typeskilt. Se linket [www.theenergylabel.eu](http://www.theenergylabel.eu) for detaljerede oplysninger om energimærket.

### Gælder kun for UK

QR-koden på energimærket, der leveres med maskinen, indeholder et link til oplysningerne relateret til apparatets ydeevne. Opbevar energimærket som reference sammen med brugervejledningen og alle andre dokumenter, der følger med dette produkt.

## 9. INFORMATION TIL TESTINSTITUTTER

Installation og klargøring af produktet til en eventuel EcoDesign-godkendelse skal være i overensstemmelse med:

UK	BS EN 62552
EU, Schweiz, Israel	EN 62552
Australien	IEC 62552
Sydafrika	SANS 62552
UAE	UAE.S 5010-3:2022

GCC	SASO-2892_2018
-----	----------------

Ventilationskrav, nichemål og mindste friafstand bagtil skal være som angivet i denne brugsanvisning i "Installation". Kontakt producenten for yderligere information, herunder fyldningsplaner.

## 10. MILJØHENSYN

Genbrug materialer med symbolet . Læg emballagen i relevante beholdere for at genbruge den. Hjælper med at beskytte miljøet og folkesundheden ved at genbruge affald fra elektriske og elektroniske apparater. Bortskaf

ikke apparater, der er markeret med symbolet  med husholdningsaffaldet. Returnér produktet til din lokale genbrugsplads eller kontakt dit kommunale kontor.

1. TURVALLISUUSTIEDOT.....	16	7. VIANMÄÄRITYS.....	25
2. TURVALLISUUSOHJEET.....	18	8. TEKNISET TIEDOT.....	28
3. KÄYTTÖPANEELI.....	20	9. TIEDOKSI TESTAUSLAITOKSILLE.....	28
4. PÄIVITTÄINEN KÄYTTÖ.....	21	10. YMPÄRISTÖNSUOJELUNÄKÖKOHTIA.....	28
5. NEUVOJA JA VINKKEJÄ.....	23		
6. HOITO JA PUHDISTUS.....	25		

## 1. TURVALLISUUSTIEDOT

Lue mukana toimitetut ohjeet huolellisesti ennen laitteen asennusta ja käyttöä. Valmistaja ei ole vastuussa väärästä asennuksesta tai käytöstä johtuvista vammoista tai vahingoista. Säilytä ohjeet aina turvallisessa ja helposti saatavilla olevassa paikassa myöhempää käyttöä varten.

### 1.1 Lasten ja taitamattomien henkilöiden turvallisuus

- 8-vuotiaat ja sitä vanhemmat lapset sekä henkilöt, joilla on fyysisiä, aisteihin liittyviä tai henkisiä rajoitteita tai puutteellinen kokemus tai tuntemus, voivat käyttää tätä laitetta vain, jos heitä valvotaan tai ohjataan laitteen turvallisessa käytössä ja jos he ymmärtävät käyttöön liittyvät vaarat. 3–8-vuotiaat lapset ja erittäin vakavasti liikuntarajoitteiset

henkilöt saavat täyttää ja tyhjentää laitteen, jos heitä on ohjattu asianmukaisesti. Alle 3-vuotiaat lapset tulee pitää kaukana laitteesta, ellei heitä valvota jatkuvasti.

- Lapsia on valvottava, jotta he eivät leiki laitteella.
- Lapset eivät saa puhdistaa laitetta tai suorittaa siihen kohdistuvia käyttäjän huoltotoimenpiteitä ilman valvontaa.
- Kaikki pakkaukset tulee pitää lasten ulottumattomissa ja hävittää asianmukaisesti.

### 1.2 Yleinen turvallisuus

- Tämä laite on tarkoitettu ainoastaan ruokien ja juomien säilytykseen.
- Tämä laite on tarkoitettu yhden kotitalouden käyttöön sisätiloissa.
- Tätä laitetta voidaan käyttää toimistoissa, hotellihuoneissa, aamiaismajoituspai-

- koissa, maatilamajoituspaikoissa ja muissa samantyyppisissä majoitustiloissa, joissa kyseinen käyttö ei ylitä (keskimääräisiä) kotitalouskäytön tasoja.
- Noudata seuraavia ohjeita elintarvikkeiden pilaantumisen välttämiseksi:
    - vältä pitämästä ovea pitkään auki
    - elintarvikkeisiin kosketuksissa olevat pinnat ja tyhjennysjärjestelmät tulee puhdistaa säännöllisesti
    - säilytä raakaa lihaa ja kalaa asianmukaisissa astioissa jääkaapissa, jotta se ei pääsisi kosketuksiin tai ettei siitä valuisi nestettä muihin elintarvikkeisiin.
  - VAROITUS: Pidä kalusteseen asennetun laitteen syvennyksen tai kalustekaa-pin ilmanvaihtaukot esteittä vapaina.
  - VAROITUS: Älä käytä muita kuin valmistajan suosittelemia mekaanisia laitteita tai muita välineitä sulattamisen nopeuttamiseksi.
- VAROITUS: Älä vaurioita jäähdytyspiiriä.
  - VAROITUS: Älä käytä muita kuin valmistajan suosittelemia sähkölaitteita ruoan säilytysosastoissa.
  - Älä käytä vesisuihketta ja höyryä laitteen puhdistamiseen.
  - Puhdista laite kostealla pehmeällä liinalla. Käytä ainoastaan neutraaleja pesuaineita. Älä käytä hankaavia tuotteita, hankaavia sienisiä, liuotteita tai metalliesineitä.
  - Jos laite on pitkään tyhjä, sammuta, sulata, puhdista ja kuivaa laite ja jätä sen ovi auki, jotta homea ei synny laitteen sisälle.
  - Älä säilytä tässä laitteessa räjähtäviä aineita, kuten syttyvien ponneaineiden aerosolipulloja.
  - Jos virtajohto vaurioituu, sen saa sähkövaaran välttämiseksi vaihtaa vain valmistaja, valtuutettu huoltoliike tai vastaava ammattitaitoinen henkilö.

## 2. TURVALLISUUSOHJEET

### 2.1 Asennus

#### VAROITUS!

Laitteen asennuksen ja liitännät saa suorittaa vain ammattitaitoinen henkilö.

- Poista kaikki pakkausmateriaalit.
- Vaurioitunutta laitetta ei saa asentaa tai käyttää.
- Älä käytä laitetta ennen kuin se on asennettu turvallisesti kalusteeseen.
- Noudata erillisiä, laitteen asennusta ja oven kätsisyyden vaihtamista koskevia ohjeita verkkosivuillamme.
- Siirrä laitetta aina varoen, sillä se on raskas. Käytä aina suojakäsineitä ja suojaavia jalkineita.
- Varmista, että laitteen ympärillä on hyvä ilmankierto.
- Odota vähintään 4 tuntia ennen laitteen kytkemistä sähköverkkoon ensimmäisen asennuksen tai oven avautumissuunnan vaihtamisen jälkeen. Tänä aikana öljy ehtii virrata takaisin laitteen kompressoriiin.
- Irrota pistoke sähköverkosta aina ennen laitteen käsittelyä (esim. oven avautumissuunnan vaihtamista).
- Laitetta ei saa asentaa lämpöpattereiden tai liesien, uunien tai keittotasojen lähelle, ellei asennusohjeissa toisin mainita.
- Suojaa laite vesisateelta.
- Älä asenna laitetta suoraan auringonvaloon.
- Tätä laitetta ei saa asentaa liian kosteisiin tai kylmiin ympäristöihin.
- Kun siirrät laitetta, nosta sitä sen etureunasta, jotta lattia ei naarmuuntuisi.
- Suojaa lattia naarmuilta laitteen oven kätsisyyttä vaihdettaessa.
- Laite sisältää pussin kuivausainetta. Sitä ei ole tarkoitettu leikkikaluksi. Sitä ei ole tarkoitettu syötäväksi. Hävitä se välittömästi.

### 2.2 Sähkökytkentä

#### VAROITUS!

Tulipalon ja sähköiskun vaara.

#### VAROITUS!

Varmista laitteen sijoittamisen yhteydessä, ettei virtajohto ole jäänyt puristuksiin tai ole vaurioitunut.

#### VAROITUS!

Älä käytä monipistokesovittimia ja jatkojohtoja.

#### HUOMIO!

Laitteen asennuksen edellyttämät mahdolliset sähkötyöt on teetettävä pätevällä sähköasentajalla.

- Varmista, että arvokilvessä olevat parametrit ovat verkkovirtalähteen sähköarvojen mukaisia.
- Laite on maadoitettava.
- Käytä aina asianmukaisesti asennettua sähköiskusuojattua pistorasiaa.
- Jos pistorasiaa ei ole maadoitettu, ota yhteyttä pätevään sähköasentajaan ja kytke laite erilliseen maadoitettuun virransyöttöön voimassa olevien määräysten mukaisesti.
- Älä vahingoita sähkökomponentteja (esim. verkkopistoketta, verkkojohtoa, kompressoria). Pyydä huoltoliikettä tai valtuutettua sähköasentajaa vaihtamaan rikkoutuneet sähkökomponentit.
- Verkkojohdon on oltava verkkopistokkeen alapuolella.
- Kytke verkkopistoke verkkopistorasiaan vasta asennuksen lopuksi. Varmista, että verkkopistoke on ulottuvilla laitteen asennuksen jälkeen.
- Älä irrota pistoketta pistorasiasta virtajohdosta vetämällä. Vedä aina verkkopistokkeesta.
- Laitteessa on 13 A:n verkkopistoke. Jos pistokkeen sulakkeen vaihto on tarpeen, käytä vain 13 A:n ASTA (BS 1362) sulaketta (koskee vain Isoa-Britanniaa ja Irlantia).

### 2.3 Valitse

#### VAROITUS!

Henkilövahinkojen, palovammojen tai sähköiskujen tai tulipalon vaara.



Laite sisältää syttyvää kaasua, isobutaania (R600a), joka on hyvin ympäristöystävällinen maakaasu. Varo, ettei isobutaania sisältävä jäähdytysputkisto vaurioitu.

- Älä muuta laitteen teknisiä ominaisuuksia.
- Kalusteeseen asennettavaa tuotetta ei saa käyttää lattialle sijoitettuna.
- Tämä laite on tarkoitettu käytettäväksi ympäristölämpötilassa 10°C–43°C. Määritelty lämpötila-alue takaa laitteen asianmukaisen toiminnan.
- Älä laita sähkölaitteita (esim. jäätelökoneita) laitteeseen, ellei valmistaja ole ilmoittanut, että niin voi tehdä.
- Jos jäähdytysputkisto vaurioituu, varmista, että huoneessa ei avotulta ja syttymislähteitä. Tuuleta huone.
- Estä kuumat esineet joutumasta kosketukseen laitteen muovisten osien kanssa.
- Älä säilytä syttyviä kaasuja tai nesteitä laitteessa.
- Älä aseta helposti syttyviä tuotteita tai helposti syttyvien aineiden kanssa kosketuksissa olleita tuotteita laitteeseen, laitteen päälle tai sen lähelle.
- Älä kosketa kompressoria tai lauhdutinta. Ne ovat kuumia.
- Älä anna elintarvikkeiden joutua kosketuksiin laitteen sisäseinien kanssa.

## 2.4 Sisävalaistus

### ⚠ VAROITUS!

Sähköiskun vaara.

- Tämä tuote sisältää yhden tai useamman valonlähteen, jonka energiatehokkuusluokka on F.
- Lisätietoa tämän tuotteen sisällä olevista lampuista sekä erikseen myytävistä varalampuista: Kyseiset lamput on suunniteltu kestämaan kodinkoneiden vaativia fyysisiä olosuhteita (esim. lämpötila, värinä, kosteus) tai ne on tarkoitettu antamaan tietoa laitteen toimintatilasta. Niitä ei ole tarkoitettu muihin käyttötarkoituksiin eivätkä ne sovi huoneiden valaisemiseen.

## 2.5 Hoito ja puhdistus

### ⚠ VAROITUS!

Henkilövahinkojen tai laitteen vaurioitumisen vaara.

- Sammuta laite ja irrota pistoke pistorasiasta ennen ylläpitotoimien aloittamista.
- Tämän laitteen jäähdytyslaite sisältää hiilivetyä. Vain alan ammatillisesti pätevä henkilö saa suorittaa laitteen ylläpito- ja lataamistoimia.

## 2.6 Huolto

- Laitteen korjaukseen liittyvissä asioissa tulee ottaa yhteyttä valtuutettuun huoltoliikkeeseen. Ainoastaan alkuperäisiä varaosia saa käyttää.
- Huomioithan, että itse suoritettut tai muut kuin ammattilaisen suorittamat korjaukset voivat aiheuttaa vaaratilanteita ja mitätöidä takuun.
- Seuraavat varaosat ovat saatavilla vähintään 7 vuoden ajan mallin tuotannon lopettamisesta: termostaatit, lämpötilanturit, piirilevyt, valonlähteet, ovenkahvat, oven saranat, telineet ja korit. Oven tiivisteet ovat saatavilla vähintään 10 vuotta mallin tuotannon lopettamisesta. Aika voi olla maassasi pidempi. Lisätietoja saat verkkosivustoltamme.
- Huomaa, että jotkin näistä varaosista ovat saatavilla ainoastaan ammattilaiskorjaajille ja kaikki varaosat eivät välttämättä koske kaikkia malleja.

## 2.7 Hävittäminen

### ⚠ VAROITUS!

Loukkaantumisen tai tukehtumisen vaara.

- Irrota pistoke pistorasiasta.
- Leikkaa johto irti ja hävitä se.
- Poista ovi, jotta lapset ja eläimet eivät voisi jäädä kiinni laitteen sisälle.
- Tämän laitteen jäähdytysputkistossa ja eristysmateriaaleissa ei ole otsonikerrokselle haitallisia aineita.
- Eristevaahto sisältää tulenarkaa kaasua. Kysy lisätietoa laitteen oikeaoppisesta hävittämisestä paikalliselta viranomaiselta.
- Älä vaurioita lämmönvaihtimen lähellä olevaa jääkaapin osaa.

## 3. KÄYTTÖPANEELI

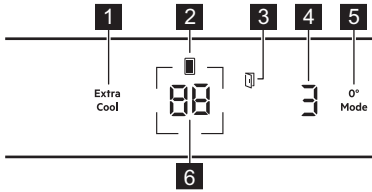

- 1 Extra Cool-painike / merkkivalo
- 2 Jääkaapin merkkivalo
- 3 Ovi auki -hälytyksen merkkivalo
- 4 0° Mode -merkkivalo
- 5 0° Mode -painike
- 6 Jääkaapin lämpötilapainike / merkkivalo

### 3.1 Laitteen käynnistys / kytkeminen pois käynnistä

#### Kytke virta päälle

Kytke pistoke verkkopistorasiaan.

Jos haluat valita eri lämpötilan, tutustu kohtaan "Lämpötilan säätäminen".

Jos näytölle ilmestyy dE on, katso kohta "Vianmääritys".

#### Kytke pois päältä

1. Paina pakastimen lämpötilapainiketta 5 s ajan.

Näytöllä näkyy vilkkuva OF.

2. Kun näytössä lukee OF, irrota virtajohto pistorasiasta.

### 3.2 Lämpötilan säätäminen

Jääkaapin lämpötila voi vaihdella 3°C ja 8°C välillä (suosituslämpötila on 4°C).

Aseta laitteen lämpötila painamalla jääkaapin lämpötilapainiketta.

Lämpötilan merkkivalot näyttävät asetetut lämpötilat.

- ① Asetettu lämpötila saavutetaan 24 t kuluessa.  
Laitte palauttaa asetetun lämpötilan sähkökatkoksen jälkeen.

### 3.3 Extra Cool-toiminto

Tämän toiminnon avulla voit nopeasti jäähdyttää suuria määriä lämpimiä ruokia jää-

kaappiosastossa jo säilytettyjä ruokia lämmitämättä.

Kytke toiminto päälle painamalla painiketta Extra Cool.

Extra Cool -merkkivalo syttyy. Kun Extra Cool -toiminto on päällä, puhallin voi toimia automaattisesti.

Tämä toiminto pysähtyy automaattisesti noin 6 t kuluttua. Kun toiminto on pois päältä, Extra Cool-merkkivalo sammuu.

Paina Extra Cool-painiketta toiminnon Extra Cool kytkemiseksi pois päältä ennen kuin se päättyy automaattisesti.

- ① Kytke Extra Cool -toiminto pois käytöstä jääkaapin eri lämpötilan asettamiseksi.

### 3.4 0° Mode asetukset

0° Mode mahdollistaa eri lämpötilatasojen asettamisen LongFresh-osastoon.

9 on oletusasetus. Kylmin asetus on 1 ja lämpimin 9.

Asetuksen muuttaminen:

1. Napauta 0° Mode -painiketta, kunnes saavutat haluamasi lämpötilatason.
2. 0° Mode päästää merkkiäänän ja vilkkuu 3 sekunnin ajan.
3. Kun 0° Mode -merkkivalo lakkaa vilkkumasta, näytössä oleva lämpötilataso aktivoituu.

- ① Asetukset 1–5 sopivat kalan ja lihan säilyttämiseen.  
Asetukset 6–9 sopivat hedelmille ja vihanneksille. Kun nämä asetukset ovat päällä, osasto toimii jääkaappiosaston tapaan.

### 3.5 Avonaisen oven hälytys

Oven avautumisen hälytysmerkkivalo syttyy ja äänimerkki kuuluu, jos jääkaapin ovi jätetään auki 5 min ajaksi.

Hälytysäänimerkki sammuu, kun ovi on suljettu. Voit sammuttaa jääkaapin sisävalon äänimerkin ja vilkkumisen painamalla mitä tahansa painiketta.

- ① Jos mitään painiketta ei paineta, äänimerkki sammuu automaattisesti 1 tunti kuluttua.

### 3.6 Asetustila

Asetustilassa voit ottaa käyttöön tai poistaa käytöstä äänet, Demo-tilan, nollata laitteen tehdasasetukset ja muuttaa lämpötilayksiköt yksiköistä °C yksikköihin °F.:

#### Asetustilan kytkeminen toimintaan

1. Paina Extra Cool-painiketta noin 3s ajan. Näytössä vilkkuu vuorotellen SE ja tt.
2. Kun asetustila on kytketty päälle, näytössä näkyy vuorotellen tS ja on.
3. Kytke asetustila pois päältä painamalla painiketta Extra Cool noin 3s ajan.

Asetustila kytkeytyy pois päältä, jos et koske käyttöpaneeliin 60s kuluessa.

#### Navigointi asetustilassa

Muuta parametria napauttamalla Extra Cool. Muuta parametrin arvoa napauttamalla jääkaapin lämpötilapainiketta.

Näyttö	Oletusparametrit
tS on	Painikkeiden äänet
CF °C	Lämpötilayksiköt
dE OF	Demo-tila
FS 03	Tehdasasetukset

#### Painikkeiden äänet

Ota käyttöön tai poista käytöstä painikkeiden äänet:

1. Asetustilan aktivointi.
2. Navigoi asetustilassa, kunnes näytössä näkyy tS. Kytke äänet päälle tai pois päältä napauttamalla jääkaapin lämpötilapainiketta. On-merkkivalo syttyy, kun äänet on otettu käyttöön, ja OF-merkkivalo syttyy, kun äänet on poistettu käytöstä.
3. Poistu asetustilasta.

### Lämpötilayksiköt

Lämpötilayksikön muuttaminen:

1. Asetustilan aktivointi.
2. Navigoi asetustilassa, kunnes näytössä näkyy CF ja °C. Valitse Celsius-asteet °C tai Fahrenheit-asteet °F napauttamalla jääkaapin lämpötilapainiketta.
3. Poistu asetustilasta.

#### Demo-tila

Demo-tila simuloi laitteen toimintaa ilman jäähdytystä. Se on tarkoitettu ainoastaan esitelytila- tai havainnollistamiskäyttöön.

 Ruokaa ei voi säilyttää laitteessa, kun Demo-tila on päällä.

Demo-tilan kytkeminen toimintaan:

1. Asetustilan aktivointi.
2. Navigoi asetustilassa, kunnes näytössä näkyy dE. Kytke tila päälle tai pois päältä napauttamalla jääkaapin lämpötilapainiketta. Merkkivalo muuttuu On, kun Demo-tila on otettu käyttöön, ja OF, kun tila on poistettu käytöstä.
3. Poistu asetustilasta.

#### Tehdasasetukset

Tämä toiminto palauttaa kaikki asetukset tehdasasetuksiin. Palauta tehdasasetukset seuraavasti:

1. Asetustilan aktivointi.
2. Navigoi asetustilassa, kunnes näytössä näkyy FS. Palauta tehdasasetukset napauttamalla jääkaapin lämpötilapainiketta. Näytössä näkyy on ja se muuttuu arvoon 03.
3. Poistu asetustilasta.

## 4. PÄIVITTÄINEN KÄYTTÖ

### HUOMIO!

Tämä jääkaappi ei sovi elintarvikkeiden pakastamiseen.

### 4.1 Ovihyllyjen sijoittaminen

Ovihyllyt voidaan asettaa eri korkeuksille ruoan säilytyksen helpottamiseksi. Vaihda asentoa vetämällä hyllyä ylöspäin.

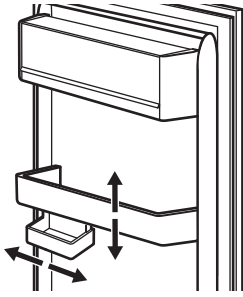

Tämä malli on varustettu muunneltavalla säilytyslaatikolla.

#### 4.2 Siirrettävät hyllyt

Jääkaapin seinissä on kannattimet. Voit muuttaa hyllyjen asentoa.

Tässä laitteessa on joustava hylly. Hyllyn etupuoli voidaan asettaa toisen puolen alle:

1. Poista etupuoli varovasti.
2. Liu'uta se alakiskoon ja toisen puolen alle.

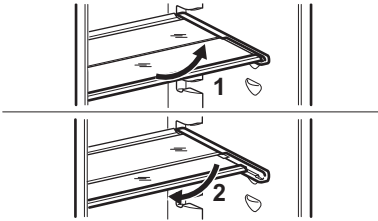

ⓘ Älä siirrä vihanneslaatikon yläpuolella olevia lasihyllyjä, jotta jääkaapin ilmankierto toimisi oikein.

#### 4.3 Osasto LongFresh

Lokeron lämpötila ja suhteellinen kosteus takaavat optimaaliset säilytysolosuhteet erilaisille elintarvikkeille (kala, liha, merenherkut jne.).

Katso lisätietoja lämpötila-asetuksista -osastossa kohdasta "0° Mode asetukset".

#### 4.4 Kosteuden säätö

LongFresh-osaston pysäyttimet estävät laatikoiden putoamisen pois, kun ne vedetään ulos ääriasentoon. Laatikon poistaminen:

1. Vedä laatikko ääriasentoon.
2. Nosta laatikkoa ja vedä se ulos.



Symboleilla MAX ja MIN merkityjä laatikoita voidaan käyttää haluttujen säilytysolosuhteiden mukaan toisistaan riippumatta alhaisemalla tai korkeammalla kosteustasolla.

Kutakin laatikkoa säädellään erikseen, ja säätäminen tapahtuu laatikon etuosassa olevalla liukuventtiilillä.

- "Kuiva": alhainen suhteellinen kosteus. Tämä kosteustaso saavutetaan, kun kummatkin liukusäätimet on asetettu tähän asentoon MIN ja tuuletusaukot ovat täysin auki.
- "Kostea": korkea suhteellinen kosteus. Tämä kosteustaso saavutetaan, kun kummatkin liukusäätimet on asetettu tähän asentoon MAX ja tuuletusaukot ovat kiinni. Kosteus säilyy, eikä se pääse poistumaan.

#### 4.5 Lämpötilan merkivalo

Laitteen sivuseinässä on lämpötilan merkivalo. Symboli osoittaa jääkaapin kylmimmän alueen.

Jos näytössä näkyy OK (A), aseta tuoreet elintarvikkeet symbolin osoittamalle alueelle. Jos näin ei ole (B), odota vähintään 12 t ja tarkista uudelleen.

Jos näytössä ei näy vielä OK (B), aseta kylmempi lämpötila.

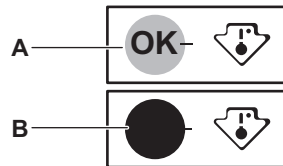

#### 4.6 MULTIFLOW

Jääkaappiosastossa on puhallin MULTIFLOW, joka mahdollistaa elintarvikkeiden nopean ja tehokkaan jäähdyttämisen ja tasaisen osaston lämpötilan.

Puhallin aktivoituu automaattisesti ja toimii vain, kun ovi on kiinni.

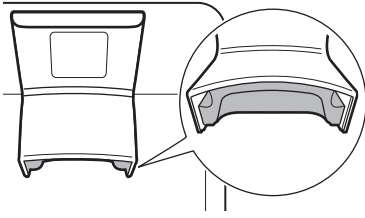

❗ Älä peitä ilmanvaihtoaukkoja.

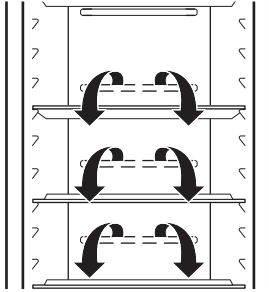

❗ Älä poista MULTIFLOW -paneelia. Puhdistusohjeet löytyvät "Hoito ja puhdistus" -luvusta.

## 4.7 Bottle Stop

Lisävaruste estää pullojen tai tölkkien vierimisen. Säilytä pulloja tai tölkkejä päällekkäin.

Lisävaruste ei vaadi asennusta tai työkaluja. Aseta pullojen säilytystä varten varuste siten, että silikonipohja osoittaa alaspäin.

❗ Säilytä enintään 10 kg erikokoisia pulloja ja/tai tölkkejä enintään kahdessa rivissä kuvan mukaisesti.

Säilytä vain suljettuja pulloja tai tölkkejä ja aseta ne siten, että aukko on etuosaan päin.

❗ Älä aseta pakkaamattomia elintarvikkeita suoraan kosketuksiin lisävarusteen kanssa.

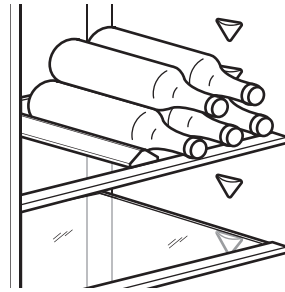

# 5. NEUVOJA JA VINKKEJÄ

## 5.1 Energiansäästövinkejä

- Paras energiankäytön tehokkuus varmistetaan, kun vetolaatikot on sijoitettu laitteen pohjaosaan ja kun hyllyt on sijoitettu tasaisesti. Ovien lokeroiden sijainti ei vaikuta energiankulutukseen.
- Älä avaa ovea usein tai jätä ovea auki pidempään kuin on tarpeen.
- Älä aseta liian korkeaa lämpötilaa, ellei ko. elintarvikkeet sitä edellytä.
- Älä peitä ilmanvaihtosäleikköjä tai reikiä.
- Varmista, että laitteen sisällä olevat elintarvikkeet mahdollistavat ilmankierron laitteen takaosassa olevien reikien kautta.

## 5.2 Vinkejä elintarvikkeiden säilytykseen

❗ Tuoreille elintarvikkeille tarkoitettu lokero on merkitty näin .

- Hyvä lämpötila-asetus tuoreiden elintarvikkeiden säilyttämiseen on korkeintaan +4 °C.
- Aseta nesteet ja elintarvikkeet aina suljettuihin astioihin, jotta laitteen osastolle ei pääse kulkeutumaan makuja ja hajuja.
- Jotta kypsennettyjen ja raakojen ruokien välinen ristikontaminaatio vältettäisiin, peitä kypsennetyt ruoat ja pidä ne erillään tuoreista elintarvikkeista.
- Kääri ja laita liha vihanneslaatikon päällä olevalle lasihyllylle.
- Sulata elintarvikkeet jääkaapissa.

- Älä laita lämmintä ruokaa laitteeseen.
- Puhdista hedelmät ja vihannekset ja laita ne omaan laatikkoonsa (vihanneslaatikko).
- Älä säilytä eksoottisia hedelmiä jääkaapissa.
- Älä säilytä vihanneksia, kuten tomaatteja, perunoita, sipulia ja valkosipulia jääkaapissa.
- Sulje pullo ennen niiden laittamista jääkaappiin.

### 5.3 Vinkkejä tuoreiden elintarvikkeiden säilytykseen LongFresh-laatikossa

LongFresh-laatikossa on merkinnät MAX ja MIN.

Ruokatyyppi	Ilman suhteellisen kosteuden säätö	Säilytysaika
Voi	MIN "kuiva"	enintään 1 kuukausi
Naudanliha, hirvenliha, pienet lihapaalat, lintupaisti	MIN "kuiva"	enintään 7 päivää
Tomaattisose	MIN "kuiva"	enintään 4 päivää
Kala, äyriäiset, kypsennetyt lihatuotteet	MIN "kuiva"	enintään 3 päivää
Kypsennetyt merenherkut	MIN "kuiva"	enintään 2 päivää
<b>Salaatti, vihannekset</b> Porkkanat, yrtit, ruusukaali, selleri	MAX "kostea"	enintään 1 kuukausi
Artisokka, kukkakaali, sikuri, jäävuorisalaatti, endiivi, vuonankaali, salaatti, purjo, punasikuri	MAX "kostea"	enintään 21 päivää
Parsakaali, kiinankaali, lehtikaali, kaali, retiisi, kurttuakaali	MAX "kostea"	enintään 14 päivää

Ruokatyyppi	Ilman suhteellisen kosteuden säätö	Säilytysaika
Herneet, kysäkaali	MAX "kostea"	enintään 10 päivää
Kevätsipuli, retiisi, parsapaisti	MAX "kostea"	enintään 7 päivää
<b>Hedelmät</b> Päärynä, taateli (tuore), mansikka, persikka	MAX "kostea"	enintään 1 kuukausi
Luumut Raparperi, karviainen	MAX "kostea"	enintään 21 päivää
Omena (ei kylmänarka), kvitteni	MAX "kostea"	enintään 20 päivää
Aprikoosi, kirsi	MAX "kostea"	enintään 14 päivää
Kriikuna, viinirypäle	MAX "kostea"	enintään 10 päivää
Karhunvatukka, viinimarja	MAX "kostea"	enintään 8 päivää
Viikuna (tuore)	MAX "kostea"	enintään 7 päivää
Mustikka, vadelma	MAX "kostea"	enintään 5 päivää

Älä säilytä kermaan sisältäviä kakkuja laatikossa yli 3 päivää.

Älä laita laatikkoon eksoottisia hedelmiä tai vihanneksia, jotka on säilytettävä huoneenlämmössä.

Ruokia, joita ei ole mainittu yllä, tulee säilyttää jääkaappiosastossa (esim. juustot, leikkeleet, jne.).

① Laatikoiden kosteustaso riippuu säilytetyjen elintarvikkeiden kosteuspitoisuudesta sekä oven avaamistiheydestä.

Laatikko soveltuu ruoan hitaaseen sulattamiseen. Säilytä sulaneita elintarvikkeita laatikossa enintään kaksi päivää.

Ota kaikki laatikossa säilytetyt elintarvikkeet laitteesta 15–30 minuuttia ennen käyttöä.

## 6. HOITO JA PUHDISTUS

### ⚠ VAROITUS!

Lue turvallisuutta koskevat luvut.

### 6.1 Sisustan puhdistus

Ennen ensimmäistä käyttöä puhdista sisäosa ja kaikki varusteet haalealla vedellä ja miedolla astianpesuaineella. Kuivaa.

### ⚠ HUOMIO!

Laitteen lisävarusteet ja osat eivät sovellu pestäviksi astianpesukoneessa.

### ⚠ HUOMIO!

Puhdista käyttöpaneeli kostealla liinalla. Älä käytä pesuainetta. Pyyhi käyttöpaneeli pehmeällä kuivalla liinalla.

### 6.2 Säännöllinen puhdistus

Puhdista laite säännöllisesti:

- Puhdista laitteen sisäpuoli ja varusteet haalealla vedellä ja miedolla

astianpesuaineella. Huuhtelee ja pyyhi kuiviksi.

- Pyyhi oven tiivisteet säännöllisesti.

### 6.3 Jääkaapin sulattaminen

Jääkaappiosaston sulatus tapahtuu automaattisesti. Sulatuksen aikana muodostunut lauhdevesi valuu kompressorin astiaan ja haihtuu. Astiaa ei voi poistaa.

### 6.4 Jos laitetta ei käytetä pitkään aikaan

Jos laitetta ei ole tarkoitus käyttää pitkään aikaan, suorita seuraavat toimenpiteet:

1. Irrota laite verkkovirrasta.
2. Poista kaikki elintarvikkeet.
3. Puhdista laite ja kaikki varusteet.
4. Jätä ovi raolleen, jotta laitteen sisälle ei muodostuisi epämiellyttävää hajua.

## 7. VIANMÄÄRITYS

### ⚠ VAROITUS!

Lue turvallisuutta koskevat luvut.

### 7.1 Mitä tehdä jos...

Ongelma	Mahdollinen syy	Ratkaisu
Laite ei toimi.	Laite on kytketty pois päältä.	Kytke laite päälle.
	Pistoketta ei ole kytketty oikein pistorasiaan.	Kytke pistoke kunnolla pistorasiaan.
	Pistorasiassa ei ole jännitettä.	Kytke jokin toinen laite pistorasiaan. Ota yhteys pätevään sähköasentajaan.
Laitteesta kuuluu melua.	Laitetta ei ole tuettu kunnolla.	Tarkista, onko laite tukevasti paikallaan.
Akustinen tai visuaalinen hälytys on päällä.	Ovi on jätetty auki.	Sulje ovi.
Kompressorin käy jatkuvasti.	Lämpötila on asetettu virheellisesti.	Katso luku "Käyttöpaneeli".
	Laitteeseen on laitettu liikaa elintarvikkeita kerralla.	Odota muutama tunti ja tarkista lämpötila uudelleen.

Ongelma	Mahdollinen syy	Ratkaisu
	Huoneen lämpötila on liian korkea.	Katso luku "Asennus".
	Elintarvikkeita on pantu laitteeseen liian lämpimänä.	Anna tuotteiden jäähtyä huoneenlämpöiseksi ennen niiden asettamista laitteeseen.
	Ovi ei ole kunnolla kiinni.	Katso kohta "Oven sulkeminen".
	Toiminto Extra Cool on kytketty päälle.	Katso kohta "Toiminto Extra Cool".
Kompressor ei käynnisty heti painikkeen "Extra Cool" painamisen tai lämpötilan muuttamisen jälkeen.	Kompressor käynnistyy jonkin ajan kuluttua.	Tämä on normaalia, mistään viasta ei ole kyse.
Ovi on vinossa tai haittaa tuuletusritilää.	Laitetta ei ole asennettu vaakatasoon.	Lue asennusohjeet.
Ovi ei avaudu helposti.	Yritit avata oven välittömästi sen sulkemisen jälkeen.	Odota muutama sekunti oven sulkemisen jälkeen ennen kuin avaat oven uudelleen.
Lamppu ei toimi.	Lamppu on valmiustilassa.	Sulje ja avaa ovi.
	Lamppu on viallinen.	Ota yhteyttä valtuutettuun huoltokeskukseen.
Huurretta ja jäätä on liian paljon.	Ovi ei ole kunnolla kiinni.	Katso kohta "Oven sulkeminen".
	Tiiviste on vioittunut tai likainen.	Katso kohta "Oven sulkeminen".
	Elintarvikkeita ei ole kääritty kunnolla.	Kääri elintarvikkeet kunnolla.
	Lämpötila on asetettu virheellisesti.	Katso luku "Käyttöpaneeli".
	Laitte on täytetty täyteen ja siihen on asetettu alhaisin lämpötila.	Aseta korkeampi lämpötila. Katso luku "Käyttöpaneeli".
	Laitteen lämpötila-asetus on liian matala ja ympäristölämpötila liian korkea.	Aseta korkeampi lämpötila. Katso luku "Käyttöpaneeli".
Jääkaapin takaseinämää pitkin virtaa vettä.	Automaattisen sulatuksen yhteydessä huurre sulaa taustalevyiltä.	Näin kuuluu tapahtua.
Jääkaapin sisällä on liikaa lauhdevettä.	Ovea on avattu liian tiheään.	Avaa ovi vain tarvittaessa.
	Ovea ei ole suljettu kunnolla.	Varmista, että ovi on suljettu kunnolla.
	Säilytettäviä elintarvikkeita ei ole kääritty.	Kääri elintarvikkeet asianmukaiseen pakkaukseen ennen niiden asettamista kaappiin.

Ongelma	Mahdollinen syy	Ratkaisu
	On normaalia, että kesällä ja syksyllä kosteutta voi tiivistyä enemmän ilman ja ruoan suuremman kosteuden vuoksi. Jääkaappi ei muodosta kosteutta. Tämän ajanjakson jälkeen jääkaapin kosteus laskee.	Aseta jääkaappiin kesällä ja syksyllä korkeampi lämpötila (noin 6–7 °C).
Lasiyhlyillä on vesipisaroita.	Jääkaapissa on liikaa kosteutta.	Poista vesipisarot pyyhkimällä lasiyhlyt liinalla.
Lämpötilaa ei voi asettaa.	Extra Cool -toiminto on kytketty päälle.	Kytke Extra Cool -toiminto pois päältä manuaalisesti tai odota, kunnes toiminto kytkeytyy automaattisesti pois päältä. Katso kohta "Toiminto Extra Cool".
Laitteen sisälämpötila on liian alhainen tai korkea.	Lämpötilaa ei ole asetettu oikein.	Aseta korkeampi/matalampi lämpötila.
	Ovi ei ole kunnolla kiinni.	Katso osio "Oven sulkeminen".
	Elintarvikkeet ovat liian kuumia.	Anna ruoan jäähtyä ennen säilytystä.
	Liian paljon ruokaa säilytetään samaan aikaan.	Lisää laitteeseen vähemmän elintarvikkeita yhdellä kertaa.
	Ovea on avattu usein.	Avaa ovi vain tarvittaessa.
	Toiminto Extra Cool on kytketty päälle.	Katso osio "Extra Cool -toiminto".
	Kylmä ilma ei kierrä laitteessa.	Varmista kylmän ilman kiertäminen laitteessa. Katso luku "Neuvoja ja vinkkejä".
dE on ilmestyy näytölle.	Tällöin laite on demo-tilassa.	
Er CE syttyy ja hälytysmerkkivalo palaa.	Tiedonsiirto-ongelma.	Ota yhteyttä valtuutettuun huoltopalveluun. Jäähdytysjärjestelmä pitää elintarvikkeet edelleen kylmänä, mutta lämpötilan säätö ei ole mahdollista.
Er t1 tai Er t3 tai Er t5 ja senhetkinen asetus tulevat näkyviin vuorotellen 5 s välein ja hälytysmerkkivalo palaa.	Lämpötila-anturin ongelma.	Ota yhteyttä valtuutettuun huoltopalveluun. Jäähdytysjärjestelmä pitää elintarvikkeet edelleen kylmänä, mutta lämpötilan säätö ei ole mahdollista.

 Jos ongelma toistuu, ota yhteyttä valtuutettuun huoltoliikkeeseen.

## 7.2 Lampun vaihtaminen

Ota yhteyttä valtuutettuun huoltoliikkeeseen lampun vaihtoa varten.

## 7.3 Oven sulkeminen

1. Puhdista oven tiivisteet.
2. Katso ohjeet oven säätämiseen asennusohjeista.
3. Jos oven tiivisteet ovat viallisia, ota yhteyttä valtuutettuun huoltokeskukseen.

## 8. TEKNISET TIEDOT

Tekniset tiedot löytyvät energiamerkinnästä ja laitteen arvokilvestä, jotka voivat sijaita laitteen päällä tai sisällä.

### Vain Sveitsi

Jännite: 220–240 V

Taajuus: 50 Hz

### Vain EU

Laitteen mukana toimitetun energialuokka-merkinnän QR-koodi sisältää linkin verkkosivustolle, jossa on EU EPREL -tietokannassa olevat laitteen suorituskykytiedot. Säilytä energiamerkki käyttöohjeen ja kaikkien muiden tämän laitteen mukana toimitettujen asia-

kirjojen kanssa. Joitakin tietoja on saatavilla myös EPREL:issä käyttämällä linkkiä <https://eprel.ec.europa.eu> sekä laitteen arvokilpeen merkittyä mallin nimeä ja tuotenumeroa. Lisätietoa energialuokkamerkinnästä on saatavilla linkistä [www.theenergylabel.eu](http://www.theenergylabel.eu).

### Vain Iso-Britannia

Laitteen mukana toimitetun energialuokka-merkinnän QR-koodi sisältää linkin verkkosivustolle, jossa esitetään laitteen suorituskykytiedot. Säilytä energiamerkki käyttöohjeen ja kaikkien muiden tämän laitteen mukana toimitettujen asiakirjojen kanssa.

## 9. TIEDOKSI TESTAUSLAITOKSILLE

Laitteen asennus- ja valmistelutoimet EcoDesign-tarkistusta varten tulee suorittaa tämän mukaisesti:

UK	BS EN 62552
EU, Sveitsi, Israel	EN 62552
Australia	IEC 62552
Etelä-Afrikka	SANS 62552

YHDISTYNEET ARA- BIEMIIRIKUNNAT	UAE.S 5010-3:2022
------------------------------------	-------------------

GCC	SASO-2892_2018
-----	----------------

Noudatettavat ilmanvaihtovaatimukset, asennuspaikan mitat sekä takaosan vähimmäisetaisyudet on annettu tämän ohjekirjan luvussa "Asennus". Voit pyytää valmistajalta lisätietoa sekä kuljetusohjeet.

## 10. YMPÄRISTÖNSUOJELUNÄKÖKOHTIA

Kierrätä materiaalit, jotka on merkitty merkillä

 Kierrätä pakkaukset viemällä ne asianmukaiseen kierrätysastiaan. Auta suojelemaan ympäristöä ja ihmisten terveyttä kierrättämällä sähkö- ja elektroniikkaromu. Älä hävi-

tä symboliilla merkittyjä laitteita  kotitalousjätteen mukana. Palauta tuote paikalliseen kierrätyslaitokseen tai ota yhteyttä kunnan viirastoon.

1. SIKKERHETSINFORMASJON.....	29	7. FEILSØKING.....	38
2. SIKKERHETSANVISNINGER.....	31	8. TEKNISKE DATA.....	40
3. BETJENINGSPANEL.....	33	9. INFORMASJON FOR TESTINSTITUTTER	40
4. DAGLIG BRUK.....	34	.....	40
5. RÅD OG TIPS.....	36	10. BESKYTTELSE AV MILJØET.....	41
6. STELL OG RENGJØRING.....	37		

## 1. ⚠ SIKKERHETSINFORMASJON

Les nøye gjennom de vedlagte instruksjonene før du monterer og bruker produktet.

Produsenten er ikke ansvarlig for personskader eller andre skader som følge av feilaktig montering eller bruk. Instruksjonene må alltid oppbevares på et trygt og tilgjengelig sted for fremtidig behov.

### 1.1 Sikkerhet for barn og utsatte mennesker

- Dette produktet kan brukes av barn fra 8 år og oppover og personer med reduserte fysiske, sensoriske eller mentale evner eller manglende erfaring og kunnskap, dersom de får tilsyn eller instruksjoner om bruken av produktet på en sikker måte, og forstår farene som er involvert. Barn i alderen 3 til 8 år og personer med svært omfattende og komplekse funksjonshemninger har lov

til å laste og lesse av produktet forutsatt at de har fått ordentlig instruksjon.

Barn yngre enn 3 år må holdes på avstand fra produktet med mindre de er under tilsyn til enhver tid.

- Barn bør være under oppsyn for å sikre at de ikke leker med produktet.
- Rengjøring og vedlikehold av produktet skal ikke utføres av barn.
- Oppbevar all emballasje utilgjengelig for barn og kast den på riktig måte.

### 1.2 Generell sikkerhet

- Dette produktet er kun for oppbevaring av mat og drikke.
- Dette produktet er beregnet for bruk innendørs.
- Dette produktet kan brukes på kontorer, hotellrom, rom for bed & breakfast, gårds- og gjestehus og andre lignen-

- de steder hvor slik bruk ikke overstiger (gjennomsnittlige) bruksnivåer for husholdningsrom.
- Følg disse instruksjonene for å unngå kontaminering av mat:
    - ikke åpne døren i lengre perioder;
    - rengjør regelmessig tilgjengelige dreneringssystemer og overflater som kan komme i berøring med matvarer;
    - oppbevar rått kjøtt og fisk i egnede beholdere i kjøleskapet, slik at maten ikke kommer i kontakt med, eller drypper på, annen mat.
  - ADVARSEL: Påse at ventilasjonsåpninger ikke blokkeres i produktets skap eller i innebygde konstruksjoner.
  - ADVARSEL: Bruk ikke mekaniske enheter eller andre metoder for å akselerere avfrostingsprosessen unnatt de som anbefales av produsenten.
  - ADVARSEL: Ikke ødelegg kjølekretsen.
- ADVARSEL: Bruk ikke elektriske produkter inne i oppbevaringshyllene på produktet, med mindre de er av den typen som anbefales av produsenten.
  - Bruk ikke vannspray og damp for å rengjøre produktet.
  - Rengjør produktet med en fuktet myk klut. Bruk kun nøytrale vaskemidler. Du må aldri bruke skurende oppvaskmidler, skuresvamper, løsemidler eller metallgjenstander.
  - Når kjøleskapet blir stående tomt i en lengre periode, bør du slå det av, avrime det, rengjøre det, tørke det og la døren bli stående oppe slik at det ikke dannes mugg i produktet.
  - Oppbevar ikke eksplosive stoffer som aerosolbeholdere med brennbart drivstoff i dette produktet.
  - Hvis strømkabelen blir skadet, må den skiftes av produsenten, autorisert servicenter eller annen kvalifisert person for å unngå risiko.

## 2. SIKKERHETSANVISNINGER

### 2.1 Montering

#### ADVARSEL!

Installering må kun foretas av en kvalifisert person.

- Fjern all emballasje.
- Ikke monter eller bruk et skadet produkt.
- Bruk ikke apparatet før du installerer det i en innebygget enhet med hensyn til sikkerhet.
- Følg de separate instruksjonene for montering av produktet og omhengsling av dører som er tilgjengelig på nettstedet vårt.
- Vær alltid forsiktig når du flytter produktet. Det er tungt. Bruk alltid vernebriller og lukket fotføy.
- Påse at luft kan sirkulere fritt rundt produktet.
- Ved første installering eller etter omhengsling av døren, vent minst 4 timer før du kobler til strømtilførselen. Dette gjør at oljen kan renne tilbake i kompressoren.
- Før du gjør noe med produktet (for eksempel omhengsling av døren), fjern støpselet fra stikkkontakten.
- Ikke monter produktet i nærheten av radiatorer eller komfyrer, ovner eller platetopper, med mindre noe annet er spesifisert i installasjonsinstruksjonene.
- Utsett ikke produktet for regn.
- Ikke installer produktet hvor det kan bli utsatt for direkte sollys.
- Installer ikke produktet på meget fuktige eller kalde steder.
- Når du flytter produktet, løft det i forkant for å unngå riper på gulvet.
- Beskytt gulvet mot riper når du omhengsler produktets dør.
- Produktet inneholder en pose med tørkemiddel. Det er ikke et leketøy. Det er ikke mat. Kast det med det samme.

### 2.2 Elektrisk tilkobling

#### ADVARSEL!

Fare for brann og elektrisk støt.

#### ADVARSEL!

Når du plasserer produktet, må du sørge for at kablen ikke er i klem eller skadet.

#### ADVARSEL!

Bruk ikke multi-plugg-adaptere og skjøteledninger.

#### FORSIKTIG!

Alt elektrisk arbeid som kreves for å montere dette produktet må utføres av kvalifisert elektriker.

- Kontroller at parameterne på typeskiltet er kompatible med de elektriske spesifikasjonene i strømforsyningen.
- Produktet må jordes.
- Bruk alltid en korrekt montert, jordnet stikkontakt.
- Hvis stikkkontakten for strømtilførselen i huset ikke er jordnet, må du koble produktet til en separat jording i samsvar med gjeldende forskrifter. Kontakt en kvalifisert elektriker.
- Sørg for at elektriske komponenter (f.eks. støpsel, nettkabel, kompressor) ikke blir påført skade. Kontakt det autoriserte servicesenteret eller en elektriker for å skifte ut de elektriske komponentene.
- Strømkablen må være under nivået til støpselet.
- Sett ikke støpselet i stikkkontakten før monteringen er fullført. Påse at det er tilgang til stikkkontakten etter monteringen.
- Ikke koble fra produktet ved å trekke i strømledningen. Trekk alltid i selve støpselet.
- Dette produktet er utstyrt med et 13 A-støpsel. Skulle det bli nødvendig å skifte sikringen for støpselet, bruk kun 13 A ASTA (BS 1362)-sikring (kun for Storbritannia og Irland).

### 2.3 Bruk

#### ADVARSEL!

Fare for skade, brannskader, elektrisk støt eller brann.



Produktet inneholder brennbar gass, isobutan (R600a), en naturgass med liten innvirkning på miljøet. Vær forsiktig så du ikke forårsaker skade på kjølemedelkretsen som inneholder isobutan.

- Produktspesifikasjonene må ikke endres.

- All bruk av innbygningsproduktet som frittstående er strengt forbudt.
- Dette produktet er beregnet til bruk ved omgivelsestemperatur fra 10°C til 43°C. Det angitte temperaturområdet garanterer riktig bruk av produktet.
- Ikke sett elektriske produkter (f.eks. iskremmaskiner) i produktet med mindre de er oppgitt av produsenten.
- Hvis det skulle oppstå skade på kjølemiddelkretsen, må du sørge for at det ikke er flammer og antenningskilder i rommet. Ventiler rommet.
- Ikke la varme gjenstander komme i kontakt med plastdelene på produktet.
- Ikke oppbevar brannfarlig gass og væske i produktet.
- Legg ikke brennbare produkter, eller gjenstander som er fuktet med brennbare vesker, inn i eller i nærheten av produktet.
- Ikke berør kompressoren eller kondensatoren. De er varme.
- Ikke la mat komme i kontakt med de indre veggene i produktrommene.

## 2.4 Innvendig lys

### ADVARSEL!

Det er fare for elektrisk støt.

- Dette produktet inneholder én eller flere lyskilder av energieffektivitetsklasse F.
- Angående lypære(n)e i dette produktet og reserve-lypærene som selges separat: Disse lampene er ment å motstå ekstreme fysiske forhold i husholdningsprodukter, for eksempel temperatur, vibrasjon, fuktighet, eller er ment å signalisere informasjon om produktets driftsstatus. De er ikke ment å brukes i andre bruksområder og egner seg ikke til rombelysning.

## 2.5 Stell og rengjøring

### ADVARSEL!

Fare for personskade eller skade på produktet.

- Slå av produktet og trekk støpselet ut av stikkkontakten før rengjøring og vedlikehold.
- Dette produktet inneholder hydrokarboner i kjøleenheten. Vedlikehold og etterfylling av enheten må kun foretas av en kvalifisert person.

## 2.6 Service

- Kontakt et autorisert servicesenter for å reparere produktet. Bruk kun originale reservedeler.
- Vær oppmerksom på at reparasjon på egen hånd eller ikke-profesjonell reparasjon kan ha sikkerhetsmessige konsekvenser og kan ugyldiggjøre garantien.
- Følgende reservedeler er tilgjengelige i minst 7 år etter at modellen er avviklet: termostater, temperatursensorer, kretskort, lyskilder, dørhåndtak, dørhengsler, skuffer og kurver. Dørpakninger er tilgjengelige i minst 10 år etter at modellen er avviklet. Varigheten kan være lengre i ditt land. For mer informasjon, besøk vår hjemmeside.
- Vær oppmerksom på at noen av disse reservedelene bare er tilgjengelige for profesjonelle reparatører, og at ikke alle reservedeler er relevante for alle modeller.

## 2.7 Avfallsbehandling

### ADVARSEL!

Fare for skade eller kvelning.

- Koble produktet fra strømmen.
- Kutt av strømkabelen og kast den.
- Fjern døren for å forhindre at barn og dyr blir stengt inne i produktet.
- Kjølemiddelkretsen og isolasjonsmaterialet til dette produktet er ozon-vennlig.
- Isolasjonsskummet inneholder brennbare gasser. Kontakt kommunen din for informasjon om hvordan du kaster produktet på en riktig måte.
- Ikke forårsak skade på den delen av kjøleenheten som er nær varmeveksleren.

## 3. BETJENINGSPANEL

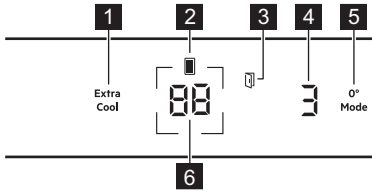

- 1 Extra Cool-knapp/-indikator
- 2 Indikator for kjøleled
- 3 Alarmindikator for åpen dør
- 4 0° Mode -indikator
- 5 0° Mode-knapp
- 6 Temperaturknapp/-indikator for kjøleled

### 3.1 Slå på/av

#### Slå på

Sett støpselet inn i stikkontakten.

For å velge en annen angitt temperatur, referer til «Temperaturregulering».

Hvis dE on vises på displayet, referer til «Feilsøking».

#### Slå av

1. Trykk og hold inne kjøleskapets temperaturknapp i 5 s.

Displayet viser blinkende OF.

2. Når displayet leser OF, koble hovedstøpselet fra strømstikkontakten.

### 3.2 Temperaturregulering

Temperaturområdet kan variere mellom 3°C og 8°C for kjøleskap (anbefalt 4°C).

Trykk på kjøleskaptemperaturknappen for å angi produktets temperatur.

Temperaturindikatorene viser den innstilte temperaturen.

- ⓘ Den angitte temperaturen nås innen 24 t.  
Etter et strøbrudd gjenoprettes produktet til den angitte temperaturen.

### 3.3 Extra Cool-funksjon

Med denne funksjonen kan du raskt kjøle ned store mengder varm mat uten å varme opp mat som allerede er lagret i kjøleskapsseksjonen.

For å aktivere denne funksjonen, trykk på Extra Cool-knappen.

Extra Cool-indikatoren tennes. Når Extra Cool-funksjonen er på, kan viften fungere automatisk.

Denne funksjonen stopper automatisk etter cirka 6 t. Når funksjonen er slått av, slukker Extra Cool-indikatoren.

Trykk på Extra Cool-knappen for å deaktivere Extra Cool-funksjonen før den avsluttes automatisk.

- ⓘ Slå av Extra Cool-funksjonen for å angi en annen kjøleskapstemperatur.

### 3.4 0° Mode innstillinger

0° Mode lar deg stille inn forskjellige temperaturnivåer i LongFresh-rommet.

Standardinnstillingen er 9. Den kaldeste innstillingen er 1 og den varmeste innstillingen er 9.

For å endre innstillingen.

1. Trykk på 0° Mode-knappen til du velger ønsket temperaturnivå.
2. 0° Mode-indikatoren avgir en lyd og blinker i 3 sekunder.
3. Når 0° Mode-indikatoren slutter å blinke, aktiveres gjeldende temperaturnivå.

- ⓘ Innstillingene fra 1 til 5 passer til fisk og kjøtt.  
Innstillingene fra 6 til 9 passer til frukt og grønnsaker. Når disse innstillingene er på, fungerer rommet på samme måte som kjøleskapsseksjonen.

### 3.5 Dør åpen-alarm

Dør åpen-alarmindikatoren slås på med lyden hvis kjøleskapsdøren blir stående åpen i 5 min.

Alarmen stopper etter at døren lukkes. Trykk på hvilken som helst knapp for å slå av lyden og blinkingen på den innvendige kjøleskaps-lampen.

- ⓘ Hvis du ikke trykker på noen knapp, slås lyden av automatisk etter 1 Time.

### 3.6 Innstillingsmodus

Innstillingsmodusen lar deg aktivere eller deaktivere lydene, Demo Modus, for å tilbake-

stille produktets fabrikkinnstillinger og for å endre temperaturenhetene fra °C til °F.:

### Aktivere innstillingsmodus

1. Trykk på og hold inne Extra Cool knappen i cirka 3 s. Displayet viser vekslende blinkende SE og tt.
2. Når innstillingsmodus er slått på, viser displayet vekselvis tS og on.
3. Trykk på og hold inne Extra Cool knappen i cirka 3 s for å deaktivere Innstillingsmodusen.

Innstillingsmodus deaktiveres hvis du ikke bruker kontrollpanelet i 60 s.

### Navigere i innstillingsmodus

Trykk på Extra Cool for å endre parameteren. Trykk på temperaturknappen for kjøleskap for å endre parameterverdien.

Display	Standardinnstillinger
tS on	Knappelyder
CF °C	Temperaturenheter
dE OF	Demo-modus
FS 03	Fabrikkinnstillinger

### Knappelyder

For å aktivere eller deaktivere tastelydene:

1. Aktivere innstillingsmodus:
2. Naviger i Innstillingsmodusen til displayet viser tS. Trykk på kjøleskapets temperaturknappen for å slå lydene på eller av. Indikatoren endres til On for de aktiverte eller OF for de deaktiverte lydene.
3. Gå ut av innstillingsmodus.

### Temperaturenheter

For å endre temperaturenheten:

1. Aktivere innstillingsmodus:
2. Naviger i Innstillingsmodusen til displayet viser CF og °C. Trykk på kjøleskapets temperaturknapp for å velge mellom °C for Celsius og °F for Fahrenheit.
3. Gå ut av innstillingsmodus.

### Demo-modus

Demo-modus simulerer bruken av produktet uten avkjøling. Den er kun designet for utstillingslokale eller visningsformål.

 Du kan ikke lagre mat når Demo Modus er på.

Slik slår du på Demo-modusen:

1. Aktivere innstillingsmodus:
2. Naviger i Innstillingsmodusen til displayet viser dE. Trykk på fryserens temperaturknappen for å slå modusen på eller av. Indikatoren vil endres til On for den aktiverte eller OF for den deaktiverte Demo-modusen.
3. Gå ut av innstillingsmodus.

### Fabrikkinnstillinger

Denne funksjonen gjenoppretter hver innstilling til fabrikkinnstillingene. For å gjenopprette fabrikkinnstillingene:

1. Aktivere innstillingsmodus:
2. Naviger i Innstillingsmodusen til displayet viser FS. Trykk på kjøleskapets temperaturknappen for å gjenopprette fabrikkinnstillingene. Displayet viser on og blir til 03.
3. Gå ut av innstillingsmodus.

## 4. DAGLIG BRUK

### FORSIKTIG!

Dette kjøleproduktet er ikke egnet til å fryse matvarer.

### 4.1 Slik plasserer du dørhyllene

For enklere oppbevaring av mat kan dørhyllene plasseres i forskjellige høyder. Trekk hyl- len opp for å flytte den.

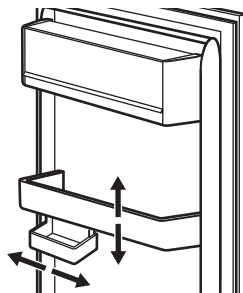

Denne modellen er utstyrt med en regulerbar oppbevaringsboks.

## 4.2 Flyttbare hyller

Veggene i kjøleskapet er utstyrt med skinner. Du kan endre hyllenes posisjon.

Dette produktet er utstyrt med en fleksibel hylle. Den fremre halvdel av hyllen kan plasseres under den andre halvdel.

1. Ta den fremre halvdel forsiktig ut.
2. Skyv den inn i den nedre skinnen og under den andre halvdel.

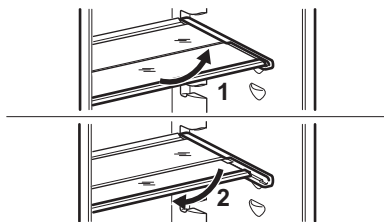

**i** For å sikre riktig luftsirkulasjon bør du ikke flytte glasshyllen over grønnsaksuffen.

## 4.3 LongFresh-rom

Temperaturen og den relative fuktigheten i rommet gir optimale forhold for oppbevaring av en rekke ferske matvarer (fisk, kjøtt, sjømat osv.).

For å lese mer om temperaturinnstillingene i rommet, referer til avsnittet «0° Mode innstillinger».

## 4.4 Fuktighetskontroll

LongFresh-rommet har stoppskinner som forhindrer at skuffene faller ut når de er trukket helt ut. For å fjerne skuffen:

1. Trekk ut skuffen så langt det går.
2. Løft og trekk ut skuffen.



Skuffene markert med symboler: MAX og MIN kan brukes i henhold til ønskede oppbevaringsforhold uavhengig av hverandre, med lavere eller høyere luftfuktighet.

Regulering for hver skuff er separat og kontrolleres ved hjelp av skyveventilen foran på skuffen.

- «Tørr»: lav relativ luftfuktighet. Dette fuktighetsnivået nås når begge glidebryterne er satt i denne posisjonen MIN og ventilasjonsåpningene er vidåpne.
- «Fuktig»: høy relativ fuktighet. Dette fuktighetsnivået nås når begge glidebryterne er satt i denne posisjonen MAX og ventilasjonsåpningene er lukket. Fuktigheten holdes og kan ikke unnslippe.

## 4.5 Indikator for temperatur

Det er en temperaturindikator på produktets sidevegg. Symbolet indikerer det kaldeste området i kjøleskapet.

Hvis OK viser (A), legg fersk mat i området som indikeres av symbolet. Hvis ikke (B), vent minst 12 t og sjekk igjen.

Hvis den fortsatt ikke er OK (B), still inn en kaldere temperatur.

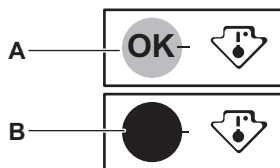

## 4.6 MULTIFLOW

Kjøleskapseksjonen er utstyrt med en MULTIFLOW-vifte som gir mulighet for rask og effektiv nedkjøling av mat og holder en ensartet temperatur i seksjonen.

Viften aktiveres automatisk og fungerer bare når døren er lukket.

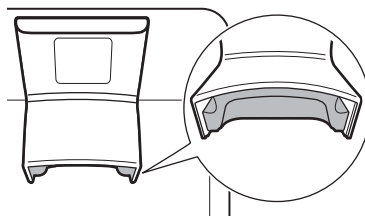

**i** Ikke blokker luftventilene.

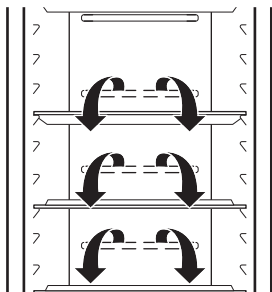

❗ Ikke fjern MULTIFLOW-panelet. For rengjøringsinstruksjoner, referer til kapittelet «Stell og rengjøring».

#### 4.7 Bottle Stop

Tilbehøret forhindrer at flasker eller bokser ruller. Oppbevar flaskene eller boksene oppå hverandre.

Tilbehøret krever ingen montering eller verktøy. Plasser tilbehøret med silikonbunnen vendt ned for å oppbevare flaskene.

❗ Oppbevar maksimalt 10 kg flasker og/eller bokser av ulike størrelser i opptil to rader, som vist på bildet.

Oppbevar kun lukkede flasker eller bokser, og plasser dem med åpningen vendt fremover.

❗ Ikke legg utpakkert mat i direkte kontakt med tilbehøret.

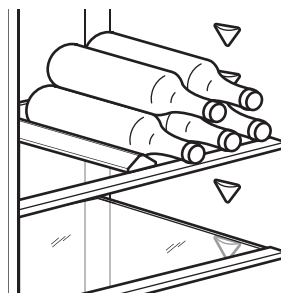

## 5. RÅD OG TIPS

### 5.1 Tips for strømsparing

- Konfigurasjonen med skuffene i den nederste delen av produktet og hyllene jevnt fordelt er den som gir best energieffektivitet. Posisjonering av dørhyllene påvirker ikke strømforbruket.
- Døren må ikke åpnes for ofte eller stå åpen lengre enn nødvendig.
- Unngå å stille inn for høy temperatur, med mindre matens egenskaper krever det.
- Ikke dekk ventilasjonsristene eller -hullene.
- Forsikre deg om at matvarene inne i skapet tillater luftsirkulasjon gjennom hull på baksiden.

### 5.2 Tips til kjøling av matvarer

❗ Fersk mat-rommet er merket med .

- En god temperaturinnstilling som sikrer konservering av fersk mat er en temperatur under eller lik +4 °C.
- Bruk alltid lukkede beholdere til væsker og mat, for å unngå smaker eller dårlig lukt i rommet.

- For å unngå krysskontaminering mellom tilberedt og rå mat, dekk til tilberedt mat og skill den fra rå mat.
- Pakk og plasser på glasshyllen over grønnsaksskuffen.
- Tin maten inne i kjøleskapet.
- Ikke sett varm mat i produktet.
- Rengjør frukt og grønnsaker og legg dem i en egen skuff (grønnsaksskuff).
- Ikke oppbevar eksotisk frukt i kjøleskapet.
- Ikke oppbevar grønnsaker som tomater, poteter, løk og hvitløk i kjøleskapet.
- Lukk flaskene før du setter dem i kjøleskapet.

### 5.3 Tips for lagring av fersk mat i LongFresh-skuffen

LongFresh-skuffen er merket med MAX og MIN.

Matvaretype	Luftfuktighetsjustering	Lagringstid
Smør	MIN «tørr»	opptil 1 måned
Oksekjøtt, vilt, små stykker kjøtt, fjærkre	MIN «tørr»	opptil 7 dager
Tomatsaus	MIN «tørr»	opptil 4 dager

Matvaretype	Luftfuktighetsjustering	Lagringstid
Fisk, skalldyr, kokte kjøttprodukter	MIN «tørr»	opptil 3 dager
Kokt sjømat	MIN «tørr»	opptil 2 dager
<b>Salat, grønnsaker</b>		
Gulrøtter, urter, rosenkål, selleri	MAX «fuktig»	opptil 1 måned
Artisjokk, blomkål, sikori, isbergsalat, endiv, vårsalat, salat, purre, radicchio	MAX «fuktig»	opptil 21 dager
Brokkoli, kinesiske blader, grønnkål, kål, reddiker, sa-voykål	MAX «fuktig»	opptil 14 dager
Erter, kålrot	MAX «fuktig»	opptil 10 dager
Vårløk, reddiker, asparagus, spinat	MAX «fuktig»	opptil 7 dager
<b>Frukt</b>		
Pærer, dadler (ferske), jordbær, fersken	MAX «fuktig»	opptil 1 måned
Plommer, rabarbra, stikkelsbær	MAX «fuktig»	opptil 21 dager

Matvaretype	Luftfuktighetsjustering	Lagringstid
Epler (ikke følsomme for kulde), kveder	MAX «fuktig»	opptil 20 dager
Aprikoser, kirsebær	MAX «fuktig»	opptil 14 dager
Damson, druer	MAX «fuktig»	opptil 10 dager
Bjørnebær, rips	MAX «fuktig»	opptil 8 dager
Fikner (ferske)	MAX «fuktig»	opptil 7 dager
Blåbær, brinnebær	MAX «fuktig»	opptil 5 dager

Ikke oppbevar kaker med kremer i mer enn 3 dager i skuffen.

Ikke plasser eksotiske frukter og grønnsaker som må oppbevares ved romtemperatur i skuffen.

Matvaretyper som ikke er nevnt ovenfor skal oppbevares i kjøleskapet (for eksempel alle typer ost, oppskåret pålegg, osv.).

**i** Luftfuktigheten i skuffene avhenger av væskeinnholdet i matvarene som oppbevares, samt hvor ofte døren åpnes.

Skuffen er egnet for langsom opptining av mat. Ikke oppbevar den tinte maten i skuffen i mer enn to dager.

Ta ut all mat som oppbevares i skuffen 15–30 minutter før måltidet.

## 6. STELL OG RENGJØRING

### **⚠ ADVARSEL!**

Se kapitlene som omhandler sikkerhet.

### 6.1 Rengjøre innsiden

Før første gangs bruk må du rengjøre interiøret og alt tilbehør med lunkent vann og nøytral såpe, og deretter tørke det.

### **⚠ FORSIKTIG!**

Tilbehøret og deler av produktet er ikke egnet for vask i oppvaskmaskin.

### **⚠ FORSIKTIG!**

Rengjør betjeningspanelet med en fuktig klut. Ikke bruk vaskemiddel. Tørk av betjeningspanelet med en myk klut.

### 6.2 Periodisk rengjøring

Rengjør utstyret regelmessig:

- Rengjør innsiden og tilbehøret med lunkent vann og litt nøytral såpe. Skyll og tørk av dem.
- Tørk av dørpakningene regelmessig.

### 6.3 Avising av kjøleskapet

Avriming av kjøleskapsrommet skjer automatisk. Kondensvannet flyter inn i en beholder på kompressoren og fordampner. Denne beholderen kan ikke fjernes.

### 6.4 Perioder uten bruk

Når produktet ikke brukes i lange perioder, ta følgende forholdsregler:

1. Koble produktet fra strømforsyningen.
2. Fjern alle matvarer.
3. Rengjør produktet og alt tilbehør.
4. La døren stå åpen for å hindre at det dannes seg ubehagelig lukt.

## 7. FEILSØKING

### ADVARSEL!

Se kapitlene som omhandler sikkerhet.

### 7.1 Hva må gjøres, hvis...

Problem	Mulig årsak	Løsning
Produktet fungerer ikke.	Produktet er slått av.	Slå på produktet.
	Støpslet er ikke tilkoblet stikkontakten på riktig måte.	Koble støpslet til stikkontakten på riktig måte.
Produktet støyer unormalt.	Stikkontakten er ikke spenningsførende.	Koble et annet produkt til stikkontakten. Kontakt en kvalifisert elektriker.
	Produktet står ikke stødig.	Kontroller at produktet står stabilt.
Akustisk eller visuell alarm er på.	Døren er åpen.	Lukk døren.
Kompressoren går kontinuerlig.	Temperaturen er feil innstilt.	Referer til kapittelet «Betjeningspanel».
	Før mye mat blir lagt inn samtidig.	Vent noen timer og kontroller temperaturen igjen.
	Romtemperaturen er for høy.	Referer til kapittelet «Montering».
	Maten som ble lagt i produktet er for varm.	La matvarer avkjøle seg til romtemperatur før du legger dem inn.
Kompressoren starter ikke med en gang etter at du har trykket på «Extra Cool», eller etter at temperaturen er endret.	Døren er ikke skikkelig stengt	Referer til «Lukke døren»-delen.
	Extra Cool-funksjonen er slått på.	Referer til avsnittet «Extra Cool-funksjon».
Døren står ikke på linje eller forstyrrer ventilasjonsgitteret.	Kompressoren starter etter en stund.	Dette er normalt, det har ikke oppstått noen feil.
Det er vanskelig å åpne døren.	Produktet står ikke i vater.	Se monteringsinstruksjonene.
	Du prøvde å åpne døren like etter at du stengt den.	Vent noen sekunder før du åpner døren på nytt.

<b>Problem</b>	<b>Mulig årsak</b>	<b>Løsning</b>
Lampen fungerer ikke.	Lampen er i standby-modus.	Stenge og åpne døren.
	Lampen er defekt.	Kontakt et autorisert service-senter.
Det er for mye rim og is.	Døren er ikke skikkelig stengt	Referer til «Lukke døren»-delen.
	Pakningen er deformert eller skitten.	Referer til «Lukke døren»-delen.
	Maten er ikke pakket inn riktig.	Pakk inn maten riktig.
	Temperaturen er feil innstilt.	Referer til kapittelet «Betjenningspanel».
	Produktet er fullt og er satt til lave-veste temperatur.	Still inn en høyere temperatur. Referer til kapittelet «Betjenningspanel».
Det renner vann på bakplaten i kjøleskapet.	Temperaturen i produktet er for lav og omgivelsestemperaturen er for høy.	Still inn en høyere temperatur. Referer til kapittelet «Betjenningspanel».
	Under den automatiske avrimingsprosessen smelter rimet på bakveggen.	Dette er riktig.
Det er for mye kondensert vann inne i kjøleskapet.	Du åpner døren for ofte.	Åpne døren kun når det er nødvendig.
	Døren ble ikke stengt på riktig måte.	Påse at døren er ordentlig stengt.
	Lagret mat var ikke innpakket inn.	Pakk inn mat i egnet emballasje før du legger den i produktet.
	Det er normalt at det kan dannes mer kondens om sommeren og høsten på grunn av økt luft- og matfuktighet. Kjøleskapet produserer ikke fuktighet. Etter denne perioden reduseres fuktigheten i kjøleskapet.	Om sommeren og høsten stiller du inn den varmere temperaturen i kjøleskapet (ca. 6–7 °C).
Det er vannråper på glasshyllene.	Det er for mye fuktighet inne i kjøleskapet.	Tørk av glasshyllene med en klut for å fjerne vannråper.
Temperaturen kan ikke stilles inn.	Extra Cool-funksjonen er slått på.	Slå av Extra Cool-funksjonen manuelt, eller vent til den deaktiveres automatisk. Se avsnittet «Extra Cool-funksjonen».
Temperaturen i produktet er for lav/for høy.	Temperaturen er ikke riktig innstilt.	Still inn en høyere/lavere temperatur.
	Døren er ikke skikkelig stengt.	Referer til avsnittet «Lukke døren».
	Maten er for varm.	La maten avkjøles før oppbevaring.
	For mye mat oppbevares samtidig.	Oppbevar færre matvarer av gangen.
	Døren har blitt åpnet for ofte.	Åpne døren kun om nødvendig.

Problem	Mulig årsak	Løsning
	Extra Cool-funksjonen er slått på.	Referer til avsnittet «Extra Cool-funksjon».
	Det er ingen sirkulasjon av kald luft i produktet.	Sørg for sirkulasjon av kald luft i produktet. Referer til kapittelet «Råd og Tips».
dE on vises også på displayet.	Produktet er i demo-modus.	
Er CE-symbolet vises og alarm-indikatoren er på.	Kommunikasjonsproblem	Kontakt et autorisert service-senter. Kjølesystemet fortsetter å holde matvarene kalde, men det vil ikke være mulig å justere temperaturen.
Er t1- eller Er t3- eller Er t5-symbolet og gjeldende innstilling vises vekselvis hvert 5 s og alarmindikatoren er på.	Problem med temperatursensoren.	Kontakt et autorisert service-senter. Kjølesystemet fortsetter å holde matvarene kalde, men det vil ikke være mulig å justere temperaturen.

① Ta kontakt med servicesenteret hvis feilen fortsetter.

## 7.2 Skifte lyspære

Kontakt det autoriserte servicesenteret for å erstatte inntaksslengene.

## 7.3 Lukke døren

1. Rengjør dørpakningene.
2. Se installasjonsinstruksjonene for å justere døren.
3. Kontakt det autoriserte serviceverkstedet for å skifte ut de defekte dørpakningene.

## 8. TEKNISKE DATA

Den tekniske informasjonen finnes på energietiketten og på produktets merkeplate, som kan være plassert på eller inne i produktet.

### Kun for Sveits:

Spenning: 220-240 V

Frekvens: 50 Hz

### Kun for EU

QR-koden på energietiketten som fulgte med produktet gir en nettkobling til informasjonen som er relatert til ytelsen av dette produktet i EU EPREL-databasen. Oppbevar energietiketten kun for henvisning med denne brukerhåndboken samt alle andre dokumenter som

fulgte med produktet. Det er også mulig å finne den samme informasjonen i EPREL med koblingen <https://eprel.ec.europa.eu> og modellnavnet, samt produktnummeret som du finner på typeskiltet til produktet. Se koblingen [www.theenergylabel.eu](http://www.theenergylabel.eu) for detaljert informasjon om energietiketten.

### Kun for Storbritannia

QR-koden på energietiketten som fulgte med produktet gir en nettkobling til informasjonen som er relatert til ytelsen av dette produktet. Oppbevar energietiketten kun for henvisning med denne brukerhåndboken samt alle andre dokumenter som fulgte med produktet.

## 9. INFORMASJON FOR TESTINSTITUTTER

Montering og forberedelse av produkt for enhver EcoDesign-kontroll skal være i samsvar med:

UK BS EN 62552

EU, Sveits, Israel EN 62552

Australia IEC 62552

Sør-Afrika SANS 62552

UAE	UAE.S 5010-3:2022
GCC	SASO-2892_2018

Ventilasjonskrav, luftspalter og minste avstand bak skal være som angitt i denne

bruksanvisningen i kapittel Montering. Kontakt produsenten for ytterligere informasjon, inkludert lasteplaner.

## 10. BESKYTTELSE AV MILJØET

Resirkuler materialer merket med symbolet . Legg emballasjen i relevante beholdere for å resirkulere det. Bidra til å beskytte miljøet og menneskers helse ved å resirkulere avfall fra elektriske og elektroniske produkter.

Ikke avhend produkter merket med symbolet  med husholdningsavfallet. Returner produktet til ditt lokale resirkuleringsanlegg eller kontakt kommunen.

1. SÄKERHETSINFORMATION.....	42	6. UNDERHÅLL OCH RENGÖRING.....	50
2. SÄKERHETSANVISNINGAR.....	44	7. FELSÖKNING.....	51
3. KONTROLLPANEL.....	46	8. TEKNISKA DATA.....	53
4. DAGLIG ANVÄNDNING.....	47	9. INFORMATION FÖR TESTINSTITUT.....	54
5. RÅD OCH TIPS.....	49	10. MILJÖSKYDD.....	54

## 1. ⚠ SÄKERHETSINFORMATION

Läs bifogade instruktioner nogra före installation och användning av produkten. Tillverkaren är inte ansvarig för eventuella personskador eller andra skador som uppkommit till följd av felaktig installation eller användning. Förvara alltid bruksanvisningen på en säker och tillgänglig plats för framtida behov.

### 1.1 Säkerhet för barn och personer med funktionsnedsättning

- Denna produkt kan användas av barn från 8 års ålder och uppåt, och av personer med nedsatt fysisk, sensorisk eller mental förmåga, samt personer med bristande erfarenhet och kunskap om de övervakas eller instrueras om hur produkten används på ett säkert sätt och förstår de risker som är förknippade med användningen. Barn mellan 3 och

8 år och personer med väldigt svåra och komplexa funktionsnedsättningar får fylla på och tömma maskinen, förutsatt att de har fått rätt instruktioner. Barn under 3 år ska inte vistas i närheten av produkten utan ständig uppsikt.

- Barn ska hållas under uppsikt så att de inte leker med produkten.
- Barn får inte utföra rengöring och underhåll av produkten utan uppsikt.
- Håll allt förpackningsmaterial utom räckhåll för barn och kassera det på lämpligt sätt.

### 1.2 Allmän säkerhet

- Denna produkt är endast avsedd för förvaring av mat och dryck.
- Denna produkt är avsedd för enskilt hushållsbruk inomhus.

- Produkten kan användas i kontor, hotellrum, gårdsgästhus och liknande boenden där sådan användning inte innebär att genomsnittlig hushållsförbrukning överskrids.
- För att undvika kontaminering av livsmedel respektera följande instruktioner:
  - låt inte dörren vara öppen längre stunder,
  - rengör regelbundet ytor som kan komma i kontakt med mat samt åtkomliga dräneringssystem,
  - förvara rått kött och fisk i lämpliga behållare i kylan, så att det inte kommer i kontakt med eller droppar på annan mat.
- **VARNING!** Se till att ventilationsöppningarna i maskinens hölje eller inbyggda struktur inte blockeras.
- **VARNING!** Använd inga mekaniska verktyg eller andra medel för att påskynda upptiningsprocessen utöver de som rekommenderas av tillverkaren.
- **VARNING!** Var noga med att inte skada kylkretsen.
- **VARNING!** Använd inga elektriska produkter inne i förvaringsutrymmena såvida de inte är av en typ som rekommenderas av tillverkaren.
- Använd inte vattenspray och ånga för att rengöra produkten.
- Rengör produkten med en våt mjuk trasa. Använd bara neutrala rengöringsmedel. Använd inte slipande produkter, repande rengöringstussar, lösningsmedel eller metallföremål.
- När produkten är tom under en längre tid ska den stängas av, avfrostas, rengöras, torkas och dörren ska lämnas öppen för att förhindra att mögel utvecklas i produkten.
- Förvara inte explosiva ämnen som t.ex. sprayburkar med lättantändligt bränsle i den här produkten.
- Om nätsladden är skadad måste den bytas av tillverkaren, tillverkarens auktoriserade servicecenter eller personer med motsvarande utbildning, för att undvika fara.

## 2. SÄKERHETSANVISNINGAR

### 2.1 Installation

#### **VARNING!**

Endast en behörig person får installera den här produkten.

- Avlägsna allt förpackningsmaterial.
- Installera eller använd inte en skadad produkt.
- Av säkerhetsskäl, använd inte produkten innan den installeras i den inbyggda strukturen.
- Följ de separata instruktionerna för installation av produkten och omhängning av dörren som finns på vår webbplats.
- Var alltid försiktig när produkten rör sig eftersom den är tung. Använd alltid skyddshandskar och täckta skor.
- Säkerställ att luft kan cirkulera runt produkten.
- Vid första installationen, eller om dörren har hängts om, vänta minst 4 timmar innan du ansluter produkten till nätspänning. Detta för att oljan ska rinna tillbaka i kompressorn.
- Innan du utför något underhåll på produkten (t ex hänger om dörren), dra ur stickkontakten från vägguttaget.
- Installera inte produkten i närheten av element eller spisar, ugnar eller hållar, såvida inte annat anges i installationsanvisningarna.
- Produkten får inte utsättas för regn.
- Installera inte produkten där den kan utsättas för direkt solljus.
- Installera inte produkten på platser som är mycket fuktiga eller kalla.
- När du flyttar produkten ska du lyfta den i framkanten för att undvika att repa golvet.
- Skydda golvet från repor när du hänger om dörren.
- En påse med torkmedel medföljer produkten. Detta är ingen leksak. Det är inget man kan äta. Kassera det omedelbart.

### 2.2 Elanslutning

#### **VARNING!**

Risk för brand och elektriska stötar.

#### **VARNING!**

När du sätter in din produkt, se till att elsladden inte kommer under produkten eller skadas.

#### **VARNING!**

Använd inte grenuttag eller förlängningskablar.

#### **FÖRSIKTIGHETSÅTGÄRDER!**

Allt elarbete vid installation av produkten skall utföras av en behörig elinstallatör.

- Se till att de värden som anges på produktdekalen överensstämmer med elnätets värden.
- Produkten måste jordas.
- Använd alltid ett korrekt installerat stötsäkert eluttag.
- Om nätspänningsmatningen inte är jordad, anslut produkten till en separat jordning enligt gällande bestämmelser. Rådfråga en kvalificerad elektriker för att göra detta.
- Se till att du inte skadar de elektriska komponenterna (t.ex. stickkontakten, nätkabeln och kompressorn). Kontakta det auktoriserade servicecentret eller en elektriker för att byta de elektriska komponenterna.
- Nätkabeln måste alltid vara under elkontakten.
- Anslut stickkontakten till eluttaget endast i slutet av installationen. Kontrollera att stickkontakten är åtkomlig efter installationen.
- Koppla inte bort produkten genom att dra i nätsladden. Dra alltid i stickkontakten.
- Denna produkt är utrustad med en 13 A nätkontakt. Om säkringen i stickkontakten måste bytas ut ska en 13 A ASTA (BS 1362)-säkring användas (endast Storbritannien och Irland).

### 2.3 Använd

#### **VARNING!**

Risk för skador, brännskador eller elstötar föreligger.



Produkten innehåller brandfarlig gas, isobutan (R600a), en naturgas med hög miljökompatibilitet. Var försiktig så att du inte skadar kylkretsen som innehåller isobutan.

- Ändra inte produktens specifikationer.
- All användning av den inbyggda produkten för separat funktion är strängt förbjuden.
- Denna produkt är avsedd att användas vid omgivande temperatur från 10°C till 43°C. Angivet temperaturintervall garanterar att produkten fungerar korrekt.
- Placera inte elektriska produkter (t.ex. glassmaskiner) i produkten såvida de inte anges av tillverkaren.
- Om kylkretsen skadas, så se till att inga flammor eller antändningskällor förekommer i rummet. Ventilera rummet.
- Låt inte heta föremål vidröra plastdelarna i produkten.
- Förvara inte brandfarliga gaser och vätskor i produkten.
- Placera inte brandfarliga produkter eller föremål som är våta med brandfarliga produkter i, i närheten av eller på produkten.
- Vidrör inte kompressorn eller kondensorn. De är heta.
- Låt inte matvaror komma i kontakt med produktens invändiga komponenter.

## 2.4 Invändig belysning

### **WARNING!**

Risk för elektrisk stöt!

- Den här produkten innehåller en eller flera ljuskällor med energieffektivitetsklass F.
- När det gäller lampan/lamporna i denna produkt och reservlampor som säljs separat: Dessa lampor är avsedda att tåla extrema fysiska förhållanden i hushållsprodukter, såsom temperatur, vibrationer och fuktighet, eller är avsedda att signalera information om produktens driftsstatus. De är inte avsedda att användas i andra produkter eller som rumsbelysning i hemmet.

## 2.5 Underhåll och rengöring

### **WARNING!**

Risk för personskador eller skador på produkten.

- Stäng av produkten och koppla bort den från eluttaget innan underhåll.
- Denna produkt innehåller kolväten i kylaggregatet. Endast behöriga personer får utföra underhåll och påfyllning av enheten.

## 2.6 Service

- Kontakta ett auktoriserat servicecenter för reparation av produkten. Använd endast originalreservdelar.
- Observera att reparationer som utförs själv eller på ett icke fackmannamässigt sätt kan få säkerhetsmässiga konsekvenser och kan upphäva garantin.
- Följande reservdelar kommer att finnas tillgängliga i minst 7 år efter att modellen har slutat att tillverkas: termostater, temperaturgivare, kretskort, ljuskällor, dörrhandtag, dörrgångjärn, plåtar och korgar. Tätningslister till dörren kommer att finnas tillgängliga i 10 år efter att modellen har slutat att tillverkas. Det kan hända att de finns tillgängliga under längre tid i ditt land. För ytterligare information, besök vår webbplats.
- Observera att vissa av dessa reservdelar endast är tillgängliga för professionella reparatörer och att inte alla reservdelar är relevanta för alla modeller.

## 2.7 Avfallshantering

### **WARNING!**

Risk för personskador eller kvävning föreligger.

- Koppla loss produkten från eluttaget.
- Klipp av strömkabeln och kassera den.
- Ta bort locket för att hindra att barn eller djur stängs in i produkten.
- Kylkretsen och isoleringsmaterialet i den här produkten är "ozonvänliga".
- Isoleringsmaterialet innehåller brandfarlig gas. Kontakta kommunen för information om hur produkten kasseras korrekt.
- Orsaka inte skada på den delen av kylväxlingen som är nära värmväxlaren.

## 3. KONTROLLPANEL

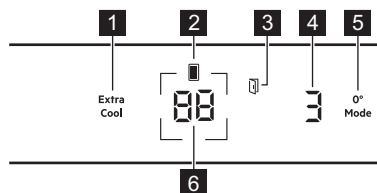

- 1 Knapp/indikator för Extra Cool
- 2 Indikator för kylfack
- 3 Larmindikator för öppen dörr
- 4 0° Mode-indikator
- 5 0° Mode-knapp
- 6 Knapp/indikator för kylens temperatur

### 3.1 Avstängning

#### Slå på

Anslut stickkontakten i eluttaget.

För att ändra temperaturinställningen, se "Temperaturreglering".

Om dE on visas på displayen, se "Felsökning".

#### Stäng av

1. Håll frysens temperaturknapp intryckt i 5sek sekunder.

displayen visas OF blinkande.

2. När displayen visar OF dra ur stickkontakten från eluttaget.

### 3.2 Temperaturreglering

Temperaturen kan variera mellan 3°C och i 8°C kylskåpet (rekommenderas 4°C).

Tryck på kylens temperaturknapp för att ställa in produktens temperatur.

Temperaturindikatorerna visar den inställda temperaturen.

① Den inställda temperaturen uppnås inom 24 t.

Efter ett strömavbrott återställer produkten de inställda temperaturerna.

### 3.3 Extra Cool-funktionen

Med den här funktion kan du snabbt kyla ned stora mängder varma livsmedel som redan förvaras i kylskåpsfacket.

För att aktivera funktionen trycker du på Extra Cool knappen.

Extra Cool-indikatorn tänds. När Extra Cool-funktionen är påslagen fungerar fläkten automatiskt.

Den här funktionen stängs av automatiskt efter cirka 6 t. När funktionen är avstängd slocknar Extra Cool-indikatorn.

Tryck på Extra Cool-knappen för att inaktivera Extra Cool-funktionen innan den automatiskt upphör att fungera.

① Stäng av Extra Cool-funktionen för att ändra kylskåpets temperaturinställning.

### 3.4 0° Mode inställningar

0° Mode låter dig ställa in olika temperaturnivåer i LongFresh-facket.

Standardinställningen är 9. Den kallaste inställningen är 1 och den varmaste är 9.

För att ändra inställningen:

1. Tryck på 0° Mode-knappen tills du når önskad temperaturnivå.
2. 0° Mode-indikatorn avger ett ljud och blinkar i 3 sekunder.
3. När 0° Mode-indikatorn slutar att blinka visas den temperaturnivå som för närvarande är aktiverad.

① Inställningar från 1 till 5 passar för fisk och kött.

Inställningar från 6 till 9 passar för frukt och grönsaker. När dessa inställningar är på fungerar facket på samma sätt som kylfacket.

### 3.5 Larm för öppen dörr

Larmindikatorn för öppen dörr tänds med ljud om kylskåpsdörren lämnas öppen 5 min.

Larmet stängs av när dörren stängs. Tryck på valfri knapp för att stänga av ljudet och blinkandet av den interna kyllampan.

① Om du inte trycker på någon knapp stängs ljudet av automatiskt efter cirka en timme 1 timma.

### 3.6 Inställningsläge

Inställningsläget gör det möjligt för dig att aktivera eller inaktivera ljuden, Demoläget, åter-

ställa produktens fabriksinställningar och ändra temperaturenheter från °C till °F:

### Aktivera inställningsläget

1. Tryck och håll in Extra Cool-knappen i cirka 3 sek. Displayen visar omväxlande SE och tt.
2. När inställningsläget är på visar displayen omväxlande tS och on.
3. Tryck och håll in Extra Cool-knappen i cirka 3 sek för att inaktivera inställningsläget.

Inställningsläget inaktiveras automatiskt om du inte interagerar med kontrollpanelen under 60 sek.

### Navigera i inställningsläget

Tryck på Extra Cool för att ändra parametern. Tryck på kylens temperaturknapp för att ändra inställningens värde.

Display	Standardparametrar
tS on	Knappljud
CF °C	Temperaturenheter
dE OF	DemoLäge
FS 03	Fabriksinställningar

### Knappljud

Så här aktiverar eller inaktiverar du ljud:

1. Så här aktiverar du inställningsläget.
2. Navigera i Inställningsläge tills displayen visar tS. Tryck på kylens temperaturknapp för att aktivera eller avaktivera ljuden. Indikatorn ändras till On för de aktiverade eller OF för de inaktiverade ljuden.
3. Avbryt inställningen.

## 4. DAGLIG ANVÄNDNING

### ⚠ FÖRSIKTIGHETSÅTGÄRDER!

Detta kylskåp är inte lämpat för frysning av matvaror.

### 4.1 Placering av dörrhyllor

För enklare förvaring av matvaror kan dörrhyllorna placeras på olika höjder. Dra hyllan uppåt för att flytta den.

### Temperaturenheter

Så här ändrar du temperaturenheten:

1. Så här aktiverar du inställningsläget.
2. Navigera i Inställningsläge tills displayen visar CF och °C. Tryck på kylens temperaturknapp för att välja mellan °C för Celsius och °F för Fahrenheit.
3. Avbryt inställningen.

### Demo-läge

Demo-läget simulerar produktens funktion utan kylning. Den är endast avsedd för utställnings- eller visningsändamål.

ⓘ Du kan inte förvara mat när Demoläge är aktiverat.

Så här sätter du på Demo-läget:

1. Så här aktiverar du inställningsläget.
2. Navigera i Inställningsläge tills displayen visar dE. Tryck på kylens temperaturknapp för att aktivera eller avaktivera läget. Indikatorn ändras till On för aktiverat eller OF för inaktiverat Demo-läge.
3. Avbryt inställningen.

### Fabriksinställningar

Den här funktionen återställer alla inställningar till fabriksinställningarna. För att återställa fabriksinställningarna:

1. Så här aktiverar du inställningsläget.
2. Navigera i Inställningsläge tills displayen visar FS. Tryck på kylens temperaturknapp för att återställa fabriksinställningarna. Displayen visar on och övergår till 03.
3. Avbryt inställningen.

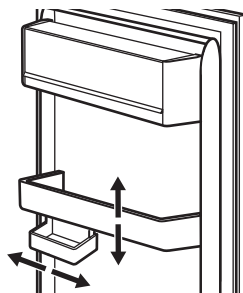

Denna modell är utrustad med en skjutbar förvaringslåda.

## 4.2 Flyttbara hyllor

Kylskåpets väggar är utrustade med skenor. Du kan ändra hyllornas placering..

Denna enhet är utrustad med en flexibel hylla. Den främre halvan av hyllan kan placeras under den andra halvan för att ge bättre utrymme.

1. Ta försiktigt ut den främre halvan.
2. För in den på den nedre skenan under den andra delen av hyllan.

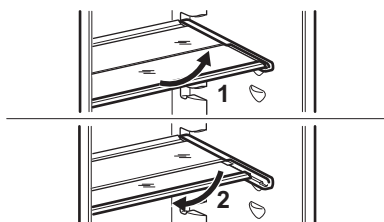

**i** Flytta inte glashyllan ovanför grönsaks-lådan. Det kan störa luftcirkulationen i skåpet.

## 4.3 LongFresh fack

Temperaturen och den relativa luftfuktigheten i facket ger optimala förhållanden för förvaring av en mängd olika färiska livsmedel (fisk, kött, skaldjur osv.).

Mer information om temperaturinställningarna i facket finns i avsnittet "0° Mode inställningar"

## 4.4 Reglering av luftfuktigheten

LongFresh-facket har spärrar som förhindrar att lådorna ramlar ut när de dras ut helt. Så här tar du bort lådan:

1. Dra ut lådan maximalt.
2. Lyft och dra den samtidigt utåt.

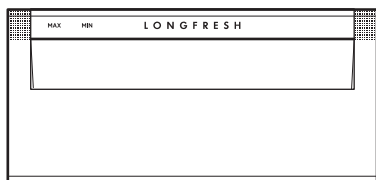

Lådorna märkta med symbolerna MAX och MIN kan användas enligt önskade förvarings-

förhållanden oberoende av varandra med lägre eller högre luftfuktighet.

Regleringen för varje låda är separat och styrs med hjälp av glidventilen på lådans framsida.

- "Torr": låg relativ luftfuktighet. Denna fuktighetsnivå uppnås när båda skjutreglagen är inställda i detta läge MIN och ventilationsöppningarna är vidöppna.
- "Fuktig": hög relativ luftfuktighet. Denna fuktighetsnivå uppnås när båda skjutreglagen är inställda i detta läge MAX och ventilationsöppningarna är stängda. Luftfuktigheten bibehålls och kan inte komma ut.

## 4.5 Temperaturindikator

Det finns en temperaturindikator på sidoväggen i produkten. Symbolen indikerar det kallaste området i kylan.

Om OK visas(A), lägg in färiska matvaror i området som anges av symbolen.. Om inte(B), vänta åtminstone i 12 t och kontrollera igen.

Om den fortfarande inte är OK (B), ställ in en kallare temperatur.

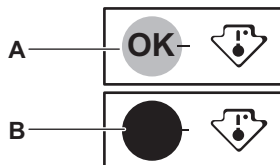

## 4.6 MULTIFLOW

Kylskåpet är utrustat med en MULTIFLOW fläkt som möjliggör snabb och effektiv kylning av matvaror och som håller en jämn temperatur i facket.

Fläkten aktiveras automatiskt och fungerar endast när dörren är stängd.

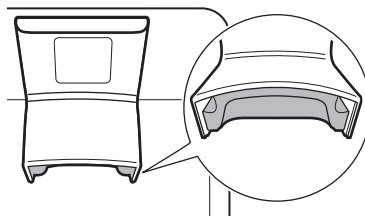

**i** Blockera inte luftventilationskanalerna

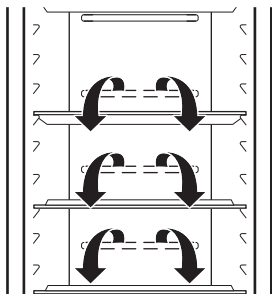

ⓘ Ta inte bort MULTIFLOW-panelen. För rengöringsanvisningar, se avsnittet "Underhåll och rengöring".

#### 4.7 Bottle Stop

Tillbehöret förhindrar att flaskor eller burkar rullar ut. Förvara flaskorna eller burkarna ovanpå varandra.

Tillbehöret kräver varken montering eller verktyg. Placera tillbehöret med silikonbasen nedåt för att förvara flaskorna.

ⓘ Förvara högst 10 kg flaskor och/eller burkar i olika storlekar i upp till två rader, enligt bilden.

Förvara endast stängda flaskor eller burkar och placera dem med öppningen vänd framåt.

ⓘ Låt inte oförpackad mat ligga i direkt kontakt med tillbehöret.

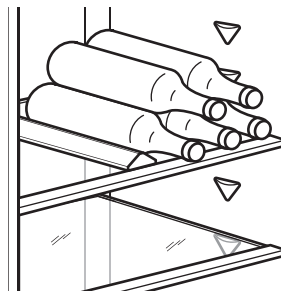

## 5. RÅD OCH TIPS

### 5.1 Tips för energibesparing

- Konfigurationen med lådorna i kylskåpets nedre del och med hyllorna fördelade jämnt säkerställer den mest effektiva energianvändningen. Hur hyllorna i dörren är placerade påverkar inte energiförbrukningen.
- Öppna inte dörren för ofta och låt den inte stå öppen längre än nödvändigt.
- Ställ inte in för hög temperatur om det inte behövs för matens egenskaper.
- Täck inte över ventilationsgaller eller hål.
- Se till att livsmedelsprodukter inuti kylskåpet inte hindrar luft från att cirkulera genom hål i kylskåpets bakre del.

### 5.2 Tips för kylning av livsmedel

ⓘ Facket för färska livsmedel är markerat med .

- Bra temperaturinställning som säkerställer bra förvaring av färska livsmedel är en temperatur på +4 °C eller lägre.
- Använd alltid stängda behållare för vätskor och livsmedel för att undvika smaker eller lukt i kylutrymmet.

- För att undvika korskontaminering mellan tillagade och råa livsmedel ska tillagad mat täckas över och separeras från den råa maten.
- Förpacka och placera köttet på glashyllan ovanför grönsakslådan.
- Tina maten i kylan.
- Ställ inte in varm mat i produkten.
- Rengör frukt och grönsaker och lägg dem i en dedikerad låda (grönsakslåda).
- Låt inte exotiska frukter ligga i kylan.
- Låt inte grönsaker som tomater, potatis, lök och vitlök ligga i kylan.
- Förslut flaskorna innan du ställer in dem i kylan.

### 5.3 Tips för förvaring av färska livsmedel i LongFresh-lådan

LongFresh-lådan är märkt med MAX och MIN.

Typ av mat	Luftfuktighetsjustering	Förvaringstid
Smör	MIN"Torrt"	upp till 1 månad
Nötkött, rådjurs-/hjortkött, små skivor kött, fågel	MIN"Torrt"	upp till 7 dagar
Tomatsås	MIN"Torrt"	upp till 4 dagar
Fisk, skaldjur, tillagade köttprodukter	MIN"Torrt"	upp till 3 dagar
Tillagad fisk och skaldjur	MIN"Torrt"	upp till 2 dagar
<b>Sallad, grönsaker</b>		
Morötter, örter, brysselkål, selleri	MAX "fuktig"	upp till 1 månad
Kronärtskockor, blomkål, cikoria, isbergssallad, endiv, sallad, purjolök, rosensallad	MAX "fuktig"	upp till 21 dagar
Broccoli, kina-kål, grönkål, kål, rädisor, Savoykål	MAX "fuktig"	upp till 14 dagar
Ärtor, kålrabbi	MAX "fuktig"	upp till 10 dagar
Värlök, rädisor, sparris, spenat	MAX "fuktig"	upp till 7 dagar
<b>Frukt</b>		
Påron, dadlar (färska), jordgubbar, persikor	MAX "fuktig"	upp till 1 månad

Typ av mat	Luftfuktighetsjustering	Förvaringstid
Plommon rabarber, krusbär	MAX "fuktig"	upp till 21 dagar
Äpplen (inte känsliga för kyla), kvitten	MAX "fuktig"	upp till 20 dagar
Aprikoser, körsbär	MAX "fuktig"	upp till 14 dagar
Krikon, druvor	MAX "fuktig"	upp till 10 dagar
Björnbär, vinbär	MAX "fuktig"	upp till 8 dagar
Fikon (färska)	MAX "fuktig"	upp till 7 dagar
Blåbär, hallon	MAX "fuktig"	upp till 5 dagar

Förvara inte krämiga bakelser längre än 3 dagar i lådan.

Undvik att lägga exotiska frukter och grönsaker i lådan, dessa ska förvaras i rumstemperatur.

Typen av livsmedel som inte nämnts ovan ska förvaras i kylskåpsdelen (t.ex. alla sorters ost, kallskuret osv.).

 Luftfuktighetsnivån i lådorna beror på fuktinnehållet i de förvarade livsmedlen och på hur ofta dörren öppnas.

Lådan är lämplig för långsam upptining av livsmedel. Förvara de tinade livsmedlen i lådan i max två dagar.

Ta ut alla livsmedel som förvaras i lådan 15-30 minuter innan den ska konsumeras.

## 6. UNDERHÅLL OCH RENGÖRING

### VARNING!

Se avsnitten om säkerhet.

### 6.1 Invändig rengöring

Rengör interiören och tillbehören med ljummet vatten och neutral tvål före den första användningen och torka sedan torrt.

### FÖRSIKTIGHETSÅTGÄRDER!

Tillbehör och andra delar av produkten är inte avsedda att diskas i diskmaskin.

### **FÖRSIKTIGHETSÅTGÄRDER!**

Rengör kontrollpanelen med en fuktig trasa. Använd inga rengöringsmedel. Torka kontrollpanelen torr med en mjuk trasa.

## 6.2 Regelbunden rengöring

Rengör utrustningen regelbundet:

- Rengör insidan och tillbehören med ljummet vatten och neutralt rengöringsmedel. Skölj av och torka dem torra.
- Torka rent dörrtätningarna regelbundet.

## 6.3 Avfrostning av kylskåpet

Kyldelen avfrostas automatiskt. Vattnet som kondenseras rinner ner i en uppsamlare på

kompressorn och dunstar. Uppsamlaren kan inte tas bort.

## 6.4 Långa uppehåll

Följ nedanstående anvisningar om produkten inte skall användas på länge:

1. Dra ut kontakten från eluttaget.
2. Ta ur alla matvaror.
3. Rengör produkten och alla tillbehör.
4. Låt dörren stå öppen för att undvika att dålig lukt bildas.

# 7. FELSÖKNING

### **VARNING!**

Se avsnitten om säkerhet.

## 7.1 Vad gör jag om ...

Problem	Möjlig orsak	Lösning
Produkten fungerar inte.	Produkten är avstängd.	Sätt på produkten.
	Stickkontakten sitter inte ordentligt i eluttaget.	Anslut stickkontakten ordentligt i eluttaget.
	Det finns ingen spänning i eluttaget.	Anslut en annan produkt till eluttaget. Kontakta en behörig elektriker.
Produkten är högljudd.	Produkten har inte ordentligt stöd.	Kontrollera att produkten står stadigt.
Ljudligt eller visuellt larm är på.	Dörren är öppen.	Stäng dörren.
Kompressorn arbetar kontinuerligt.	Temperaturen är felaktigt inställd.	Se kapitel "Kontrollpanel".
	För mycket mat har lagts in samtidigt.	Vänta några timmar och kontrollera sedan temperaturen igen.
	Rumstemperaturen är för hög.	Se kapitel "Installation".
	Matvaror som lagts in är för varma.	Låt matvarorna svalna till rumstemperatur innan de läggs in.
	Dörren är inte ordentligt stängd.	Se avsnitt "Stänga luckan".
	Extra Cool-funktionen är påslagen.	Se avsnittet "Extra Cool-funktion".

Problem	Möjlig orsak	Lösning
Kompressorn startar inte omedelbart när "Extra Cool" trycks in, eller när temperaturen ändras.	Kompressorn startar efter en stund.	Detta är normalt, det har inte uppstått något fel.
Dörren är felinriktad eller stör ventilationsgallret.	Produkten står inte plant.	Se installationsanvisningarna.
Det är svårt att öppna dörren.	Du försökte öppna dörren direkt efter att den har stängts.	Vänta några sekunder med att öppna dörren efter att den har stängts.
Belysningen fungerar inte.	Lampan är i viloläge.	Stäng och öppna dörren.
	Lampan är trasig.	Kontakta det auktoriserade servicecentret.
Det är för mycket frost och is.	Dörren är inte ordentligt stängd.	Se avsnitt "Stänga luckan".
	Dörrätningen är deformerad eller smutsig.	Se avsnitt "Stänga luckan".
	Matvarorna är inte ordentligt förpackade.	Förpacka matvarorna ordentligt.
	Temperaturen är felaktigt inställd.	Se kapitel "Kontrollpanel".
	Produkten är full med matvaror och är inställd på den lägsta temperaturen.	Ställ in en högre temperatur. Se kapitel "Kontrollpanel".
	Produktens inställda temperatur är för låg och omgivningstemperaturen är för hög.	Ställ in en högre temperatur. Se kapitel "Kontrollpanel".
Det rinner vatten på den bakre väggen i kylskåpet.	Under den automatiska avfrostningen tinar frost på den bakre väggen.	Detta är normalt.
Det finns för mycket kondensvatten i kylen.	Dörren har öppnats för ofta.	Öppna bara dörren när det behövs.
	Dörren har inte stängts ordentligt.	Kontrollera att dörren är ordentligt stängd.
	Matvaror som har lagts in är inte ordentligt förpackade.	Förpacka maten på lämpligt sätt innan den läggs in.
	Under sommar och höst är det normalt att kondensbildningen ökar på grund av den högre luftfuktigheten. Kylen producerar ingen fukt. Efter den här perioden avtar luftfuktigheten i kylen av sig själv.	Under sommar och höst ska du ställa in en varmare kylskåpstemperatur (ca 6–7 °C).
Vattendroppar finns på glashyllorna.	För mycket fukt finns inuti kylen.	Torka av glashyllorna med en trasa för att få bort vattendropparna.
Det går inte att ställa in temperaturen.	Extra Cool-funktionen är påslagen.	Stäng av Extra Cool-funktionen manuellt eller vänta tills funktionen stängs av automatiskt. Se avsnittet "Extra Cool-funktion".

Problem	Möjlig orsak	Lösning
Temperaturen i skåpet är för låg/för hög.	Temperaturen är inte rätt inställd.	Ställ in en högre eller lägre temperatur.
	Dörren är inte ordentligt stängd.	Se avsnittet "Stänga luckan".
	Maten är för varm.	Låt maten svalna före förvaring.
	För mycket mat förvaras samtidigt.	Lägg inte in så mycket matvaror samtidigt.
	Dörren har öppnats ofta.	Öppna endast dörren när det behövs.
	Extra Cool-funktionen är påslagen.	Se avsnittet "Extra Cool-funktion".
dE on visas på displayen.	Produkten är i demoläge.	
	Kallluft cirkulerar inte i produkten.	Se till att kalluft cirkulerar i produkten. Se avsnittet "Råd och tips".
Er CE-symbolen visas och larmindikatorn lyser.	Kommunikationsproblem.	Kontakta det auktoriserade servicecentret. Kylfunktionen fortsätter att hålla matvarorna kyl- da men temperaturen kan inte ställas in.
Er t1 eller Er t3 eller Er t5 och den aktuella inställningen visas växelvis var 5 sek och larmindikatorn lyser.	Problem med temperatursensorn.	Kontakta det auktoriserade servicecentret. Kylfunktionen fortsätter att hålla matvarorna kyl- da men temperaturen kan inte ställas in.

📞 Kontakta ett auktoriserat servicecenter om problemet kvarstår.

## 7.2 Byte av LED-lampa

Kontakta det auktoriserade servicecentret vid lampbyte.

## 7.3 Stänga luckan

1. Rengör dörrens tätningslist.
2. Se installationsanvisningarna för dörrjustering.
3. För att byta ut defekta dörrtätningslister, kontakta ett auktoriserat servicecenter.

## 8. TEKNISKA DATA

Den tekniska informationen finns på energimärkning och på produktdekal, som kan vara placerad på eller inuti produkten.

### Endast för Schweiz

Märkspänning: 220–240 V

Frekvens: 50 Hz

### Endast för EU

QR-koden på energimärkningsetiketten som medföljer produkten innehåller en webblänk till information gällande maskinens prestanda i EU EPREL-databasen. Förvara energimärkningsetiketten som referens tillsammans med användarhandboken och alla andra dokument som medföljer denna produkt. Det går

också att hitta samma information i EPREL med länken <https://eprel.ec.europa.eu> och modellnamnet och produktnumret som du hittar på produktens typskylt. Se länken [www.theenergylabel.eu](http://www.theenergylabel.eu) för mer detaljerad information om energimärkningsetiketten.

### Endast för Storbritannien

QR-koden på energidekalen som medföljer produkten innehåller en webblänk till information gällande produktens prestanda. Förvara energimärkningsetiketten som referens tillsammans med användarhandboken och alla andra dokument som medföljer denna produkt.

## 9. INFORMATION FÖR TESTINSTITUT

Installation och förberedelse av produkten för all EcoDesign-verifiering ska överensstämma med:

UK	BS EN 62552
EU, Schweiz, Israel	EN 62552
Australien	IEC 62552
Sydafrika	SANS 62552

Förenade Arabemiraten	UAE.S 5010-3:2022
-----------------------	-------------------

GCC	SASO-2892_2018
-----	----------------

Ventilationskrav, urtagsdimensioner och minsta bakre fritt utrymme ska vara som anges i denna bruksanvisning i "Installation". Kontakta tillverkaren för ytterligare information, inklusive hur man fyller på.

## 10. MILJÖSKYDD

Återvinn material med symbolen . Återvinn förpackningen i rätt återvinningsbehållare. Bidra till att skydda vår miljö och vår hälsa genom att återvinna avfall från elektriska och elektroniska apparater. Släng inte produkter

som är märkta med symbolen  med hushållsavfallet. Lämna in produkten på närmaste återvinningsstation eller kontakta kommunen.



